

<b>DE</b>	<b>Anleitung für Montage, Betrieb und Wartung</b> Sammelgaragen-Kipptor	2
<b>EN</b>	<b>Instructions for fitting, operating and maintenance</b> Non-protruding up-and-over door for collective garages	5
<b>FR</b>	<b>Instructions de montage, d'utilisation et maintenance</b> Porte de garage collectif basculante	8
<b>ES</b>	<b>Instrucciones de montaje, funcionamiento y mantenimiento</b> Puerta basculante para garajes comunitarios	11
<b>RU</b>	<b>Руководство по монтажу, эксплуатации и техническому обслуживанию</b> Подъемно-поворотные ворота коллективных гаражей	14



<b>+</b>	NL	IT	PT	PL	HU	CS	SL	NO	SV	FI	DA
	18	21	24	27	31	34	37	40	43	46	49
	SK	TR	LT	ET	LV	HR	SR	EL	RO	BG	
	52	55	58	61	64	67	70	73	76	79	

**Inhaltsverzeichnis**

**I Erforderliches Montagewerkzeug..... 83**

**II + III Lieferumfang.....84-85**

**1 Zu dieser Anleitung..... 2**

1.1 Verwendete Symbole..... 2

**2 Sicherheitshinweise ..... 2**

2.1 Sachkundige Personen..... 2

2.2 Bestimmungsgemäße Verwendung..... 2

2.3 Verwendete Warnhinweise..... 2

2.4 Allgemeine Sicherheitshinweise ..... 3

**3 Montage und Inbetriebnahme ..... 3**

3.1 Sicherheitshinweise ..... 3

3.2 Montage..... 3

3.2.1 Deckenmontage ..... 3

3.2.2 Torlaufkontrolle ..... 3

3.3 Inbetriebnahme..... 3

**4 Prüfung und Wartung ..... 3**

4.1 Sicherheitshinweise ..... 3

4.2 Zustand des Tors prüfen..... 4

4.3 Seilrollen und Drahtseile prüfen..... 4

4.4 Laufrollen und Laufschiene prüfen ..... 4

4.5 Zubehör ..... 4

**5 Oberflächenschutz ..... 4**

5.1 Torfüllung mit Stahlblech, Aluminiumblech ... 4

**6 Reinigung und Pflege ..... 4**

6.1 Torflächen aus Stahlblech, Aluminiumblech.. 4

6.2 Kunststoffscheiben..... 4

6.3 Typenschild..... 4

**7 Hilfe bei Funktionsstörungen ..... 4**

**8 Demontage und Entsorgung..... 4**

 .....83

**1 Zu dieser Anleitung**

Sorgen Sie dafür, dass diese Anleitung beim Betreiber des Tors verbleibt.





**Lesen und beachten Sie diese Anleitung.**













Diese Anleitung ist eine **Originalbetriebsanleitung** im Sinn der EG-Richtlinie 2006/42/EG.

Die Anleitung gibt Ihnen wichtige Informationen zur sicheren Montage, zum Betrieb und für die fachgerechte Pflege und Wartung des Garagentors. Bewahren Sie diese Anleitung sorgfältig auf.

Tragen Sie die Serien-Nr. (siehe Typenschild) ein.  
Serien-Nr.: .....

**1.1 Verwendete Symbole**

	wichtiger Hinweis zum Vermeiden von Sachschäden		zulässige Anordnung oder Tätigkeit
	unzulässige Anordnung oder Tätigkeit		siehe Textteil (z. B. Punkt 2.2.1)

	siehe Bildteil (z. B. Bild 2.1)		siehe gesonderte Montageanleitung der Steuerung bzw. der zusätzlichen elektrischen Bedienelemente
	Einbau hinter der Öffnung		Einbau in der Öffnung, flächenbündig
	Bauteil langsam		prüfen
	Verschraubung fest anziehen		Verschraubung handfest anziehen
	Feder: Leichtgängigkeit beachten		Antrieb SupraMatic
	optionale Bauteile		Bauteil bzw. Verpackung entfernen und recyceln

**2 Sicherheitshinweise**

**Schäden, die durch Nichtbeachtung dieser Anleitung und der Sicherheitshinweise entstehen, entbinden den Hersteller von der Haftungspflicht.**

**2.1 Sachkundige Personen**

Bauftragen Sie eine sachkundige Person (kompetente Person gemäß EN 12453) mit der Montage, Inbetriebnahme und Wartung nach dieser Anleitung. Beachten Sie die Anforderungen der Normen EN 12604 und EN 12453.

**2.2 Bestimmungsgemäße Verwendung**

- Das Garagentor ist für den Außeneinsatz geeignet. Das Tor schwenkt nach innen und öffnet nach oben.
- Das Garagentor ist für den Betrieb mit einem Antrieb vorgesehen. Beachten Sie dabei die separaten Anweisungen zur Montage und Bedienung des Antriebs.

**2.3 Verwendete Warnhinweise**

Spezielle Sicherheitshinweise erfolgen an den jeweils wichtigen Stellen. Diese Stellen sind mit den folgenden Symbolen und Signalwörtern gekennzeichnet.



	Das allgemeine Warnsymbol kennzeichnet eine Gefahr, die zu <b>Verletzungen oder zum Tod</b> führen kann.
<b>⚠️ WARNUNG</b>	
Kennzeichnet eine Gefahr, die zum Tod oder zu schweren Verletzungen führen kann.	
<b>⚠️ VORSICHT</b>	
Kennzeichnet eine Gefahr, die zu leichten oder mittleren Verletzungen führen kann.	
<b>⚠️ ACHTUNG</b>	
Kennzeichnet eine Gefahr, die zur <b>Beschädigung oder Zerstörung des Produkts</b> führen kann.	

## 2.4 Allgemeine Sicherheitshinweise

- Halten Sie den Schwenk- und Öffnungsbereich des Tors immer frei. Während der Torbetätigung dürfen sich keine Personen, insbesondere Kinder, oder Gegenstände im Bewegungsbereich des Tors befinden.
- Heben Sie weder Gegenstände noch Personen mit dem Tor an.
- Bringen Sie keine zusätzlichen fremden Bauteile an. Die Gegengewichte sind auf das bei der Auftragerstellung vereinbarte Füllungsgewicht abgestimmt.
- Ändern oder entfernen Sie keine Bauteile. Sie können dadurch wichtige Sicherheitsbauteile außer Funktion setzen. Verwenden Sie ausschließlich auf das Garagentor abgestimmte Originalteile.
- Schützen Sie das Tor vor:
  - aggressiven und ätzenden Mitteln, wie z. B. Salpeterreaktionen aus Steinen oder Mörtel
  - Säuren, Laugen, Streusalz
  - aggressiv wirkenden Anstrichstoffen oder Dichtungsmaterialien.
- Sorgen Sie für ausreichenden Wasserablauf und Belüftung (Trocknung) im Bereich der Bodendichtung und der Zargenteile.
- Der Betrieb des Tors unter Windeinwirkung kann gefährlich sein.

## 3 Montage und Inbetriebnahme

### 3.1 Sicherheitshinweise

 <b>WARNUNG</b>	
<b>Verletzungsgefahr</b>	
Das Missachten der folgenden Anweisungen kann zu Verletzungen führen.	
	▶ Tragen Sie Schutzbrille und Schutzhandschuhe.
	▶ Prüfen Sie die Eignung der mitgelieferten Befestigungsmaterialien entsprechend den baulichen Gegebenheiten. Verwenden Sie nur geeignete Befestigungsmaterialien.
	▶ Befestigen Sie die Toranlage an tragenden Gebäudeteilen nur mit Genehmigung des Statikers.
	▶ Sichern Sie das Tor gegen Umfallen ab.
	▶ Stützen Sie die Laufschiene sicher ab.
	▶ Sichern Sie das Torblatt gegen Absturz ab.
	▶ Montieren Sie alle mitgelieferten Befestigungen gemäß der Montageanleitung.

### 3.2 Montage

Sie können das Garagentor von innen hinter die Öffnung oder in die Öffnung einbauen.

Alle Maßangaben im Bildteil in mm

### 3.2.1 Deckenmontage

 <b>VORSICHT</b>
<b>Überstehender Anker</b>
Bei der Deckenmontage ohne ausreichende Kopffreiheit besteht Verletzungsgefahr.
▶ Kürzen Sie den Anker bündig mit der Unterkante der Laufschiene.

### 3.2.2 Torlaufkontrolle

<b>ACHTUNG</b>
<b>Gegengewichte</b>
Kontrollieren Sie den Torlauf.
▶ Passen Sie die Gegengewichte dem Torblattgewicht an.
▶ Verteilen Sie die Gegengewichte gleichmäßig.
▶ Die Diagonalmäße a und b müssen gleich sein.

**Für eine einfache und sichere Montage führen Sie die Arbeitsschritte sorgfältig durch.**

### 3.3 Inbetriebnahme

 <b>WARNUNG</b>
<b>Torbewegung</b>
Im Schwenk- und Öffnungsbereich des Tors besteht Verletzungsgefahr.
▶ Während der Torbetätigung dürfen sich keine Personen, insbesondere Kinder, oder Gegenstände im Bewegungsbereich des Tors befinden.
▶ Halten Sie einen Sicherheitsabstand von 300 mm vor dem Tor ein.

Führen Sie einen Probelauf durch. Prüfen Sie das Tor entsprechend dem Kapitel *Prüfung und Wartung*. Sachkundig montiert und geprüft ist das Garagentor leichtgängig, funktionssicher und einfach zu bedienen.

## 4 Prüfung und Wartung

### 4.1 Sicherheitshinweise

- ▶ Beauftragen Sie eine sachkundige Person mindestens einmal jährlich mit den Prüf- und Wartungsarbeiten nach dieser Anleitung. Bei mehr als 50 Torbetätigungen täglich beauftragen Sie eine sachkundige Person alle 6 Monate.

 <b>WARNUNG</b>
<b>Verletzungsgefahr</b>
Bei der Prüfung /Wartung besteht Verletzungsgefahr. Beachten Sie folgende Anweisungen:
▶ Schalten Sie den Antrieb und die Steuerung spannungsfrei.
▶ Funktionsteile, insbesondere Sicherheitsbauteile, darf nur eine sachkundige Person austauschen.
▶ Beauftragen Sie eine sachkundige Person nach 250 000 Torbetätigungen (auf / zu) mit dem Erneuern von Verschleißteilen: Seilrollen, Drahtseile, Laufrollen, Gewichtsausgleichvorrichtung

#### 4.2 Zustand des Tors prüfen

- ▶ Prüfen Sie durch Sichtkontrolle den Allgemeinzustand des Tors, alle Bauteile und Sicherheitseinrichtungen auf Vollständigkeit, Zustand und Wirksamkeit.
- ▶ Kontrollieren Sie alle Befestigungspunkte auf festen Sitz. Ziehen Sie lose Schrauben fest.

#### 4.3 Seilrollen und Drahtseile prüfen

- ▶ Prüfen Sie die Seilrollen auf Verschleiß. Beauftragen Sie eine sachkundige Person damit, die Seilrollen bei starker Abnutzung oder Beschädigung zu ersetzen.
- ▶ Prüfen Sie die Drahtseile auf Bruchstellen und Beschädigungen. Lassen Sie schadhafte Drahtseile durch eine sachkundige Person ersetzen.

#### 4.4 Laufrollen und Laufschiene prüfen

- ▶ Reinigen Sie die Laufschiene.
- ▶ Reinigen Sie die Laufrollen.
- ▶ Prüfen Sie die Laufrollen auf Verschleiß. Lassen Sie die Laufrollen bei starker Abnutzung oder Beschädigung durch eine sachkundige Person ersetzen.

#### 4.5 Zubehör

- ▶ Verwenden Sie ausschließlich auf das Garagentor abgestimmte Originalteile. So ist das hohe Leistungsniveau der Qualität, Sicherheit, Zuverlässigkeit und Langlebigkeit sichergestellt.

### 5 Oberflächenschutz

#### 5.1 Torfüllung mit Stahlblech, Aluminiumblech

Das Torblatt ist aus verzinktem Material und polyesterpulverbeschichtet. Kratzer oder kleinere Beschädigungen sind kein Reklamationsgrund. Erneuern Sie den Endanstrich entsprechend der örtlichen atmosphärischen Belastung.

Beachten Sie hierfür folgende Schritte:

1. Schleifen Sie die Torfläche mit feinem Schleifpapier leicht an (mindestens 180er-Körnung).
2. Reinigen Sie die Torfläche mit Wasser und trocknen Sie die Toroberfläche.
3. Streichen Sie die Torfläche mit einem lösemittelhaltigen 2-K-Epoxid-Haftgrund und einem handelsüblichen Kunstharzlack für den Außenbereich. Stimmen Sie beide Anstriche aufeinander ab. Beachten Sie hierbei die Verarbeitungshinweise des Lackherstellers.

### 6 Reinigung und Pflege

#### 6.1 Torflächen aus Stahlblech, Aluminiumblech

- ▶ Reinigen Sie die Torflächen mit klarem Wasser und weichem Schwamm oder mit einem handelsüblichen Lackreiniger.

#### 6.2 Kunststoffscheiben

##### ACHTUNG

##### Reinigungsmittel

Ungeeignete Reinigungsmittel können Spannungsrisse auslösen und die Scheiben beschädigen.

- ▶ Verwenden Sie keine scheuernden Reinigungsmittel, scharfe Werkzeuge oder alkoholhaltigen Glasreiniger.
- ▶ Reinigen Sie die Kunststoffscheiben mit klarem Wasser und einem weichen Tuch oder Schwamm.
- ▶ Verwenden Sie bei stärkerer Verschmutzung einen milden, acrylverträglichen Kunststoffreiniger. Beachten Sie auch die Anwendungshinweise des Herstellers.

#### 6.3 Typenschild

- ▶ Reinigen Sie das Typenschild. Das Typenschild muss immer deutlich lesbar sein.

### 7 Hilfe bei Funktionsstörungen

#### Bei Schwergängigkeit oder anderen Störungen:

- ▶ Prüfen Sie alle Funktionsteile. Beachten Sie hierfür das Kapitel *Prüfung und Wartung*.
- ▶ Bei Unklarheiten wenden Sie sich an eine sachkundige Person.

### 8 Demontage und Entsorgung

Lassen Sie das Tor von einer sachkundigen Person demontieren und fachgerecht entsorgen.



**Contents**

**I Required fitting tools..... 83**

**II + III Scope of delivery .....84-84**

**1 About these instructions..... 5**

1.1 Symbols used ..... 5

**2 Safety instructions..... 5**

2.1 Qualified persons..... 5

2.2 Intended use ..... 5

2.3 Warnings used ..... 5

2.4 General safety instructions ..... 6

**3 Fitting and initial start-up..... 6**

3.1 Safety instructions ..... 6

3.2 Fitting..... 6

3.2.1 Fitting to ceiling ..... 6

3.2.2 Door travel check ..... 6

3.3 Initial start-up..... 6

**4 Inspection and maintenance ..... 6**

4.1 Safety instructions ..... 6

4.2 Checking the condition of the door ..... 6

4.3 Checking the pulleys and wire cables ..... 7

4.4 Checking the track rollers and tracks..... 7

4.5 Accessories ..... 7

**5 Surface protection ..... 7**

5.1 Door infill made of sheet steel, aluminium sheet..... 7

**6 Cleaning and care..... 7**

6.1 Door surfaces made of sheet steel, aluminium sheet ..... 7

6.2 Synthetic panes ..... 7

6.3 Data label..... 7

**7 Assistance with malfunctions..... 7**

**8 Dismantling and disposal..... 7**



.....83

**1 About these instructions**

Make sure that these instructions remain with the door operator.

**Read and follow these instructions carefully.**

These instructions are **original operating instructions** as outlined in EC Directive 2006/42/EC.

The instructions provide you with important information on the safe fitting and operation, as well as proper care and maintenance, of your garage door. Keep these instructions in a safe place for later reference.

Enter the serial number (see the data label) here.

Serial. no: .....

**1.1 Symbols used**



Important note for avoiding damage to property



Permissible arrangement or activity



Non-permissible arrangement or activity



See text section (e.g. section 2.2.1)



See illustrated section (e.g. figure 2.1)



See separate fitting instructions for the control or for the additional electrical control elements



Fitting behind the opening



Fitting in the opening, flush-fitting



Move component slowly



Check



Tighten the screws firmly



Tighten the screws by hand



Spring: Check for ease of movement



Operator SupraMatic



Optional components



Remove or recycle the component, packaging

**2 Safety instructions**

**The manufacturer is not liable for damage resulting from non-compliance with these instructions including the safety instructions.**

**2.1 Qualified persons**

Commission a specialist (competent person according to EN 12453) with the fitting, initial start-up and maintenance according to these instructions. Observe the requirements in the standards EN 12604 and EN 12453.

**2.2 Intended use**

- The garage door is suitable for use outside. The door swivels inwards and opens towards the top.
- The garage door is intended to be used with an operator. Follow the separate instructions for fitting and operation of the operator.

**2.3 Warnings used**

Special safety information is provided at respective important points in these instructions. These places are identified by the following symbols and signal words.



	The general warning symbol indicates a danger that can lead to <b>injury or death</b> .
<b>⚠ WARNING</b>	
Indicates a danger that can lead to death or serious injuries.	
<b>⚠ CAUTION</b>	
Indicates a danger that can lead to minor or moderate injuries.	
<b>ATTENTION</b>	
Indicates a danger that can lead to <b>damage or destruction of the product</b> .	

**2.4 General safety instructions**

- Always keep the swivelling and opening area of the door clear. During door operation, neither persons, children in particular, nor objects may be located within the door's area of travel.
- Do not use the door to lift objects or persons.
- Do not attach any additional foreign components! The counter weights are adjusted to the ordered infill weight.
- Do not alter or remove any components. You otherwise risk putting important safety components out of action. Only use original components precisely matched to the garage door.
- Protect the door from:
  - Aggressive and corrosive agents, such as saltpetre reactions from stone or concrete
  - Acids, alkali, gritting salt
  - Aggressive paints or sealants.
- Make sure that there is sufficient water run-off and ventilation (drying) in the area of the bottom seal and the frame parts.
- Operating the door under wind exposure may be dangerous.

**3 Fitting and initial start-up**

**3.1 Safety instructions**

 <b>WARNING</b>	
<b>Danger of injury</b>	
Failure to comply with the following instructions may result in injury.	
	▶ Wear safety glasses and protective gloves.
	▶ Check that the fixing materials supplied are suitable for the given structural conditions. Only use suitable fixing material.
	▶ Always obtain the permission of the structural engineer before fastening the door to supporting structural elements.
	▶ Secure the door from falling.
	▶ Support the tracks properly.
	▶ Secure the door leaf from falling.
	▶ Fit all delivered fastenings according to the fitting instructions.

**3.2 Fitting**

You can fit the garage door from the inside behind the opening or in the opening.

All dimensions in the illustrated section are in mm

**3.2.1 Fitting to ceiling**

 <b>CAUTION</b>
<b>Protruding anchor</b>
There is a risk of injury when fitting to the ceiling without sufficient headroom.
▶ Shorten the anchor flush with the lower edge of the track.

**3.2.2 Door travel check**

<b>ATTENTION</b>
<b>Counter weights</b>
Check the door travel.
▶ Adjust the counter weights to the door leaf weight.
▶ Distribute the counter weights evenly.
▶ The diagonals a and b must be identical.

**To ensure simple and safe fitting, carefully go through the work steps.**

**3.3 Initial start-up**

 <b>WARNING</b>
<b>Door travel</b>
There is a risk of injury in the door's swivelling and opening area.
▶ During door operation, neither persons, children in particular, nor objects may be located within the door's area of travel.
▶ Keep a safe distance of 300 mm away from the door.

Perform a test run and check the door in accordance with section *Inspection and maintenance*.

When properly fitted and inspected, the garage door can be easily moved, is functionally safe and easy to operate.

**4 Inspection and maintenance**

**4.1 Safety instructions**

- ▶ Commission a specialist to carry out the inspection and maintenance work at least once a year in accordance with these instructions. For more than 50 door operations per day, commission a specialist every 6 months.

 <b>WARNING</b>
<b>Danger of injury</b>
There is a danger of injury during inspection and maintenance. Observe the following instructions:
▶ Disconnect the operator and control from the power supply.
▶ Functional parts, particularly safety components, may only be exchanged by specialists.
▶ Commission a specialist to replace wear parts after 250000 door operations (open / close): Pulleys, lifting cables, rollers, counterbalance devices

**4.2 Checking the condition of the door**

- ▶ Visually inspect the general condition of the door, all components and safety equipment for completeness, proper condition and effectiveness.
- ▶ Check all fixing points for a secure hold. Tighten loose bolts.

#### 4.3 Checking the pulleys and wire cables

- ▶ Check the pulleys for wear. Commission a specialist to replace the pulleys if they are greatly worn or damaged.
- ▶ Check the lifting cables for breaks or damage. Have a specialist replace any damaged lifting cables.

#### 4.4 Checking the track rollers and tracks

- ▶ Clean the tracks.
- ▶ Clean the rollers.
- ▶ Check the track rollers for wear. Have the track rollers replaced by a specialist if they are greatly worn or damaged.

#### 4.5 Accessories

- ▶ Only use original components precisely matched to the garage door. This ensures the high performance level of quality, safety, reliability, as well as a long service life.

### 5 Surface protection

#### 5.1 Door infill made of sheet steel, aluminium sheet

The door leaf is made of galvanised material and polyester powder-coated. Scratches or smaller damage are not valid reasons for complaints. Renew the final coat, depending on the local weather conditions.

Please observe the following steps:

1. Lightly sand the door surface with a fine sand paper (at least 180 grain size).
2. Clean the door surface with water and dry it.
3. Apply a 2K epoxy primer to the door surface and paint it with a conventional synthetic resin paint for outdoor applications. Match the two paint types. Observe the application instructions of the paint manufacturer.

### 6 Cleaning and care

#### 6.1 Door surfaces made of sheet steel, aluminium sheet

- ▶ Clean the door surfaces with clear water and a soft sponge or with conventional paint cleaners.

#### 6.2 Synthetic panes

##### ATTENTION

##### Cleaning agents

Unsuitable cleaning agents may cause tension cracks and damage the panes.

- ▶ Do not use abrasive cleaning agents, sharp tools or glass cleaners containing alcohol.
- ▶ Clean the synthetic panes with clear water, and a soft cloth or sponge.
- ▶ For greater soiling, use a mild acrylic-compatible synthetic cleaner. Also observe the manufacturer's instructions.

#### 6.3 Data label

- ▶ Clean the data label.

The data label must always be easy to read.

### 7 Assistance with malfunctions

#### If the door is difficult to move or exhibits other malfunctions:

- ▶ Check all functional parts. To do this, please follow the instructions in the section *Inspection and maintenance*.
- ▶ In the case of uncertainty, please contact a specialist for assistance.

### 8 Dismantling and disposal

Have the door dismantled and disposed of by a specialist.

## Table des matières

<b>I</b>	<b>Outil de montage nécessaire.....</b>	<b>83</b>
<b>II + III</b>	<b>Matériel livré.....</b>	<b>84-85</b>
<b>1</b>	<b>A propos de ces instructions.....</b>	<b>8</b>
1.1	Symboles utilisés.....	8
<b>2</b>	<b>Consignes de sécurité.....</b>	<b>8</b>
2.1	Spécialistes .....	8
2.2	Utilisation appropriée.....	8
2.3	Avertissements utilisés .....	8
2.4	Consignes de sécurité générales .....	9
<b>3</b>	<b>Montage et mise en service.....</b>	<b>9</b>
3.1	Consignes de sécurité .....	9
3.2	Montage.....	9
3.2.1	Montage au plafond .....	9
3.2.2	Contrôle du déplacement de la porte.....	9
3.3	Mise en service.....	9
<b>4</b>	<b>Inspection et maintenance .....</b>	<b>9</b>
4.1	Consignes de sécurité .....	9
4.2	Vérification de l'état de la porte.....	10
4.3	Vérification des poulies de renvoi à câble et des câbles de traction .....	10
4.4	Vérification des galets de guidage et des rails de guidage .....	10
4.5	Accessoires .....	10
<b>5</b>	<b>Protection des surfaces .....</b>	<b>10</b>
5.1	Remplissage de porte en tôle d'acier, tôle d'aluminium.....	10
<b>6</b>	<b>Nettoyage et entretien.....</b>	<b>10</b>
6.1	Surfaces de porte en tôle d'acier, tôle d'aluminium.....	10
6.2	Vitres synthétiques .....	10
6.3	Plaque d'identification .....	10
<b>7</b>	<b>Aide en cas de défaillances .....</b>	<b>10</b>
<b>8</b>	<b>Démontage et élimination.....</b>	<b>10</b>



.....83

### 1 A propos de ces instructions

Veillez à ce que ces instructions soient conservées chez l'exploitant de la porte.

**Lisez attentivement ces instructions et tenez-en compte.**

Ces instructions sont une **notice originale** au sens de la directive 2006/42/CE.

Elles vous fournissent des informations importantes pour un montage et une utilisation sûrs ainsi que pour un entretien et une maintenance appropriés de la porte de garage.

Conservez soigneusement les présentes instructions. Saisissez le numéro de série (voir plaque d'identification).

N° de série : .....

#### 1.1 Symboles utilisés



Note importante pour éviter tout dommage matériel



Disposition ou procédure autorisée



Disposition ou procédure interdite



Voir partie texte (par ex. le paragraphe 2.2.1)



Voir partie illustrée (par ex. ill. 2.1)



Voir instructions de montage séparées de la commande ou des éléments de commande électriques supplémentaires



Pose derrière la baie



Pose dans la baie, affleurante



Composant lent



Vérification



Serrage des vis à fond



Serrer les vis à la main



Plume : attention au déplacement aisé



Motorisation SupraMatic



Composants en option



Retrait du composant ou du conditionnement et recyclage

## 2 Consignes de sécurité

**Les dégâts causés par le non-respect de ces instructions et de ces consignes de sécurité dégagent le fabricant de toute responsabilité.**

### 2.1 Spécialistes

Confiez le montage, la mise en service et la maintenance à un spécialiste (personne compétente au sens de la norme EN 12453) conformément à ces instructions. Respectez les spécifications des normes EN 12604 et EN 12453.

### 2.2 Utilisation appropriée

- La porte de garage est destinée à l'usage extérieur. La porte pivote vers l'intérieur et s'ouvre vers le haut.
- La porte de garage est prévue pour fonctionner avec une motorisation. Respectez ce faisant les instructions séparées concernant le montage et la commande de la motorisation.

### 2.3 Avertissements utilisés

Les passages importants sont marqués par des consignes de sécurité spéciales. Ces positions sont indiquées par les symboles et mentions d'avertissement suivants.



Ce symbole général d'avertissement désigne un danger susceptible de causer des **bles-sures ou la mort**.



**AVERTISSEMENT**

Désigne un danger susceptible de provoquer la mort ou des blessures graves.

**⚠ ATTENTION**

Désigne un danger susceptible de provoquer des blessures légères à moyennes.

**ATTENTION**

Désigne un danger susceptible d'endommager ou de détruire le produit.

**2.4 Consignes de sécurité générales**

- Veillez à ce que la zone d'ouverture et de pivotement de la porte soit toujours dégagée. Pendant l'actionnement de porte, aucune personne, en particulier des enfants, et aucun objet ne doit se trouver dans la zone de débattement de la porte.
- Ne soulevez ni objets ni personnes accrochés à la porte.
- Ne montez aucun autre composant étranger. Les contrepoids sont harmonisés avec le poids de panneau indiqué lors de la commande.
- Ne modifiez ni ne déposez aucun élément. Cela risquerait de mettre hors service des composants importants pour la sécurité. Utilisez exclusivement des pièces d'origine appropriées pour la porte de garage.
- Protégez la porte des :
  - Produits agressifs et corrosifs tels que le salpêtre dégagé par les briques ou le mortier
  - Acides, bases et sel d'épandage
  - Peintures, vernis ou matériaux d'étanchéité agressifs.
- Veillez à un écoulement d'eau suffisant ainsi qu'à une aération (dessiccation) au niveau du joint de sol et des pièces du cadre dormant.
- Le fonctionnement de la porte peut être dangereux en cas de vent violent.

**3 Montage et mise en service****3.1 Consignes de sécurité****⚠ AVERTISSEMENT****Risque de blessure**

Le non-respect des instructions suivantes peut provoquer des blessures.



- ▶ Portez des lunettes de protection et des gants de protection.



- ▶ Vérifiez la compatibilité du matériel de fixation fourni avec les impératifs architecturaux correspondants. Utilisez uniquement des accessoires de fixation appropriés.
- ▶ Fixez le rideau aux éléments porteurs du bâtiment uniquement avec l'accord de l'ingénieur B.T.P.
- ▶ Protégez la porte de toute chute.
- ▶ Pontez le rail de guidage de manière sûre.
- ▶ Protégez le tablier de porte de toute chute.
- ▶ Montez toutes les fixations fournies conformément aux instructions de montage.

**3.2 Montage**

Vous pouvez monter la porte de garage de l'intérieur, derrière ou dans la baie.

Toutes les dimensions dans la partie illustrée sont en mm

**3.2.1 Montage au plafond****⚠ ATTENTION****Patte d'ancrage en surplomb**

En cas de montage au plafond sans espace suffisant au fronton, un risque de blessure subsiste.

- ▶ Raccourcissez la patte d'ancrage jusqu'à l'affleurement avec le bord inférieur du rail de guidage.

**3.2.2 Contrôle du déplacement de la porte****ATTENTION****Contrepoids**

Contrôlez le déplacement de porte.

- ▶ Adaptez les contrepoids au poids du tablier de porte.
- ▶ Répartissez les contrepoids de manière uniforme.
- ▶ Les dimensions diagonales a et b doivent être identiques.

**Afin d'assurer un montage simple et sûr, effectuez soigneusement toutes les étapes de montage.**

**3.3 Mise en service****⚠ AVERTISSEMENT****Mouvement de porte**

La zone de pivotement et d'ouverture de la porte présente un risque de blessure.

- ▶ Pendant l'actionnement de porte, aucune personne, en particulier des enfants, et aucun objet ne doit se trouver dans la zone de débattement de la porte.
- ▶ Respectez une distance de sécurité de 300 mm devant la porte.

Effectuez un trajet d'essai. Vérifiez la porte conformément au chapitre *Inspection et maintenance*. Un montage et une vérification professionnels assurent un déplacement aisé, un fonctionnement sûr et une manœuvre simple de la porte de garage.

**4 Inspection et maintenance****4.1 Consignes de sécurité**

- ▶ Confiez à un spécialiste au moins une fois par an les travaux d'inspection et de maintenance conformément aux présentes instructions. En cas d'actionnements de porte quotidiens supérieures à 50, faites appel à un spécialiste tous les 6 mois.

**⚠ AVERTISSEMENT****Risque de blessure**

Lors des travaux d'inspection et de maintenance, un risque de blessure subsiste. Observez les consignes suivantes :

- ▶ Mettez la motorisation et la commande hors tension.
- ▶ Les pièces fonctionnelles, en particulier les composants de sécurité, ne doivent être remplacées que par des spécialistes.
- ▶ Confiez à un spécialiste le remplacement des pièces d'usure suivantes après 250000 actionnements de porte (Ouvert / Fermé) : Poulies, câbles métalliques, galets de guidage, système d'équilibrage

#### 4.2 Vérification de l'état de la porte

- ▶ Effectuez une inspection visuelle de l'état général de la porte et vérifiez l'exhaustivité, l'état et le fonctionnement de tous les composants et dispositifs de sécurité.
- ▶ Contrôlez le serrage de tous les points de fixation. Resserrez les vis desserrées.

#### 4.3 Vérification des poulies de renvoi à câble et des câbles de traction

- ▶ Vérifiez l'état d'usure des poulies de renvoi à câble. Confiez à un spécialiste le remplacement des galets de guidage en cas d'usure prononcée ou d'endommagement.
- ▶ Vérifiez l'absence de fissures et d'endommagements des câbles de traction. Faites remplacer les câbles métalliques endommagés par un spécialiste.

#### 4.4 Vérification des galets de guidage et des rails de guidage

- ▶ Nettoyez les rails de guidage.
- ▶ Nettoyez les galets de guidage.
- ▶ Vérifiez l'usure des galets de guidage. En cas d'usure prononcée ou d'endommagement des galets de guidage, faites-les remplacer par un spécialiste.

#### 4.5 Accessoires

- ▶ Utilisez exclusivement des pièces d'origine appropriées pour la porte de garage. C'est le gage d'un niveau élevé de qualité, de sécurité, de fiabilité et de longévité.

### 5 Protection des surfaces

#### 5.1 Remplissage de porte en tôle d'acier, tôle d'aluminium

Le tablier de porte est en acier galvanisé, avec revêtement à base de poudre polyester. Des rayures ou de légers dommages ne peuvent faire l'objet de réclamations. Renouvelez la couche finale en fonction de la charge atmosphérique locale.

Pour ce faire, respectez les étapes suivantes :

1. Poncez légèrement la surface de porte avec du papier de verre fin (grain 180 min.).
2. Nettoyez la surface de porte avec de l'eau puis séchez-la.
3. Peignez la surface de porte avec de la peinture d'accroche époxy à 2 composants et un vernis aux résines synthétiques du commerce pour l'extérieur. Harmonisez les deux couches. Respectez pour cela les consignes d'utilisation du fabricant de peinture.

### 6 Nettoyage et entretien

#### 6.1 Surfaces de porte en tôle d'acier, tôle d'aluminium

- ▶ Nettoyez la surface de porte avec de l'eau claire et une éponge douce ou avec un produit de nettoyage pour surfaces laquées du commerce.

#### 6.2 Vitres synthétiques

##### ATTENTION

##### Produits nettoyants

Des produits nettoyants inappropriés peuvent provoquer des fissures de contrainte et endommager les vitres.

- ▶ N'utilisez aucun détergent, outil pointu ni nettoyant pour vitres contenant de l'alcool.
- ▶ Nettoyez les vitres synthétiques à l'eau claire, avec un chiffon ou une éponge souple.
- ▶ En cas de fort encrassement, utilisez un nettoyant pour matière plastique doux et compatible avec l'acrylique. Tenez également compte des consignes d'utilisation du fabricant.

#### 6.3 Plaque d'identification

- ▶ Nettoyez la plaque d'identification. La plaque d'identification doit toujours être bien lisible.

### 7 Aide en cas de défaillances

#### En cas de déplacement difficile et d'autres dysfonctionnements :

- ▶ Vérifiez toutes les pièces fonctionnelles. Pour cela, tenez compte du chapitre *Inspection et maintenance*.
- ▶ En cas d'incertitudes, veuillez vous adresser à un spécialiste.

### 8 Démontage et élimination

La porte de garage doit être démontée par un spécialiste et éliminée de manière appropriée.

# Índice

**I Herramientas de montaje necesarias..... 83**

**II + III Volumen de suministro.....84-85**

**1 Sobre este manual de instrucciones ..... 11**

1.1 Símbolos utilizados..... 11

**2 Indicaciones de seguridad..... 11**

2.1 Expertos ..... 11

2.2 Uso apropiado ..... 11

2.3 Indicaciones de advertencia utilizadas..... 11

2.4 Indicaciones de seguridad generales ..... 12

**3 Montaje y puesta en funcionamiento ..... 12**

3.1 Indicaciones de seguridad ..... 12

3.2 Montaje ..... 12

3.2.1 Montaje en el techo ..... 12

3.2.2 Control del movimiento de la puerta ..... 12

3.3 Puesta en marcha..... 12

**4 Comprobación y mantenimiento..... 12**

4.1 Indicaciones de seguridad ..... 12

4.2 Comprobación del estado de la puerta ..... 13

4.3 Comprobación de las poleas y los cables... 13

4.4 Comprobación de las ruedas-guía y los carriles-guía..... 13

4.5 Complementos ..... 13

**5 Protección de la superficie..... 13**

5.1 Revestimiento de puerta con chapa de acero, chapa de aluminio ..... 13

**6 Limpieza y cuidado..... 13**

6.1 Superficies de puerta de chapa de acero, chapa de aluminio ..... 13

6.2 Acristalamientos de material sintético..... 13

6.3 Placa de características ..... 13

**7 Ayuda en caso de avería..... 13**

**8 Desmontaje y reciclaje..... 13**

 .....83

## 1 Sobre este manual de instrucciones

Asegúrese de que estas instrucciones siempre estén a disposición del usuario de la puerta.

### Lea y siga estas instrucciones.

Estas instrucciones son una **traducción del manual original (alemán)** de conformidad con la directiva europea 2006/42/CE.

Las instrucciones le proporcionan información importante para montar y hacer funcionar sin peligro su puerta de garaje, así como para su correcto cuidado y mantenimiento.

Guarde estas instrucciones cuidadosamente.

Registre el número de serie (ver placa de características).

Número de serie: .....

### 1.1 Símbolos utilizados



Aviso importante para evitar daños materiales



Disposición o actividad permitida



Disposición o actividad no permitida



Ver parte del texto (p. ej. párrafo 2.2.1)



Ver las ilustraciones (p. ej. la imagen 2.1)



Ver las instrucciones de montaje separadas del cuadro de maniobra o de los elementos de mando eléctricos adicionales



Montaje detrás del hueco



Montaje en el hueco, enrasado



Componente lento



Comprobar



Apretar los tornillos fijamente



Apretar tornillos con la mano



Muelle: tener en cuenta el funcionamiento suave



Automatismo SupraMatic



Componentes opcionales



Retire y recicle el componente y el embalaje

## 2 Indicaciones de seguridad

**El fabricante no asume responsabilidad alguna por daños debidos a la no observación de estas instrucciones o de las indicaciones de seguridad.**

### 2.1 Expertos

Contrate a una persona cualificada (persona competente según EN 12453) para el montaje, la puesta en marcha y el mantenimiento según estas instrucciones. Observe las normas EN 12604 y EN 12453.

### 2.2 Uso apropiado

- La puerta de garaje es apta para el uso en el exterior. La puerta bascula hacia el interior y abre hacia arriba.
- La puerta de garaje está prevista para el funcionamiento con un automatismo. Tenga en cuenta las indicaciones de montaje y funcionamiento separadas del automatismo.

### 2.3 Indicaciones de advertencia utilizadas

En las partes importantes figuran indicaciones de seguridad especiales. Estas zonas se señalan con los siguientes símbolos y palabras de aviso.



El símbolo de advertencia general indica un peligro que puede provocar **lesiones o la muerte**.



**ADVERTENCIA**

Indica un peligro que puede provocar lesiones graves o la muerte.



<b>⚠ ATENCIÓN</b>
Indica un peligro que puede provocar lesiones leves o medias.
<b>ATENCIÓN</b>
Indica un peligro que puede <b>dañar</b> o <b>destruir el producto</b> .

**2.4 Indicaciones de seguridad generales**

- Mantenga siempre libre la zona de basculamiento y apertura de la puerta. Durante el accionamiento de la puerta no debe haber ninguna persona, especialmente niños, ni ningún objeto en la zona de movimiento de la puerta.
- No levante objetos ni personas con la puerta.
- No añada ningún componente ajeno. Los contrapesos se adaptan al peso del revestimiento convenido al realizar el pedido.
- No modifique o retire componentes. Podría dejar fuera de servicio componentes de seguridad importantes. Utilice exclusivamente piezas originales previstas para la puerta de garaje.
- Proteja la puerta de:
  - medios agresivos y corrosivos, como p. ej. reacciones de nitratos de los ladrillos o el mortero
  - Ácidos, soluciones alcalinas, sal
  - revestimientos o materiales de sellado agresivos.
- Asegúrese de que hay un desagüe suficiente y ventilación (secado) en la zona de la junta inferior y de las partes del cerco.
- El funcionamiento de la puerta puede ser peligroso cuando hay viento.

**3 Montaje y puesta en funcionamiento**

**3.1 Indicaciones de seguridad**

<b>⚠ ADVERTENCIA</b>
<p><b>Riesgo de lesiones</b> El incumplimiento de las siguientes instrucciones puede provocar lesiones.</p> <p> ▶ Utilice gafas y guantes de protección.</p> <p> ▶ Compruebe la idoneidad de los materiales de fijación suministrados en función de las condiciones estructurales. Utilice solo materiales de fijación adecuados.</p> <p>▶ Fije la instalación de puerta a las partes portantes del edificio únicamente con autorización del especialista en cálculos de estática.</p> <p>▶ Asegure la puerta contra caídas.</p> <p>▶ Apoye el carril-guía de forma segura.</p> <p>▶ Asegure la hoja contra caídas.</p> <p>▶ Monte todas las fijaciones suministradas según las instrucciones de montaje.</p>

**3.2 Montaje**

Puede instalar la puerta de garaje desde el interior detrás del hueco o en el hueco.

Todas las medidas de la parte de ilustraciones se indican en mm

**3.2.1 Montaje en el techo**

<b>⚠ ATENCIÓN</b>
<p><b>Anclaje sobresaliente</b> En caso de un montaje en el techo sin suficiente altura existe peligro de lesiones.</p> <p>▶ Acorte el anclaje a ras con el borde inferior del carril.</p>

**3.2.2 Control del movimiento de la puerta**

<b>ATENCIÓN</b>
<p><b>Contrapesos</b> Controle el movimiento de la puerta.</p> <p>▶ Ajuste los contrapesos al peso de la hoja.</p> <p>▶ Distribuya los contrapesos de forma uniforme.</p> <p>▶ Las medidas diagonales a y b deben ser idénticas.</p>

**Para un montaje sencillo y seguro, realice cuidadosamente los pasos de trabajo.**

**3.3 Puesta en marcha**

<b>⚠ ADVERTENCIA</b>
<p><b>Movimiento de puerta</b> En la zona de basculamiento y de apertura de la puerta existe peligro de lesiones.</p> <p>▶ Durante el accionamiento de la puerta no debe haber ninguna persona, especialmente niños, ni ningún objeto en la zona de movimiento de la puerta.</p> <p>▶ Mantenga una distancia de seguridad de 300 mm delante de la puerta.</p>

Realice un recorrido de prueba. Revise la puerta según el capítulo *Revisión y mantenimiento*. Si la puerta de garaje ha sido correctamente montada y comprobada, funciona de forma suave y segura, y es sencilla de manejar.

**4 Comprobación y mantenimiento**

**4.1 Indicaciones de seguridad**

- ▶ Contrate a una persona cualificada como mínimo una vez al año para los trabajos de revisión y mantenimiento según estas instrucciones. En caso de que haya más de 50 accionamientos de la puerta diarios, contrate a una persona cualificada cada 6 meses.

<b>⚠ ADVERTENCIA</b>
<p><b>Riesgo de lesiones</b> Durante los trabajos de comprobación / mantenimiento existe peligro de lesiones. Tenga en cuenta las siguientes indicaciones:</p>



- ▶ Desconecte y deje sin tensión el automatismo y el cuadro de maniobra.
- ▶ Las piezas funcionales, en especial los componentes de seguridad, los debe sustituir únicamente una persona cualificada.
- ▶ Después de 250000 accionamientos de la puerta (abrir / cerrar), solicite a una persona cualificada la sustitución de las piezas de desgaste: poleas, cables metálicos, rodillos, dispositivo de contrapeso

#### 4.2 Comprobación del estado de la puerta

- ▶ Mediante una comprobación visual, revise el estado general de la puerta, de todos los componentes y de los dispositivos de seguridad en cuanto a su integridad, estado y funcionalidad.
- ▶ Compruebe si todos los puntos de fijación están correctamente asentados. Apriete los tornillos sueltos.

#### 4.3 Comprobación de las poleas y los cables

- ▶ Compruebe si las poleas están desgastadas. Contrate a una persona cualificada para que sustituya las poleas en caso de un desgaste elevado o daños.
- ▶ Compruebe si los cables metálicos presentan roturas y daños. Solicite la sustitución de los cables metálicos defectuosos a una persona cualificada.

#### 4.4 Comprobación de las ruedas-guía y los carriles-guía

- ▶ Limpie los carriles-guía.
- ▶ Limpie las ruedas-guía.
- ▶ Compruebe si las ruedas-guía están desgastadas. En caso de un desgaste elevado o daños en los rodillos, solicite la sustitución a una persona cualificada.

#### 4.5 Complementos

- ▶ Utilice exclusivamente piezas originales previstas para la puerta de garaje. Esto garantiza un alto nivel de calidad, seguridad, fiabilidad y durabilidad.

### 5 Protección de la superficie

#### 5.1 Revestimiento de puerta con chapa de acero, chapa de aluminio

La hoja es de material galvanizado con imprimación en polvo de poliéster. Los arañazos o cualquier daño menor no son motivo de reclamación. Renueve la capa final de pintura en función de la carga atmosférica local.

Para ello tenga, en cuenta los siguientes pasos:

1. Lije suavemente la superficie de la puerta con papel de lija fino (mínimo de grano 180).
2. Limpie la superficie de la puerta con agua y déjela secar.
3. Aplique en la superficie de la puerta una imprimación epoxi de 2 componentes con disolvente y una laca de resina sintética para uso en el exterior convencional. Adapte entre sí las dos capas de pintura. Siga para ello las instrucciones de manipulación del fabricante de la laca.

### 6 Limpieza y cuidado

#### 6.1 Superficies de puerta de chapa de acero, chapa de aluminio

- ▶ Limpie las superficies con una esponja suave y agua limpia o limpiadores para barnices convencionales.

#### 6.2 Acristalamientos de material sintético

##### ATENCIÓN

##### Productos de limpieza

Los productos de limpieza inapropiados pueden provocar grietas de tensión y dañar los acristalamientos.

- ▶ No utilice productos de limpieza abrasivos, herramientas afiladas ni limpiacristales con alcohol.
- ▶ Limpie los acristalamientos de material sintético con agua clara y un paño suave o una esponja blanda.
- ▶ En caso de suciedad persistente utilice un limpiador suave para material sintético acrílico. Tenga en cuenta también las indicaciones de uso del fabricante.

#### 6.3 Placa de características

- ▶ Limpie la placa de características.
- La placa de características siempre debe ser legible.

### 7 Ayuda en caso de avería

#### En caso de marcha difícil u otras averías:

- ▶ Revise todas las piezas funcionales. Para ello, tenga en cuenta el capítulo *Revisión y mantenimiento*.
- ▶ En caso de dudas, diríjase a una persona cualificada.

### 8 Desmontaje y reciclaje

Solicite a una persona cualificada el desmontaje y la correcta eliminación de la puerta.

## Содержание

<b>I</b>	<b>Необходимый монтажный инструмент</b> .....	<b>83</b>
<b>II + III</b>	<b>Объем поставки</b> .....	<b>84-85</b>
<b>1</b>	<b>Введение</b> .....	<b>14</b>
1.1	Используемые символы .....	14
<b>2</b>	<b>Указания по безопасности</b> .....	<b>14</b>
2.1	Квалифицированные специалисты .....	14
2.2	Использование по назначению .....	14
2.3	Используемые способы предупреждения об опасности .....	14
2.4	Общие указания по безопасности .....	15
<b>3</b>	<b>Монтаж и ввод в эксплуатацию</b> .....	<b>15</b>
3.1	Указания по безопасности.....	15
3.2	Монтаж .....	15
3.2.1	Потолочный монтаж .....	15
3.2.2	Проверка хода ворот .....	15
3.3	Ввод в эксплуатацию .....	15
<b>4</b>	<b>Проверка и техобслуживание</b> .....	<b>16</b>
4.1	Указания по безопасности.....	16
4.2	Проверка состояния ворот.....	16
4.3	Проверка шкивов для троса и проволочных тросов .....	16
4.4	Проверка направляющих роликов и направляющих шин .....	16
4.5	Принадлежности.....	16
<b>5</b>	<b>Защита поверхности</b> .....	<b>16</b>
5.1	Ворота с пленкой из стального листа, алюминиевого листа .....	16
<b>6</b>	<b>Очистка и уход</b> .....	<b>16</b>
6.1	Площадь ворот из стального листа, алюминиевого листа .....	16
6.2	Остекление из пластмассы.....	16
6.3	Заводская табличка .....	16
<b>7</b>	<b>Помощь при обнаружении неисправностей</b> .....	<b>17</b>
<b>8</b>	<b>Демонтаж и утилизация</b> .....	<b>17</b>
	 .....	<b>83</b>

## 1 Введение

Позаботьтесь о том, чтобы данное руководство всегда находилось у оператора ворот!  
**Внимательно прочтите настоящее руководство и соблюдайте его указания.**  
 Данное руководство является **оригинальным руководством по эксплуатации** в соответствии с директивой ЕС 2006/42/ЕС.  
 В руководстве содержится важная информация о безопасном монтаже, правильной эксплуатации, а также о квалифицированном уходе и техническом обслуживании гаражных ворот.  
 Бережно храните данное руководство!  
 Запишите серийный номер (см. заводскую табличку).  
 Серийный №: .....

## 1.1 Используемые символы

	Важное уведомление по предотвращению материального ущерба		Допустимое расположение или допустимая деятельность
	Недопустимое расположение или недопустимая деятельность		См. текстовую часть (напр., главу 2.2.1)
	См. иллюстративную часть (напр., рис. 2.1)		См. специальное руководство по монтажу блока управления или дополнительных электрических элементов управления
	Монтаж за проемом		Монтаж в проеме, заподлицо
	Деталь, медленно		Проверить
	Крепко затянуть резьбовое соединение		Затянуть резьбовое соединение вручную
	Пружины: проверить легкость хода		Привод SupraMatic
	Оptionные конструктивные детали		Снять и утилизировать деталь или упаковку

## 2 Указания по безопасности

**Производитель освобождается от материальной ответственности в том случае, если поломка изделия произошла в результате несоблюдения указаний по безопасности и положений данного руководства.**

### 2.1 Квалифицированные специалисты

Поручите квалифицированному специалисту (в соответствии со стандартом EN 12453) выполнение работ по монтажу, вводу в эксплуатацию и техническому обслуживанию согласно указаниям данного руководства. Соблюдайте требования стандартов EN 12604 и EN 12453.

### 2.2 Использование по назначению

- Данные гаражные ворота пригодны для наружного применения. Ворота выдвигаются внутрь и открываются вверх.
- Гаражные ворота предназначены для управления с помощью привода. Соблюдайте при этом указания отдельных руководств по монтажу и эксплуатации привода.

### 2.3 Используемые способы предупреждения об опасности

Во всех важных местах приводятся специальные указания по безопасности. Эти места маркированы с помощью следующих сигнальных слов.

 Данный предостерегающий символ обозначает опасность, которая может привести к <b>травмам или смерти</b> .
<b>⚠ ОСТОРОЖНО</b>
Обозначает опасность, которая может привести к смерти или тяжелым травмам.
<b>⚠ ВНИМАНИЕ</b>
Обозначает опасность, которая может привести к травмам легкой и средней тяжести.
<b>ВНИМАНИЕ</b>
Обозначает опасность, которая может привести к <b>повреждению</b> или <b>поломке изделия</b> .

### 2.4 Общие указания по безопасности

- Зона проема и выдвигения ворот всегда должна оставаться свободной. Во время приведения ворот в действие в зоне их движения не должно быть людей, особенно детей, или предметов.
- Никогда не поднимайте с помощью ворот людей или какие-либо предметы.
- Не устанавливайте никакие дополнительные детали других производителей. Противовесы зависят от веса филенки, согласованного при подаче заказа.
- Не демонтируйте и не изменяйте никакие детали! Вы можете при этом сделать неработоспособными важные части, обеспечивающие безопасность. Используйте только оригинальные детали, соответствующие данным гаражным воротам.
- Защитите ворота от:
  - попадания на их поверхность агрессивных и едких веществ, например, щелочных реакций селитры, входящей в состав кирпичной или строительного раствора;
  - кислотных соединений, щелочных растворов и соли для посыпки улиц;
  - агрессивных лакокрасочных материалов или уплотнительных материалов.
- Обеспечьте надлежащий отвод воды и необходимую вентиляцию (просушку) в области напольного уплотнения и частей рамы направляющей.
- При сильном ветре эксплуатация ворот может быть опасной.

## 3 Монтаж и ввод в эксплуатацию

### 3.1 Указания по безопасности

<b>⚠ ОСТОРОЖНО</b>
<b>Опасность травм!</b> Несоблюдение следующих инструкций может привести к травмам.
 ► Наденьте защитные очки и защитные перчатки.

 ► Проверьте, подходят ли входящие в комплект поставки крепежные материалы для имеющихся условий монтажа. Используйте подходящие крепежные материалы.
► Крепление конструкции ворот на несущих частях здания должно быть обязательно согласовано с инженером по статике.
► Обезопасьте ворота от падения.
► Надежно подприте направляющую шину.
► Обезопасьте полотно ворот от падения.
► Монтируйте все крепления, входящие в комплект поставки, в соответствии с руководством по монтажу!

### 3.2 Монтаж

Гаражные ворота могут быть установлены внутри за проемом или в проем.

Все размеры в иллюстративной части в м

#### 3.2.1 Потолочный монтаж

<b>⚠ ВНИМАНИЕ</b>
<b>Выступающий анкер</b> Выполнение потолочного монтажа без достаточного свободного пространства над головой сопряжено с риском телесных повреждений.
► Укоротите анкер заподлицо с нижней кромкой направляющей шины.

#### 3.2.2 Проверка хода ворот

<b>ВНИМАНИЕ</b>
<b>Противовесы</b> Проверьте ход ворот.
► Отрегулируйте противовесы в соответствии с весом полотна ворот.
► Равномерно распределите противовесы.
► Диагональные размеры a и b должны быть одинаковыми.

**Для простого и безопасного монтажа точно выполняйте отдельные рабочие операции!**

### 3.3 Ввод в эксплуатацию

<b>⚠ ОСТОРОЖНО</b>
<b>движение ворот</b> Опасность получения телесных повреждений в зоне проема и выдвигения ворот.
► Во время приведения ворот в действие в зоне их движения не должно быть людей, особенно детей, или предметов.
► Соблюдайте безопасное расстояние до ворот (300 мм).

Произведите пробный ход и проверьте ворота в соответствии с главой *Проверка и техобслуживание*.

При надлежащем монтаже и проверке гаражные ворота имеют легкий ход, надежны в эксплуатации и просты в управлении.

## 4 Проверка и техобслуживание

### 4.1 Указания по безопасности

► Поручайте квалифицированному специалисту как минимум раз в год выполнение работ по контролю и техобслуживанию в соответствии с данным руководством. При приведении ворот в действие более 50 раз в день поручайте квалифицированному специалисту выполнение работ каждые 6 месяцев.

#### **⚠ ОСТОРОЖНО**

##### **Опасность травм!**

При проведении контроля/работ по техническому обслуживанию есть опасность получения травм. Соблюдайте следующие указания:

- Отключите от электрического напряжения привод и блок управления.
- Замена функциональных деталей, в особенности – защитных элементов, должна производиться только квалифицированным специалистом.
- После 250000 приведений ворот в действие (открытие / закрытие) поручите квалифицированному специалисту заменить изнашивающиеся детали: шкивы для троса, стальные тросы, ходовые ролики, устройство для уравнивания ворот

### 4.2 Проверка состояния ворот

- Проведите визуальный контроль общего состояния ворот, всех их деталей и устройств безопасности на предмет сохранности, рабочего состояния и эффективной работы.
- Проверьте прочность крепления во всех точках крепления. Подтяните ослабленные винты.

### 4.3 Проверка шкивов для троса и проволочных тросов

- Проверьте, имеются ли на шкивах для троса следы износа. При сильном износе шкивов для троса поручите квалифицированному специалисту их замену.
- Проверьте состояние проволочных тросов на наличие мест разрывов и других повреждений. Поручите замену поврежденных тросов квалифицированному специалисту.

### 4.4 Проверка направляющих роликов и направляющих шин

- Очистите направляющие шины.
- Очистите направляющие ролики.
- Проверьте, имеются ли на направляющих роликах следы износа. При сильном износе или повреждении роликов поручите квалифицированному специалисту их замену.

## 4.5 Принадлежности

- Используйте только оригинальные детали, соответствующие данным гаражным воротам. Это позволит обеспечить высокий уровень качества, безопасности, надежности и долговечности изделия.

## 5 Защита поверхности

### 5.1 Ворота с филенкой из стального листа, алюминиевого листа

Полотно ворот из оцинкованного металла, с полиэстеровым порошковым покрытием. Царапины или незначительные повреждения не являются поводом для рекламаций. Обновите финишное покрытие, учитывая атмосферные воздействия на месте монтажа.

При этом не забудьте выполнить следующие операции:

1. Слегка отшлифуйте поверхность ворот мелкой шлифовальной шкуркой (зерно мин. 180).
2. Очистите площадь поверхности ворот водой и высушите поверхность ворот.
3. Нанесите на поверхность по всей площади ворот двухкомпонентную эпоксидную грунтовку, содержащую растворитель, и обычный лак на основе синтетических смол для наружного применения. Согласуйте оба эти покрытия друг с другом. При этом обратите внимание на технологические инструкции производителя лака.

## 6 Очистка и уход

### 6.1 Площадь ворот из стального листа, алюминиевого листа

- Очищайте площадь ворот чистой водой и мягкой губкой или при помощи обычных средств для очистки покрытых лаком поверхностей.

### 6.2 Остекление из пластмассы

#### **ВНИМАНИЕ**

##### **Чистящие средства**

Неподходящие средства очистки могут стать причиной трещин, вызванных внутренними напряжениями, и повредить поверхность стекол.

- Не используйте никаких абразивных чистящих средств, острый инструмент и спиртосодержащие стеклоочистители.
- Очищайте остекление из пластмассы при помощи чистой воды и мягкой тряпки или губки.
- При наличии сильных загрязнений используйте мягкие средства для очистки акриловых и пластмассовых поверхностей. Также примите во внимание указания и рекомендации фирмы-производителя.

### 6.3 Заводская табличка

- Очищайте заводскую табличку. Заводская табличка всегда должна быть хорошо читаемой.

## **7      Помощь при обнаружении           неисправностей**

### **Тяжелый ход ворот и другие неисправности:**

- ▶ Проверьте все функциональные детали. Соблюдайте при этом указания, содержащиеся в главе *Проверка и техобслуживание*.
- ▶ При возникновении вопросов обратитесь к квалифицированному специалисту.

## **8      Демонтаж и утилизация**

Поручите демонтаж и надлежащую утилизацию ворот квалифицированному специалисту.

## Inhoudsopgave

<b>I</b>	<b>Benodigd montagegereedschap.....</b>	<b>83</b>
<b>II + III</b>	<b>Leveringsomvang .....</b>	<b>84-85</b>
<b>1</b>	<b>Over deze handleiding.....</b>	<b>18</b>
1.1	Gebruikte symbolen .....	18
<b>2</b>	<b>Veiligheidsinstructies .....</b>	<b>18</b>
2.1	Deskundigen .....	18
2.2	Gebruik volgens de voorschriften.....	18
2.3	Gebruikte waarschuwingeninformatie .....	18
2.4	Algemene veiligheidsinstructies .....	19
<b>3</b>	<b>Montage en ingebruikname.....</b>	<b>19</b>
3.1	Veiligheidsinstructies .....	19
3.2	Montage.....	19
3.2.1	Plafondmontage .....	19
3.2.2	Deurloopcontrole .....	19
3.3	Ingebruikname .....	19
<b>4</b>	<b>Controle en onderhoud .....</b>	<b>19</b>
4.1	Veiligheidsinstructies .....	19
4.2	Toestand van de deur controleren .....	20
4.3	Kabelrollen en draadkabels controleren .....	20
4.4	Looprollen en looprails controleren .....	20
4.5	Toebehoren .....	20
<b>5</b>	<b>Oppervlaktebescherming .....</b>	<b>20</b>
5.1	Deurvulling met staalplaat, aluminiumplaat .....	20
<b>6</b>	<b>Reiniging en onderhoud.....</b>	<b>20</b>
6.1	Deuroppervlakken uit staalplaat, aluminiumplaat .....	20
6.2	Kunststof ruiten .....	20
6.3	Typeplaatje.....	20
<b>7</b>	<b>Hulp bij functiestoringen.....</b>	<b>20</b>
<b>8</b>	<b>Demontage en verwijdering.....</b>	<b>20</b>

	.....	<b>83</b>
--	-------	-----------

### 1 Over deze handleiding

Zorg ervoor dat deze handleiding bij de gebruiker van de deur blijft.

**Lees deze handleiding aandachtig en neem de instructies in acht.**

Deze handleiding is een **originale gebruiksaanwijzing** in de zin van EG-richtlijn 2006/42/EG. In de handleiding staat belangrijke informatie m.b.t. een veilige montage en bediening van de garagedeur, evenals vakkundig onderhoud.

Bewaar deze handleiding zorgvuldig.

Vul het serienummer in (zie typeplaatje).

Serienummer: .....

#### 1.1 Gebruikte symbolen



Belangrijke opmerking ter voorkoming van materiële schade



Toegestane opstelling of handeling



Niet-toegestane opstelling of handeling



zie tekstdeel (bijv. punt 2.2.1)



zie illustraties (bijv. afbeelding 2.1)



zie afzonderlijke montagehandleiding van de besturing of van de extra elektrische bedieningselementen



Inbouw achter de dagopening



Montage in de opening, in hetzelfde vlak liggend



Onderdeel langzaam



controleren



Schroefbevestiging vast aandraaien



Schroefbevestiging met de hand aandraaien



Veer: opletten dat het systeem soepel loopt



Aandrijving Supra-Matic



optionele onderdelen



Onderdeel resp. verpakking verwijderen en recycleren

## 2 Veiligheidsinstructies

**De fabrikant is niet aansprakelijk voor schade die ontstaat door het niet-naleven van deze handleiding en de veiligheidsinstructies.**

### 2.1 Deskundigen

Laat de montage, de inbedrijfstelling en het onderhoud door een deskundige (competente persoon volgens EN 12453) volgens deze handleiding uitvoeren. Neem de vereisten van de normen EN 12604 en EN 12453 in acht.

### 2.2 Gebruik volgens de voorschriften

- De garagedeur is geschikt voor gebruik buitenshuis. De deur draait naar binnen en opent naar boven.
- De garagedeur is bedoeld voor gebruik met een aandrijving. Let daarbij op de afzonderlijke aanwijzingen voor de montage en bediening van de aandrijving.

### 2.3 Gebruikte waarschuwingeninformatie

Voor belangrijke plaatsen vindt u speciale veiligheidsrichtlijnen. Deze plaatsen zijn aangeduid met de volgende symbolen en signaalwoorden.



Het algemene waarschuwingssymbool markeert een gevaar dat kan leiden tot **letsel of tot de dood**.



**WAARSCHUWING**

Markeert een gevaar dat kan leiden tot de dood of tot ernstig lichamelijke letsel.



**VOORZICHTIG**

Duidt een gevaar aan dat kan leiden tot licht of middelmatig letsel.

**OPGELET**



Duidt een gevaar aan dat kan leiden tot **beschadiging of vernietiging van het product**.

## 2.4 Algemene veiligheidsinstructies

- Houd het draai- en openingsbereik van de deur steeds vrij. Vergewis u ervan dat zich tijdens de deurbediening geen personen, in het bijzonder kinderen of voorwerpen, in het bewegingsbereik van de deur bevinden.
- Til nooit voorwerpen of personen op met de deur.
- Breng geen extra elementen van vreemde oorsprong aan. De tegengewichten zijn op het vullingsgewicht afgestemd dat bij het plaatsen van de deur werd overeengekomen.
- Wijzig of verwijder geen onderdelen. U kunt daardoor belangrijke veiligheidsonderdelen buiten werking stellen. Gebruik uitsluitend op de garagedeur afgestemde originele onderdelen.
- Bescherm de deur tegen:
  - agressieve en bijtende middelen, bijv. stoffen die vrijkomen bij salpeterreacties in stenen of mortel
  - Zuren, logen, strooizout
  - agressief werkende verven of afdichtingsmaterialen.
- Zorg voor een voldoende waterafvoer voor verluchting (droging) bij de vloerafdichting en de kozijndelen.
- Het gebruik van de deur bij inwerking van wind kan gevaarlijk zijn.

## 3 Montage en ingebruikname

### 3.1 Veiligheidsinstructies

 <b>WAARSCHUWING</b>	
<b>Gevaar voor lichamelijk letsel</b>	
Het niet opvolgen van de volgende aanwijzingen kan leiden tot letsel.	
	▶ Draag een veiligheidsbril en veiligheidshandschoenen.
	▶ Controleer de geschiktheid van het meegeleverde bevestigingsmateriaal overeenkomstig de bouwkundige omstandigheden. Gebruik uitsluitend geschikte bevestigingsmaterialen.
	▶ Bevestig de deurinstallatie aan dragende bouwelementen alleen met toestemming van de staticus.
	▶ Beveilig de deur tegen het omvallen.
	▶ Ondersteun de looprails op een veilige wijze.
	▶ Bescherm het deurblad tegen het neervallen.
	▶ Monteer alle meegeleverde bevestigingen volgens de montagehandleiding.

### 3.2 Montage

U kunt de garagedeur langs binnen achter de opening of in de opening monteren.

Alle maataanduidingen in de illustraties zijn in mm

### 3.2.1 Plafondmontage

 <b>VOORZICHTIG</b>
<b>Uitstekend anker</b>
Er is gevaar voor letsels wanneer er bij plafondmontage niet voldoende plaats boven het hoofd is.
▶ Verkort het anker zodat het in hetzelfde vlak ligt als de onderkant van de looprails.

### 3.2.2 Deurloopcontrole

<b>OPGELET</b>
<b>Contragewichten</b>
Controleer de deurloop.
▶ Pas de contragewichten aan het deurbladgewicht aan.
▶ Verdeel de contragewichten gelijkmatig.
▶ De diagonale maten a en b moeten gelijk zijn.

**Voer voor een eenvoudige en veilige montage de stappen van de werkwijze zorgvuldig uit.**

### 3.3 Ingebruikname

 <b>WAARSCHUWING</b>
<b>Deurbeweging</b>
In het zwaai- en openingsbereik van de deur is er gevaar voor letsels.
▶ Vergewis u ervan dat zich tijdens de deurbediening geen personen, in het bijzonder kinderen of voorwerpen, in het bewegingsbereik van de deur bevinden.
▶ Houd vóór de deur een veiligheidsafstand aan van 300 mm.

Laat een keer proefdraaien. Controleer de deur zoals beschreven wordt in hoofdstuk *Controle en onderhoud*.

Als de garagedeur vakkundig gemonteerd en gecontroleerd is, moet deze soepel lopend, functioneel en eenvoudig te bedienen zijn.

## 4 Controle en onderhoud

### 4.1 Veiligheidsinstructies

- ▶ Laat een deskundige minimaal eenmaal per jaar de controle- en onderhoudswerkzaamheden uit deze handleiding controleren. Bij meer dan 50 deurbedieningen per dag laat u elke 6 maanden een deskundige komen.

 <b>WAARSCHUWING</b>
<b>Gevaar voor lichamelijk letsel</b>
Bij de controle / het onderhoud bestaat het risico van letsel. Neem de volgende instructies in acht:
▶ Schakel de aandrijving en de besturing spanningsvrij.
▶ Alleen een deskundige mag functiedelen, vooral veiligheidsonderdelen, vervangen.

- ▶ Laat na 250000 deurbedieningen (open / dicht) komen voor het vervangen van slijtageonderdelen: kabelrollen, staalkabels, looppollen, gewichtscompensatievoorziening

**4.2 Toestand van de deur controleren**

- ▶ Controleer de algemene toestand van de deur visueel. Kijk na of alle onderdelen en veiligheidsvoorzieningen volledig en in goede staat zijn en of ze goed functioneren.
- ▶ Controleer of alle bevestigingspunten goed vastzitten. Draai indien nodig de schroeven vaster aan.

**4.3 Kabelrollen en draadkabels controleren**

- ▶ Controleer de kabelrollen op slijtage. Laat de kabelrollen bij sterke slijtage of beschadiging vervangen door een deskundige.
- ▶ Controleer de draadkabels op breukplaatsen en beschadigingen. Laat, beschadigde staalkabels door een deskundige vervangen.

**4.4 Looppollen en looprails controleren**

- ▶ Reinig de looprails.
- ▶ Reinig de looppollen.
- ▶ Controleer de looppollen op slijtage. Laat de looppollen bij sterke slijtage of beschadiging vervangen door een deskundige.

**4.5 Toebehoren**

- ▶ Gebruik uitsluitend op de garagedeur afgestemde originele onderdelen. Zo is het hoge prestatieniveau betreffende kwaliteit, veiligheid, betrouwbaarheid en duurzaamheid gegarandeerd.

**5 Oppervlaktebescherming**

**5.1 Deurvulling met staalplaat, aluminiumplaat**

Het deurblad bestaat uit verzinkt materiaal en heeft een polyester poedercoating. Krassen of kleinere beschadigingen zijn geen reden voor reclamatie. Vernieuw de aflaklaag indien nodig overeenkomstig de plaatselijke atmosferische belasting.

Neem hiervoor de volgende stappen in acht:

1. Schuur het deuropervlak licht op met fijn schuurpapier (min. korrel 180).
2. Reinig de deuropervlakken met water en droog ze af.
3. Verf het deuropervlak met een oplosmiddelhoudende tweecomponenten epoxy primer en een gangbare kunstharslak voor buitenshuis. Stem beide verven op elkaar af. Neem hierbij de verwerkingsinstructies van de verffabrikant in acht.

**6 Reiniging en onderhoud**

**6.1 Deuropervlakken uit staalplaat, aluminiumplaat**

- ▶ Reinig het deuropervlak met zuiver water of met een in de handel verkrijgbaar lakreinigingsmiddel en een zachte spons.

**6.2 Kunststof ruiten**

**OPGELET**

**Reinigingsmiddelen**  
 Ongeschikte reinigingsmiddelen kunnen spanningscheuren veroorzaken en de ruiten beschadigen.

- ▶ Gebruik geen schurende reinigingsmiddelen, scherpe gereedschappen of alcoholhoudende glasreinigers.
- ▶ Reinig de kunststof ruiten met schoon water en een zachte doek of spons.
- ▶ Gebruik bij sterke verontreiniging een mild reinigingsmiddel voor kunststof dat geen acrylglas aantast. Neem ook de gebruiksaanwijzingen van de fabrikant in acht.

**6.3 Typeplaatje**

- ▶ Reinig het typeplaatje.  
 Het typeplaatje moet altijd duidelijk leesbaar zijn.

**7 Hulp bij functiestoringen**

**Als de deur stroef loopt of bij andere storingen:**

- ▶ Controleer alle functionele onderdelen. Neem hiervoor hoofdstuk *controle en onderhoud* in acht.
- ▶ Gelieve u bij onduidelijkheden te wenden tot een deskundige.

**8 Demontage en verwijdering**

Laat de deur door een deskundige demonteren en vakkundig verwijderen.



**Indice**

**I Strumento di montaggio necessario ..... 83**

**II + III Fornitura ..... 84-85**

**1 Su queste istruzioni ..... 21**

1.1 Simboli utilizzati ..... 21

**2 Indicazioni di sicurezza ..... 21**

2.1 Persone qualificate ..... 21

2.2 Uso conforme ..... 21

2.3 Avvertenze utilizzate ..... 21

2.4 Indicazioni generali di sicurezza ..... 22

**3 Montaggio e messa in funzione ..... 22**

3.1 Indicazioni di sicurezza ..... 22

3.2 Montaggio ..... 22

3.2.1 Montaggio a soffitto ..... 22

3.2.2 Controllo dello scorrimento del portone ..... 22

3.3 Messa in funzione ..... 22

**4 Controllo e manutenzione ..... 22**

4.1 Indicazioni di sicurezza ..... 22

4.2 Controllo dello stato del portone ..... 23

4.3 Controllo delle carrucole e dei cordini di sollevamento ..... 23

4.4 Controllo delle ruote e delle guide di scorrimento ..... 23

4.5 Accessori ..... 23

**5 Protezione della superficie ..... 23**

5.1 Riempimento del portone con lamiera d'acciaio, lamiera d'alluminio ..... 23

**6 Pulizia ..... 23**

6.1 Superfici portone in lamiera d'acciaio, lamiera d'alluminio ..... 23

6.2 Lastre in acrilico ..... 23

6.3 Targhetta di identificazione ..... 23

**7 Aiuto in caso di anomalie nel funzionamento ..... 23**

**8 Smontaggio e smaltimento ..... 23**

 ..... 83

**1 Su queste istruzioni**

Assicuratevi che queste istruzioni rimangano in possesso dell'operatore del portone.

**Legga e osservi queste istruzioni.**

Queste istruzioni sono **istruzioni per l'uso originali** ai sensi della Direttiva CE 2006/42/CE.















Le istruzioni vi forniranno le informazioni necessarie per un montaggio senza pericoli, un funzionamento corretto e una manutenzione a regola d'arte del portone da garage.

La preghiamo di conservare queste istruzioni con cura.

Inserire il numero di serie (vedere la targhetta di identificazione).

N° serie: .....

**1.1 Simboli utilizzati**

	Avviso importante per evitare danni alle cose		Disposizione o attività consentita
	Disposizione o attività non consentita		Vedere il testo (ad es. il punto 2.2.1)
	Vedere parte illustrata (ad es. figura 2.1)		Vedere istruzioni per il montaggio separate della centralina di comando o di ulteriori strumenti di comando elettrici
	Montaggio oltre luce		Montaggio in luce, a filo superficie
	Componente lento		Controllare
	Stringere saldamente il pressacavo		Serrare saldamente il pressacavo
	Molla: fare attenzione alla scorrevolezza		Motorizzazione SupraMatic
	Componenti opzionali		Rimuovere e riciclare il componente o l'imballaggio

**2 Indicazioni di sicurezza**

**Il costruttore non si assume alcuna responsabilità in caso di danni dovuti alla mancata osservanza di queste istruzioni e delle indicazioni di sicurezza.**

**2.1 Persone qualificate**



Incaricare una persona qualificata (persona competente secondo la norma EN 12453) del montaggio, della messa in funzione e della manutenzione secondo le presenti istruzioni. Rispettare i requisiti delle norme EN 12604 e EN 12453.

**2.2 Uso conforme**

- Il portone da garage è adatto per l'uso esterno. Il portone oscilla verso l'interno e si apre verso l'alto.
- Il portone da garage è previsto per il funzionamento con motorizzazione. Osservare pertanto le istruzioni separate di montaggio e d'uso della motorizzazione.

**2.3 Avvertenze utilizzate**

Le indicazioni di sicurezza speciali indicano i rispettivi punti importanti. Questi punti sono contrassegnati dai seguenti simboli e parole di segnalazione.



 Il simbolo di avvertimento generale indica il pericolo di <b>lesioni fisiche o addirittura di morte</b> .
 <b>AVVERTENZA</b>
Indica un pericolo che può comportare la morte o lesioni gravi.
 <b>ATTENZIONE</b>
Indica il pericolo di lesioni lievi o medie.
<b>ATTENZIONE</b>
Indica il pericolo di <b>danneggiamento o distruzione del prodotto</b> .

### 2.4 Indicazioni generali di sicurezza

- Lasciare sempre libera la zona di oscillazione e di passaggio del portone. Durante l'azionamento del portone non devono essere presenti né oggetti né persone, in particolare bambini nella sua zona di manovra.
- Non utilizzare mai il portone per sollevare oggetti o persone.
- Non installare componenti supplementari di terzi. I contrappesi sono determinati sulla base del peso del riempimento concordato alla redazione dell'ordine.
- Non modificare o rimuovere nessun componente. C'è il rischio di mettere fuori funzione importanti componenti di sicurezza. Utilizzare esclusivamente pezzi originali studiati per il portone da garage.
- Proteggere il portone da:
  - agenti aggressivi e/o corrosivi, ad es. operazioni con salnitro su pietra o malta
  - acidi, liscive, sale antigelo
  - prodotti vernicianti o materiali sigillanti ad agenti aggressivi
- Garantire un sufficiente scarico dell'acqua e l'aerazione (deumidificazione) nell'area della guarnizione a pavimento e delle parti del telaio.
- Il funzionamento del portone in caso di forte azione del vento può essere fonte di pericolo.

## 3 Montaggio e messa in funzione

### 3.1 Indicazioni di sicurezza

 <b>AVVERTENZA</b>
<b>Pericolo di lesioni</b> La mancata osservanza delle presenti istruzioni può causare lesioni.
 ▶ Indossare occhiali e guanti protettivi.
 ▶ Verificare l'idoneità dei materiali di fissaggio forniti in relazione alle condizioni della struttura. Utilizzare solo materiali di fissaggio adatti.
▶ Fissare il sistema di chiusura su parti di edificio portanti solo con l'autorizzazione dello strutturista.

- ▶ Proteggere il portone da un'eventuale caduta.
- ▶ Sostenere le guide di scorrimento in modo sicuro.
- ▶ Proteggere il manto dalla caduta.
- ▶ Montare tutti i fissaggi in dotazione in base alle istruzioni per il montaggio.

### 3.2 Montaggio

Il portone da garage può essere montato dall'interno oltre luce o in luce.

Tutte le quote nella parte illustrata sono in mm

#### 3.2.1 Montaggio a soffitto

 <b>ATTENZIONE</b>
<b>Ancora sporgente</b> Durante il montaggio a soffitto senza sufficiente spazio libero per la testa sussiste pericolo di ferimento. ▶ Accorciare l'ancora a filo del bordo inferiore della guida di scorrimento.

#### 3.2.2 Controllo dello scorrimento del portone

<b>ATTENZIONE</b>
<b>Contrappesi</b> Controllare lo scorrimento del portone. ▶ Adattare i contrappesi al peso dell'anta. ▶ Distribuire uniformemente i contrappesi. ▶ Le misure diagonali a e b devono essere uguali.

**Per un montaggio semplice e sicuro eseguire accuratamente i passi.**

### 3.3 Messa in funzione

 <b>AVVERTENZA</b>
<b>Movimento della serranda</b> Nella zona di oscillazione e di passaggio del portone sussiste pericolo di lesioni. ▶ Durante l'azionamento del portone non devono essere presenti né oggetti né persone, in particolare bambini nella sua zona di manovra. ▶ Mantenere una distanza di sicurezza di 300 mm davanti al portone.

Eeguire una manovra di prova. Verificare il portone come descritto nel capitolo *Controllo e manutenzione*. Se montato e controllato da una persona qualificata il portone da garage è semplice da usare, affidabile e di facile manovra.

## 4 Controllo e manutenzione

### 4.1 Indicazioni di sicurezza

- ▶ Incaricare una persona qualificata di effettuare i lavori di controllo e manutenzione almeno una volta all'anno in base alle presenti istruzioni. Con oltre 50 azionamenti del portone giornalieri incaricare una persona qualificata ogni 6 mesi.

**⚠ AVVERTENZA****Pericolo di lesioni**

Durante il controllo/la manutenzione, sussiste il pericolo di lesioni. Osservare le seguenti indicazioni:

- ▶ Scollegare la tensione dalla motorizzazione e dalla centralina di comando.
- ▶ Solo una persona qualificata può sostituire le parti funzionali, in particolare i componenti di sicurezza.
- ▶ Dopo 250000 azionamenti del portone (apertura/chiusura) far sostituire le parti soggette a usura da una persona qualificata: carrucole, cordini di sollevamento, rulli di scorrimento, dispositivo di compensazione del peso

**4.2 Controllo dello stato del portone**

- ▶ Eseguire un controllo visivo dello stato generale del portone e dell'integrità, stato ed efficacia di tutti i componenti e dispositivi di sicurezza.
- ▶ Verificare che tutti i punti di fissaggio siano posizionati correttamente e serrare le viti allentate.

**4.3 Controllo delle carrucole e dei cordini di sollevamento**

- ▶ Controllare l'usura delle carrucole. Incaricare una persona qualificata di sostituire le carrucole in caso di forte usura o danneggiamento.
- ▶ Verificare che i cordini di sollevamento non presentino punti di rottura e danneggiamenti. Fare sostituire i cordini danneggiati da una persona qualificata.

**4.4 Controllo delle ruote e delle guide di scorrimento**

- ▶ Pulire le guide di scorrimento.
- ▶ Pulire le ruote di scorrimento.
- ▶ Controllare l'usura delle ruote di scorrimento. Fare sostituire i rulli di scorrimento da una persona qualificata in caso di forte usura o danneggiamento.

**4.5 Accessori**

- ▶ Utilizzare esclusivamente pezzi originali studiati per il portone da garage. In questo modo è garantito un livello elevato di qualità, sicurezza, affidabilità e durata.

**5 Protezione della superficie****5.1 Riempimento del portone con lamiera d'acciaio, lamiera d'alluminio**

Il manto è in materiale zincato e verniciato in polvere di poliestere. Graffi o piccoli danni non costituiscono motivo di reclamo. Ripassare una verniciatura finale in base alle condizioni atmosferiche del luogo.

Osservare i seguenti passi:

1. Raschiare leggermente la superficie del portone con una carta abrasiva fine (grana min. 180).
2. Pulire la superficie del portone con acqua e asciugarla.

3. Applicare sulla superficie del portone un fondo epossidico 2 K contenente solventi e passare una mano di comune vernice in resina sintetica all'esterno. Utilizzare vernici intonate tra loro. Osservare in proposito le istruzioni di posa del produttore di vernici.

**6 Pulizia****6.1 Superfici portone in lamiera d'acciaio, lamiera d'alluminio**

- ▶ Pulire le superfici portone con acqua pulita e con una spugna morbida o con un detergente per vernici commerciali.

**6.2 Lastre in acrilico****ATTENZIONE****Detergenti**

I detergenti non idonei possono causare la formazione di fessure di tensione che danneggiano le lastre.

- ▶ Non utilizzare detergenti abrasivi, oggetti appuntiti o detergenti per il vetro a contenuto alcolico.
- ▶ Pulire le lastre in acrilico con acqua pulita e un panno morbido o una spugna.
- ▶ In caso di sporco ostinato utilizzare un detergente delicato per plastica acrilica. Osservare le istruzioni per l'uso del produttore.

**6.3 Targhetta di identificazione**

- ▶ Pulire la targhetta di identificazione. La targhetta di identificazione deve essere sempre perfettamente leggibile.

**7 Aiuto in caso di anomalie nel funzionamento****In caso di difficoltà di funzionamento o altri disturbi:**

- ▶ Controllare tutte le parti funzionali. Osservare pertanto il capitolo *Controllo e manutenzione*.
- ▶ In caso di dubbi rivolgersi ad una persona qualificata.

**8 Smontaggio e smaltimento**

Il portone deve essere smontato da una persona qualificata seguendo le apposite indicazioni, e smaltito a norma di legge.

## Índice

<b>I</b>	<b>Ferramenta de montagem necessária.....</b>	<b>83</b>
<b>II + III</b>	<b>Volume de entrega.....</b>	<b>84-85</b>
<b>1</b>	<b>Sobre estas instruções .....</b>	<b>24</b>
1.1	Símbolos utilizados.....	24
<b>2</b>	<b>Instruções de segurança .....</b>	<b>24</b>
2.1	Pessoas habilitadas.....	24
2.2	Utilização segundo as disposições .....	24
2.3	Instruções de aviso utilizadas.....	24
2.4	Instruções gerais de segurança .....	25
<b>3</b>	<b>Montagem e colocação em funcionamento.....</b>	<b>25</b>
3.1	Instruções de segurança .....	25
3.2	Montagem .....	25
3.2.1	Montagem ao teto .....	25
3.2.2	Controlo da deslocação da porta.....	25
3.3	Colocação em funcionamento .....	25
<b>4</b>	<b>Inspecção e manutenção.....</b>	<b>25</b>
4.1	Instruções de segurança .....	25
4.2	Verificar o estado da porta .....	26
4.3	Verificar as polias e os cabos metálicos.....	26
4.4	Verificar as polias e as barras de guia.....	26
4.5	Acessórios .....	26
<b>5</b>	<b>Proteção da superfície .....</b>	<b>26</b>
5.1	Preenchimento de porta com chapa em aço, chapa em alumínio.....	26
<b>6</b>	<b>Limpeza e conservação .....</b>	<b>26</b>
6.1	Superfície da porta em chapa em aço, chapa em alumínio .....	26
6.2	Vidros em material sintético .....	26
6.3	Logótipo .....	26
<b>7</b>	<b>Ajuda aquando de anomalias no funcionamento.....</b>	<b>26</b>
<b>8</b>	<b>Desmontagem e descarte.....</b>	<b>26</b>
	 .....	<b>83</b>

## 1 Sobre estas instruções

Certifique-se de que estas instruções fiquem na posse do operador da porta.

### Leia e respeite estas instruções.

Estas instruções são **instruções de montagem originais**, de acordo com a diretiva comunitária 2006/42/CE.















As instruções contêm informações importantes acerca da montagem segura, do funcionamento e da conservação e manutenção corretas da porta de garagem.

Guarde cuidadosamente estas instruções.

Registe o n.º de série (ver logótipo).

N.º de série: .....

## 1.1 Símbolos utilizados

	Aviso importante para evitar danos materiais		Disposição ou atividade admissível
	Disposição ou atividade inadmissível		Ver parte escrita (p. ex. ponto 2.2.1)
	Ver parte ilustrada (p. ex. ilustração 2.1)		Ver as instruções de montagem em separado do comando ou dos elementos de comando elétricos adicionais
	Montagem atrás da abertura		Montagem na abertura, nivelada à superfície
	Componente lento		Verificação
	Apertar bem a união roscada		Apertar bem a união roscada manualmente
	Mola: Ter em atenção o deslocamento com facilidade		Automatismo SupraMatic
	Componentes opcionais		Remover e reciclar o componente ou a embalagem

## 2 Instruções de segurança

**Os danos que ocorram devido ao incumprimento destas instruções e das instruções de segurança isentam o fabricante de responsabilidade.**

### 2.1 Pessoas habilitadas

Encarregue uma pessoa habilitada (pessoa competente de acordo com a EN 12453) da montagem, colocação em funcionamento e manutenção de acordo com estas instruções. Respeite as exigências das normas EN 12604 e EN 12453.

### 2.2 Utilização segundo as disposições

- A porta de garagem é adequada para a aplicação exterior. A porta oscila para dentro e abre para cima.
- A porta de garagem foi concebida para o funcionamento com um automatismo. Tenha em atenção as instruções em separado relativas à montagem e à operação do automatismo.

### 2.3 Instruções de aviso utilizadas

Instruções especiais de segurança são dadas nos pontos importantes relevantes. Estes lugares são marcados com os seguintes símbolos e palavras de sinalização.



 O símbolo geral de aviso assinala um perigo, que poderá provocar <b>lesões ou a morte</b> .
<b>⚠ ATENÇÃO</b>
Assinala um perigo que poderá causar a morte ou lesões graves.
<b>⚠ CUIDADO</b>
Assinala um perigo que poderá causar lesões ligeiras ou moderadas.
<b>ATENÇÃO</b>
Assinala um perigo, que poderá levar à <b>danificação ou destruição do produto</b> .

### 2.4 Instruções gerais de segurança

- Mantenha sempre a área de rotação e abertura da porta livre. Nenhuma pessoa, especialmente crianças, ou objetos pode estar na área de movimento da porta durante o acionamento de porta.
- Não levante objetos ou pessoas com a porta.
- Não aplique componentes adicionais de outros fabricantes. Os contrapesos estão ajustados ao peso do interior acordado durante a encomenda.
- Não altere ou remova componentes. Desta forma poderia desativar componentes de segurança importantes. Utilize exclusivamente peças de origem apropriadas à porta de garagem.
- Proteja a porta de:
  - agentes agressivos e corrosivos, como p. ex. reações de nitrato de potássio de tijolos ou argamassa
  - Ácidos, lixívia, sal de degelo
  - tintas com agentes agressivos ou materiais de vedação.
- Providencie um escoamento de água suficiente e ventilação (secagem) na zona da vedação de solo das peças do aro.
- O funcionamento da porta sob o efeito do vento pode tornar-se perigoso.

## 3 Montagem e colocação em funcionamento

### 3.1 Instruções de segurança

<b>⚠ ATENÇÃO</b>
<b>Perigo de lesão</b> O não cumprimento das instruções seguintes pode resultar em lesões.
 ▶ Use óculos e luvas de proteção.
 ▶ Verifique a qualidade dos materiais de fixação fornecidos, de acordo com os dados construtivos. Utilize apenas materiais de fixação adequados.
▶ Fixe o dispositivo de porta a peças sustentadas do edifício só com a autorização do especialista em estática.

- ▶ Proteja a porta de quedas.
- ▶ Apoie a barra de guia de forma segura.
- ▶ Proteja a folha da porta de quedas.
- ▶ Monte todas as fixações fornecidas de acordo com as instruções de montagem.

### 3.2 Montagem

Pode montar a porta de garagem pelo interior atrás da largura de abertura ou na largura de abertura.

Todas as medidas da parte ilustrada são indicadas em mm

#### 3.2.1 Montagem ao teto

<b>⚠ CUIDADO</b>
<b>Âncora saliente</b> Aquando da montagem ao teto sem altura suficiente, existe perigo de lesão. ▶ Encurta a âncora nivelada com a aresta inferior da barra de guia.

#### 3.2.2 Controlo da deslocação da porta

<b>ATENÇÃO</b>
<b>Contrapesos</b> Controle a deslocação de porta. ▶ Ajuste os contrapesos ao peso da folha da porta. ▶ Distribua o contrapeso uniformemente. ▶ As medidas diagonais a e b têm de ser iguais.

**Para uma montagem simples e segura, realize cuidadosamente os passos de trabalho.**

### 3.3 Colocação em funcionamento

<b>⚠ ATENÇÃO</b>
<b>Movimento da porta</b> Existe o perigo de lesões na área de rotação e abertura da porta. ▶ Nenhuma pessoa, especialmente crianças, ou objetos pode estar na área de movimento da porta durante o acionamento de porta. ▶ Respeite a distância de segurança de 300 mm à frente da porta.

Realize um curso de ensaio. Verifique a porta de acordo com o capítulo *Inspeção e manutenção*. A porta de garagem, montada e testada com competência, desloca-se com facilidade, é segura e fácil de operar.

## 4 Inspeção e manutenção

### 4.1 Instruções de segurança

- ▶ Encarregue uma pessoa habilitada para realizar o trabalho de inspeção e manutenção, em conformidade com estas instruções, pelo menos uma vez por ano. No caso de mais de 50 acionamentos de porta por dia, encarregue uma pessoa habilitada a cada 6 meses.

**⚠ ATENÇÃO**

**Perigo de lesão**

Existe o perigo de lesão durante a inspeção / manutenção. Cumpra as seguintes instruções:

- ▶ Desligue o automatismo e o comando da tensão.
- ▶ As peças funcionais, em particular os componentes de segurança, só podem ser substituídas por uma pessoa habilitada.
- ▶ Após 250000 acionamentos de porta (abrir / fechar), encarregue uma pessoa habilitada de substituir as peças de desgaste: Roldanas, cabos de arame, polias, dispositivo de contrapeso

**4.2 Verificar o estado da porta**

- ▶ Através do ensaio visual, verifique o estado geral da porta e a integridade, estado e eficácia de todos os componentes e dispositivos de segurança.
- ▶ Controle todos os pontos de fixação quanto ao ajuste correto e aperte os parafusos soltos.

**4.3 Verificar as polias e os cabos metálicos**

- ▶ Verifique as polias para cabos quanto a desgaste. Encarregue uma pessoa habilitada para substituir as roldanas, se estas estiverem muito desgastadas ou danificadas.
- ▶ Verifique os cabos metálicos quanto a pontos de rutura e danos. Solicite a substituição dos cabos de arame danificados por uma pessoa habilitada.

**4.4 Verificar as polias e as barras de guia**

- ▶ Limpe as barras de guia.
- ▶ Limpe as polias.
- ▶ Verifique o desgaste das polias. Peça a uma pessoa habilitada para substituir as polias aquando de forte desgaste ou danos.

**4.5 Acessórios**

- ▶ Utilize exclusivamente peças de origem apropriadas à porta de garagem. Isto assegura o elevado nível de desempenho de qualidade, segurança, fiabilidade e durabilidade.

**5 Proteção da superfície**

**5.1 Preenchimento de porta com chapa em aço, chapa em alumínio**

A folha da porta é feita de material galvanizado e dispõe de uma lacagem de base em poliéster. Os arranhões ou os danos mais pequenos não são motivo de reclamação. Renove a aplicação final de acordo com as condições atmosféricas locais. Cumpra os seguintes passos:

1. Lixe levemente a superfície da porta com uma lixa (mín. 180 de granulção).
2. Limpe a superfície da porta com água e seque-a.
3. Pinte a superfície da porta com um primário de epóxi 2-C resistente a solventes e um verniz de resina sintética comercialmente disponível para o exterior. Coordene as duas aplicações. Cumpra as instruções de processamento do fabricante da tinta.

**6 Limpeza e conservação**

**6.1 Superfície da porta em chapa em aço, chapa em alumínio**

- ▶ Limpe as superfícies da porta com água límpida e uma esponja macia ou com um produto de limpeza de verniz comercialmente disponível.

**6.2 Vidros em material sintético**

**ATENÇÃO**

**Produtos de limpeza**

Os produtos de limpeza inadequados podem provocar fissuras provocadas por tensão e danificar os vidros.

- ▶ Não use produtos de limpeza abrasivos, ferramentas afiadas ou limpa-vidros que contém álcool.
- ▶ Limpe os vidros em material sintético com água límpida e um pano ou uma esponja macia.
- ▶ Se existir uma acumulação de sujidade, use um produto de limpeza suave para material sintético e apropriado para acrílico. Cumpra também as instruções de utilização do fabricante.

**6.3 Logótipo**

- ▶ Limpe o logótipo.
- O logótipo deve estar sempre bem legível.

**7 Ajuda aquando de anomalias no funcionamento**

**Aquando de uma marcha pesada ou outras anomalias:**

- ▶ Verifique todas as peças funcionais. Para isso, tenha em atenção o capítulo *Inspeção e manutenção*.
- ▶ Se persistirem dúvidas, entre em contacto com uma pessoa habilitada.

**8 Desmontagem e descarte**

Solicite a desmontagem e eliminação correta da porta a uma pessoa habilitada.

## Spis treści

<b>I</b>	<b>Wymagane narzędzia montażowe .....</b>	<b>83</b>
<b>II + III</b>	<b>Zakres dostawy.....</b>	<b>84-85</b>
<b>1</b>	<b>Informacje dotyczące niniejszej instrukcji .....</b>	<b>27</b>
1.1	Stosowane symbole .....	27
<b>2</b>	<b>Wskazówki dotyczące bezpieczeństwa ..</b>	<b>27</b>
2.1	Wykwalifikowany personel .....	27
2.2	Stosowanie zgodne z przeznaczeniem .....	27
2.3	Stosowane ostrzeżenia.....	27
2.4	Ogólne wskazówki dotyczące bezpieczeństwa .....	28
<b>3</b>	<b>Montaż i uruchomienie.....</b>	<b>28</b>
3.1	Wskazówki dotyczące bezpieczeństwa .....	28
3.2	Montaż .....	28
3.2.1	Montaż do stropu .....	28
3.2.2	Kontrola biegu bramy .....	28
3.3	Uruchomienie .....	28
<b>4</b>	<b>Kontrola i konserwacja .....</b>	<b>29</b>
4.1	Wskazówki dotyczące bezpieczeństwa .....	29
4.2	Kontrola stanu bramy .....	29
4.3	Kontrola krążków linowych i lin stalowych ..	29
4.4	Kontrola rolek bieżnych i szyn bieżnych.....	29
4.5	Wyposaż. dodatkowe .....	29
<b>5</b>	<b>Zabezpieczenie powierzchni zewnętrznej .....</b>	<b>29</b>
5.1	Brama z wypełnieniem z blachy stalowej, blachy aluminiowej.....	29
<b>6</b>	<b>Czyszczenie i konserwacja.....</b>	<b>29</b>
6.1	Powierzchnie z blachy stalowej, blachy aluminiowej .....	29
6.2	Szyby z tworzywa sztucznego.....	29
6.3	Tabliczka znamionowa.....	29
<b>7</b>	<b>Pomoc w razie zakłóceń działania .....</b>	<b>29</b>
<b>8</b>	<b>Demontaż i utylizacja .....</b>	<b>30</b>
	 .....	<b>83</b>

## 1 Informacje dotyczące niniejszej instrukcji

Niniejszą instrukcję należy przekazać użytkownikowi bramy.

**Prosimy przeczytać niniejszą instrukcję i postępować zgodnie z zawartymi w niej wskazówkami.** Niniejsza instrukcja jest **Oryginalną instrukcją eksploatacji** w rozumieniu dyrektywy 2006/42/WE.









Zawiera ona ważne informacje dotyczące bezpiecznego montażu, eksploatacji oraz fachowej pielęgnacji i konserwacji bramy garażowej.

Prosimy o staranne przechowywanie niniejszej instrukcji.

Prosimy o wpisanie numeru seryjnego (patrz tabliczka znamionowa).

Nr seryjny: .....

## 1.1 Stosowane symbole

	Ważna informacja pozwalająca zapobiec uszkodom materialnym		Prawidłowe położenie lub czynność
	Nieprawidłowe położenie lub czynność		patrz część opisowa (np. punkt 2.2.1)
	Patrz część ilustrowana (np. rysunek 2.1)		Patrz oddzielną instrukcja montażu sterowania lub dodatkowych elektrycznych elementów obsługi
	montaż za otworem		Montaż w otworze, zlicowany
	Element konstrukcyjny porusza się wolno		Kontrola
	Dokręć śruby/wkręty		Ręcznie dokręć śruby/wkręty
	Sprężyny: zwróć uwagę na płynność pracy		Napęd SupraMatic
	Opcjonalne elementy konstrukcyjne		Element lub opakowanie usunąć i poddać utylizacji

## 2 Wskazówki dotyczące bezpieczeństwa

**Szkody powstałe w wyniku niestosowania się do niniejszej instrukcji oraz wskazówek dotyczących bezpieczeństwa zwalniają producenta od obowiązku ponoszenia odpowiedzialności.**

### 2.1 Wykwalifikowany personel

Wykonanie montażu, uruchomienia i konserwacji zgodnie z niniejszą instrukcją należy zlecić wykwalifikowanemu personelowi (osoba kompetentna w rozumieniu normy EN 12453). Należy stosować się do wymogów określonych w normach EN 12604 i EN 12453.

### 2.2 Stosowanie zgodne z przeznaczeniem

- Brama garażowa nadaje się do montażu na zewnątrz budynku. Skrzydło bramy wychyla się do środka i otwiera w górę.
- Brama garażowa jest przewidziana do pracy z napędem. Należy przestrzegać odrębnych instrukcji dotyczących montażu i eksploatacji napędu.

### 2.3 Stosowane ostrzeżenia

Specjalne wskazówki dotyczące bezpieczeństwa są podawane w każdym ważnym punkcie instrukcji. Wskazówki te zostały wyróżnione w tekście za pomocą następujących symboli i haseł ostrzegawczych.



Ogólny symbol ostrzegawczy oznacza niebezpieczeństwo, które może prowadzić do **urazów lub śmierci**.

### OSTRZEŻENIE

Oznacza niebezpieczeństwo, które może prowadzić do ciężkich urazów lub śmierci.

### PRZESTROGA

Oznacza niebezpieczeństwo, które może prowadzić do skaleczeń niskiego lub średniego stopnia.

### UWAGA

Oznacza niebezpieczeństwo, które może spowodować **uszkodzenie lub zniszczenie wyrobu**.

## 2.4 Ogólne wskazówki dotyczące bezpieczeństwa

- Nigdy nie należy zastawiać obszaru wychylania i otwierania bramy. Należy się upewnić, że w obszarze działania bramy nie przebywają żadne osoby – w szczególności dzieci – ani nie znajdują się żadne przedmioty.
- Zabrania się podnoszenia przedmiotów i ludzi za pomocą bramy.
- Nie należy montować żadnych dodatkowych elementów konstrukcyjnych innych producentów. Przeciwwagi są dostosowane do ciężaru wypełnienia uzgodnionego na etapie generowania zlecenia.
- Nie należy zmieniać ani demontować żadnych elementów konstrukcyjnych. Takie działanie może spowodować uszkodzenie ważnych zabezpieczających elementów konstrukcyjnych. Należy stosować wyłącznie oryginalne części zamienne dostosowane do bramy garażowej.
- Bramę należy chronić przed oddziaływaniem:
  - żrących i silnie reagujących środków, takich jak związki saletry pochodzące z cegieł lub zapraw
  - kwasów, ługów, soli drogowej,
  - silnie reagujących farb lub materiałów uszczelniających.
- W obszarze uszczelki progowej i dolnych elementów ościeżnicy wykonać odpowiednie odprowadzenie wody i zapewnić właściwą wentylację (suszenie).
- Korzystanie z bramy podczas silnych wiatrów może być niebezpieczne.

## 3 Montaż i uruchomienie

### 3.1 Wskazówki dotyczące bezpieczeństwa

#### OSTRZEŻENIE

##### Niebezpieczeństwo skaleczenia

Nieprzestrzeżenie poniższych wytycznych grozi doznaniem obrażeń.



- ▶ Założyć okulary i rękawice ochronne.



- ▶ Sprawdzić przydatność dostarczonych elementów mocujących do stosowania w danych warunkach montażowych. Stosować wyłącznie odpowiednie materiały mocujące.
- ▶ Nie należy przymocowywać bramy do elementów nośnych konstrukcji budynku bez zgody specjalisty ds. statyki.
- ▶ Zabezpieczyć bramę przed przewróceniem.
- ▶ Bezpiecznie podeprzeć szynę bieżną.
- ▶ Zabezpieczyć płytę bramy przed opadnięciem.
- ▶ Wszystkie dostarczone elementy mocujące należy montować zgodnie z instrukcją montażu.

### 3.2 Montaż

Brama garażowa może być montowana od wewnątrz za otworem lub w otworze.

Wszystkie wymiary w części ilustrowanej podano w mm

#### 3.2.1 Montaż do stropu

##### PRZESTROGA

##### Wystająca kotwa

W przypadku montażu do stropu bez zachowania odpowiedniej ilości wolnego miejsca nad głową istnieje ryzyko doznania obrażeń.

- ▶ Skrócić kotwę do poziomu dolnej krawędzi szyny bieżnej.

#### 3.2.2 Kontrola biegu bramy

##### UWAGA

##### Przeciwwagi

Skontrolować bieg bramy.

- ▶ Dopasować przeciwwagi do ciężaru płyty bramy.
- ▶ Równomiernie rozłożyć przeciwwagi.
- ▶ Wymiary przekątnych a i b muszą być takie same.

**Dla zapewnienia łatwego i bezpiecznego montażu prosimy starannie wykonywać opisane czynności.**

### 3.3 Uruchomienie

#### OSTRZEŻENIE

##### Ruch bramy

W obszarze wychylania i otwierania bramy istnieje ryzyko doznania obrażeń.

- ▶ Należy się upewnić, że w obszarze działania bramy nie przebywają żadne osoby – w szczególności dzieci – ani nie znajdują się żadne przedmioty.
- ▶ Zachować bezpieczną odległość od bramy, która wynosi 300 mm.

Należy przeprowadzić bieg próbny. Skontrolować bramę zgodnie z rozdziałem *Kontrola i konserwacja*.



Fachowo zamontowana i sprawdzona brama garażowa pracuje płynnie, jest bezpieczna i łatwa w obsłudze.

## 4 Kontrola i konserwacja

### 4.1 Wskazówki dotyczące bezpieczeństwa

▶ Najmniej raz w roku należy zlecić wykonanie prac kontrolnych i konserwacyjnych zgodnie z niniejszą instrukcją osobie posiadającej odpowiednie kwalifikacje. W przypadku bram uruchamianych ponad 50 razy na dobę wykonanie tych czynności należy zlecić wykwalifikowanemu personelowi co 6 miesięcy.

#### OSTRZEŻENIE

##### Niebezpieczeństwo skałeczenia

Podczas wykonywania kontroli / konserwacji zachodzi niebezpieczeństwo doznania obrażeń. Prosimy stosować się do poniższych zaleceń:

- ▶ Odłączyć napęd i sterowanie od napięcia.
- ▶ Wymianę części funkcyjnych, szczególnie zabezpieczających elementów konstrukcyjnych, należy powierzyć wyłącznie wykwalifikowanemu personelowi.
- ▶ Po 250000 uruchomieniach bramy (otwarcie / zamknięcie) wykwalifikowanemu personelowi należy zlecić regenerację części eksploatacyjnych:
  - krążki linowe, stalowe linki, rolki bieżne, mechanizm zrównoważenia ciężaru

### 4.2 Kontrola stanu bramy

- ▶ Należy wykonywać kontrolę wizualną ogólnego stanu bramy, kontrolę kompletności, stanu i skuteczności działania wszystkich elementów konstrukcyjnych i urządzeń zabezpieczających.
- ▶ Skontrolować trwałość wszystkich punktów mocowania. Dokręcić poluzowane śruby.

### 4.3 Kontrola krążków linowych i lin stalowych

- ▶ Sprawdzić stopień zużycia krążków linowych. W przypadku silnego zużycia lub uszkodzenia krążków linowych ich wymianę należy zlecić wykwalifikowanemu personelowi.
- ▶ Sprawdzić linki stalowe pod kątem wystąpienia pęknięć i uszkodzeń. Wymianę uszkodzonych linek zlecić wykwalifikowanemu personelowi.

### 4.4 Kontrola rolek bieżnych i szyn bieżnych

- ▶ Oczyszczyć szyny bieżne.
- ▶ Oczyszczyć rolki bieżne.
- ▶ Sprawdzić stopień zużycia rolek bieżnych. W przypadku silnego zużycia lub uszkodzenia rolek bieżnych należy zlecić ich wymianę wykwalifikowanemu personelowi.

### 4.5 Wyposaż. dodatkowe

- ▶ Należy stosować wyłącznie oryginalne części zamienne dostosowane do bramy garażowej. Tylko oryginalne części gwarantują zachowanie wysokiej jakości, bezpieczeństwo i niezawodność działania oraz długą żywotność bramy.

## 5 Zabezpieczenie powierzchni zewnętrznej

### 5.1 Brama z wypełnieniem z blachy stalowej, blachy aluminiowej

Płyta bramy jest wykonana z ocynkowanego materiału i malowana farbą proszkową na bazie poliestru. Zadrapania lub drobne uszkodzenia powierzchni nie stanowią podstaw reklamacji. Kończącą powłokę malarską należy odnawiać stosownie do lokalnego oddziaływania warunków atmosferycznych.

W tym celu należy wykonać następujące czynności:

1. Powierzchnię bramy delikatnie przestłifować drobnym papierem ściernym (ziarnistość minimum 180).
2. Powierzchnię bramy umyć wodą i osuszyć.
3. Na powierzchnię bramy nanieść warstwę dwukomponentowej epoksydowej farby podkładowej zawierającej rozpuszczalnik, a następnie warstwę lakieru na bazie żywicy syntetycznej do stosowania na zewnątrz, ogólnie dostępnego w sprzedaży. Oba rodzaje powłok należy wzajemnie dostosować. Przestrzegać wskazówek producenta lakieru dotyczących sposobu nakładania powłok.

## 6 Czyszczenie i konserwacja

### 6.1 Powierzchnie z blachy stalowej, blachy aluminiowej

- ▶ Powierzchnie bramy myć przy pomocy gąbki czystą wodą lub środkami do czyszczenia lakieru ogólnie dostępnymi w sprzedaży.

### 6.2 Szyby z tworzywa sztucznego

#### UWAGA

##### Środek czyszczący

Nieodpowiednie środki czyszczące mogą powodować powstawanie pęknięć naprężeniowych i uszkodzenia szyb.

- ▶ Nie należy używać szorujących detergentów, ostrych narzędzi ani preparatów do czyszczenia szkła zawierających alkohol.
- ▶ Szyby z tworzywa sztucznego myć czystą wodą i miękką ściereczką lub gąbką.
- ▶ W przypadku silniejszych zabrudzeń stosować łagodne preparaty do czyszczenia tworzyw sztucznych, niewchodzące w reakcje z akrylem. Należy przestrzegać wskazówek producenta dotyczących stosowania preparatu.

### 6.3 Tabliczka znamionowa

- ▶ Tabliczkę znamionową należy czyścić tak, Tabliczka znamionowa musi być zawsze dobrze czytelna.

## 7 Pomoc w razie zakłóceń działania

Jeśli brama trudno się porusza lub wystąpiły inne zakłócenia:

- ▶ Skontrolować wszystkie części funkcyjne. W tym zakresie postępować zgodnie z opisem w rozdziale *Kontrola i konserwacja*.
- ▶ W razie wątpliwości prosimy zwrócić się o pomoc do wykwalifikowanego personelu.

## **8 Demontaż i utylizacja**

Wykonanie fachowego demontażu i usunięcia bramy należy zlecić wykwalifikowanemu personelowi.

## Tartalomjegyzék

<b>I</b>	<b>A szereléshez szükséges szerszámok ....</b>	<b>83</b>
<b>II + III</b>	<b>Szállított tartalom .....</b>	<b>84-85</b>
<b>1</b>	<b>Néhány szó a jelen útmutatóhoz.....</b>	<b>31</b>
1.1	Alkalmazott szimbólumok.....	31
<b>2</b>	<b>Biztonsági utasítások .....</b>	<b>31</b>
2.1	Szakmailag hozzáértő személyek.....	31
2.2	Rendeltetésszerű használat.....	31
2.3	Alkalmazott figyelmeztetések .....	31
2.4	Általános biztonsági utasítások .....	32
<b>3</b>	<b>Szerelés és üzembe helyezés.....</b>	<b>32</b>
3.1	Biztonsági utasítások.....	32
3.2	Szerelés .....	32
3.2.1	Födémre szerelés .....	32
3.2.2	Kapufutás ellenőrzése .....	32
3.3	Üzembe helyezés .....	32
<b>4</b>	<b>Ellenőrzés és karbantartás .....</b>	<b>32</b>
4.1	Biztonsági utasítások.....	32
4.2	A kapu állapotának vizsgálata .....	33
4.3	Kötélgörgők és drótkötelek ellenőrzése .....	33
4.4	Futógörgők és futósínek ellenőrzése.....	33
4.5	Kiegészítők .....	33
<b>5</b>	<b>Felületkezelés .....</b>	<b>33</b>
5.1	Acéllemez, alumíniumlemez kapuburkolat ..	33
<b>6</b>	<b>Tisztítás és ápolás .....</b>	<b>33</b>
6.1	Acéllemez és alumíniumlemez kapufelületek .....	33
6.2	Műanyag betétek.....	33
6.3	Típus tábla .....	33
<b>7</b>	<b>Segítség működési zavaroknál.....</b>	<b>33</b>
<b>8</b>	<b>Leszerelés és ártalmatlanítás.....</b>	<b>33</b>



.....83

### 1 Néhány szó a jelen útmutatóhoz

Gondoskodjon arról, hogy ez az utasítás a kapu üzemeltetőjénél maradjon.

**Kérjük, olvassa el és tartsa be ezen utasítást.**

Ez az utasítás egy **eredeti használati utasítás** a 2006/42/EK EK-irányelv értelmében.

Az utasítás fontos információkat tartalmaz a garázs-kapu biztonságos szerelésével, üzemeltetésével, valamint szakszerű ápolásával és karbantartásával kapcsolatban.

Gondosan őrizze meg ezt az utasítást.

Írja fel ide az eszköztároló ház sorozatszámát (lásd a típus táblán).

Sorozatszám: .....

#### 1.1 Alkalmazott szimbólumok



Fontos tudnivalók az anyagi károk elkerülése érdekében



Megengedett elrendezés vagy tevékenység



Nem megengedett elrendezés vagy tevékenység



Lásd a szöveges részt (pl. a 2.2.1 pontot)



Lásd az ábrás részt (pl. a 2.1 ábrát)



Lásd a vezérlés, ill. a kiegészítő elektromos kezelőelemek külön beépítési utasítását



Beépítés a nyílás mögé



Beépítés a nyílásba, a homlokzattal egy síkban



Komponens lassú



Ellenőrzés



Húzza meg a csavarozást erősen



Húzza meg erősen a csavarozást kézzel



Tollpihe: ügyeljen a könnyű járásra



SupraMatic meghajtás



Opcionális elemek



Komponens vagy csomagolás eltávolítása és újrahasznosítása

## 2 Biztonsági utasítások

**Olyan károkért, melyek ennek az útmutatónak és a biztonsági utasításoknak a figyelmen kívül hagyásából erednek, a gyártót semmilyen felelősség nem terheli.**

### 2.1 Szakmailag hozzáértő személyek

A szerelést, üzembe helyezést és karbantartást bízva szakmailag hozzáértő személyre (az EN 12453 szabvány szerint), aki azt ennek az utasításnak megfelelően elvégzi. Tartsa be az EN 12604 és az EN 12453 szabvány követelményeit.

### 2.2 Rendeltetésszerű használat

- A garázkapu kültéri használatra alkalmas. A kapu befelé billen és felfelé nyílik.
- A garázkaput úgy tervezték, hogy meghajtással lehessen üzemeltetni. Ennek során vegye figyelembe a meghajtás külön beépítési és működtetési utasítását.

### 2.3 Alkalmazott figyelmeztetések

A fontosabb műveleteknél speciális biztonsági utasítások vannak feltüntetve. Ezek a helyek a következő szimbólumokkal és jelzőszavakkal vannak jelölve.



	Általános figyelmeztető szimbólum jelzi azt a veszélyt, amely <b>sérüléseket vagy halált</b> okozhat.
	<b>FIGYELMEZTETÉS</b>
	Olyan veszélyt jelöl, amely halálhoz vagy súlyos sérülésekhez vezethet.
	<b>VIGYÁZAT</b>
	Olyan veszélyt jelöl, amely könnyebb vagy közepes mértékű sérülésekhez vezethet.
	<b>FIGYELEM</b>
	Olyan veszélyt jelöl, amely a <b>termék károsodásához</b> vagy <b>tönkremeneteléhez</b> vezethet.

## 2.4 Általános biztonsági utasítások

- A kapu billenő- és nyílótartományát hagyja mindig szabadon. Kapuműködtetés közben a kapu mozgástartományában nem tartózkodhatnak személyek, különösképpen gyerekek, vagy tárgyak.
- Ne emeljen meg se tárgyakat, se személyeket a kapuval.
- Ne építsen be idegen kiegészítő komponenseket. Az ellensúlyok a megrendeléskor megadott burkolatsúlyhoz vannak méretezve.
- Ne változtasson meg, és ne távolítsa el a komponenseket. Ezáltal előfordulhat, hogy fontos biztonsági komponenseket üzemben kívül helyez. Kizárólag a garázkapuhoz alkalmas, eredeti alkatrészeket használjon.
- Óvja a kaput a következőktől:
  - agresszív és maró hatású anyagok, mint pl. salétromos reakciók kövek vagy vakolat által
  - savak, lúgok, útszóró só
  - agresszív hatású festék- vagy tömítőanyagok.
- Gondoskodjon megfelelő vízelvezetésről és szellőzésről (szárításról) a padlótoimités és a tokrészek területén.
- A kapu szélhatásnál történő üzemeltetése veszélyes lehet.

## 3 Szerelés és üzembe helyezés

### 3.1 Biztonsági utasítások

 FIGYELMEZTETÉS	
<b>Sérülésveszély</b>	
A következő utasítások figyelmen kívül hagyása sérülésekhez vezethet.	
	▶ Viseljen védőszemüveget és védőkesztyűt.
	▶ Ellenőrizze, hogy a mellékelt rögzítőanyagok alkalmasak-e az épület szerkezeti adottságaihoz. Csak arra alkalmas rögzítőanyagokat használjon.
	▶ A kapuszerkezet csak egy statikus jóváhagyásával rögzítse az épület teherhordó részeihez.
	▶ Biztosítsa a kaput az elborulás ellen.
	▶ Támassza alá biztosan a futósíneket.
	▶ Biztosítsa a kapulapot a lezuhanás ellen.
	▶ Szerelje fel az összes mellékelt rögzítőelemet a beépítési utasítás szerint.

### 3.2 Szerelés

A garázkapu beépítheti belülré a nyílás mögé vagy magába a nyílásba.

Az ábrán minden méret mm-ben van megadva

### 3.2.1 Födémre szerelés

 VIGYÁZAT
<b>Túlnyúló függesztő</b>
Elegendő felső szabad hely hiányában a födémre szereléskor fennáll a megsérülés veszélye.
▶ A függesztőt a futósín alsó élével egy síkban rövidítse.

### 3.2.2 Kapufutás ellenőrzése

FIGYELEM
<b>Ellensúlyok</b>
Ellenőrizze a kapufutást.
▶ Igazítsa hozzá az ellensúlyokat a kapulapsúlyhoz.
▶ Ossa el egyenletesen az ellensúlyokat.
▶ Az a és b átlóméretnek egyenlőnek kell lennie.

**Az egyszerű és biztonságos szerelés érdekében gondosan végezze el a szerelési lépéseket.**

### 3.3 Üzembe helyezés

 FIGYELMEZTETÉS
<b>Kapumozgás</b>
A kapu billenő- és nyílási tartományában fennáll a sérülésveszély.
▶ Kapuműködtetés közben a kapu mozgástartományában nem tartózkodhatnak személyek, különösképpen gyerekek, vagy tárgyak.
▶ Tartson 300 mm-es biztonsági távolságot a kapu előtt.

Végezzen el egy próbafutást, és ellenőrizze a kaput az *Ellenőrzés és karbantartás* fejezet alapján.

A szakszerűen szerelt és ellenőrzött garázkapu könnyű járású, biztonságos működésű és egyszerűen kezelhető.

## 4 Ellenőrzés és karbantartás

### 4.1 Biztonsági utasítások

- ▶ Legalább évente egyszer bizon meg szakmailag hozzáértő személyt, aki az ellenőrzési és karbantartási munkákat ennek az utasításnak megfelelően elvégzi. Napi 50-nél több kapuműködtetés esetén 6 havonta bizon meg szakmailag hozzáértő személyt.

 FIGYELMEZTETÉS
<b>Sérülésveszély</b>
Az átvizsgálás / karbantartás során fennáll a sérülés veszélye. Vegye figyelembe a következő utasításokat:
▶ Feszültségmentesítse a meghajtást és a vezérlést.
▶ Funkcionális komponenseket, különösen biztonsági komponenseket, csak szakmailag hozzáértő személy cserélhet.
▶ 250000 kapuműködtetés (nyit / zár) után bizon meg egy szakmailag hozzáértő személyt a kopó alkatrészek cseréjével: kötélgörgők, drótkötelek, futógörgők, súlykiegyenlítő szerkezet

## 4.2 A kapu állapotának vizsgálata

- ▶ Ellenőrizze szemrevételezéssel a kapu általános állapotát, az összes komponens és biztonsági berendezés teljességét, állapotát és hatékonyságát.
- ▶ Ellenőrizze az összes rögzítési pont feszes tartását. A laza csavarokat húzza meg.

## 4.3 Kötélgörgők és drótkötelek ellenőrzése

- ▶ Ellenőrizze a kötélgörgők kopását. A kötélgörgők fokozott elhasználódása vagy sérülése esetén bízson meg szakmailag hozzáértő személyt azok cseréjével.
- ▶ Vizsgálja meg a drótkötelek megtöréseit és sérüléseit. A sérült drótköteleteket cseréltesse ki szakmailag hozzáértő személlyel.

## 4.4 Futógörgők és futósínek ellenőrzése

- ▶ Tisztítsa meg a futósíneket.
- ▶ Tisztítsa meg a futógörgőket.
- ▶ Ellenőrizze a futógörgők kopását. A futógörgők fokozott elhasználódása vagy sérülése esetén cseréltesse ki azokat szakmailag hozzáértő személlyel.

## 4.5 Kiegészítők

- ▶ Kizárólag a garázkaphoz alkalmas, eredeti alkatrészeket használjon. Így biztosítható a magas szintű minőség, biztonság, megbízható működés és a hosszú élettartam.

## 5 Felületkezelés

### 5.1 Acéllemez, alumíniumlemez kapuburkolat

A kapulap horganyzott anyagból készült, poliészter porszórt bevonattal. A karcolások és kisebb sérülések nem adnak okot reklamációra. Újítsa fel a fedőfestést a helyi időjárási terhelésnek megfelelően.

Ehhez vegye figyelembe a következő pontokat:

1. Enyhén csiszolja meg a kapufelületet finom csiszolópapírral (min. 180-as szemcseméret).
2. Tisztítsa meg a kapufelületet vízzel, és szárítsa meg a kapu felületét.
3. Fesse át a kapufelületet oldószertartalmú 2K epoxi alapozóval, majd egy kereskedelmi forgalomban kapható, kültérre alkalmas műgyanta lakkal. Két réteget hordjon fel egymásra. Ehhez vegye figyelembe a lakk gyártójának felhasználási utasítását.

## 6 Tisztítás és ápolás

### 6.1 Acéllemez és alumíniumlemez kapufelületek

- ▶ Tisztítsa meg a kapufelületeket tiszta vízzel és puha szivaccsal vagy kereskedelmi forgalomban kapható laktisztítóval.

## 6.2 Műanyag betétek

### FIGYELEM

#### Tisztítószer

Az alkalmatlan tisztítószeres feszültség okozta repedéseket okozhatnak és károsíthatják a betéteket.

- ▶ Soha ne használjon súrolószereket, éles eszközöket vagy alkoholtartalmú üvegtisztító szereket.
- ▶ A műanyag betéteket tisztítsa tiszta vízzel és puha kendővel vagy szivaccsal.
- ▶ Makacs szennyeződés esetén használjon akrilkompatibilis, enyhe műanyag tisztítószeret. Vegye figyelembe a gyártó felhasználási utasítását is.

### 6.3 Típus tábla

- ▶ Tisztítsa meg a típus táblát.
- A típus táblának mindig jól olvashatónak kell lennie.

## 7 Segítség működési zavaroknál

### Nehézábránál vagy egyéb zavaroknál:

- ▶ Ellenőrizze az összes funkcionális komponenset. Ehhez vegye figyelembe az *Ellenőrzés és karbantartás* fejezetet.
- ▶ Kérdéses esetben forduljon szakmailag hozzáértő személyhez.

## 8 Leszerelés és ártalmatlanítás

A kaput szakmailag hozzáértő személlyel szereltesse ki, és gondoskodjon a szakszerű hulladékkezelésről.

**Obsah**

**I Požadované montážní nářadí ..... 83**

**II + III Rozsah dodávky.....84-85**

**1 K tomuto návodu ..... 34**

1.1 Používané symboly ..... 34

**2 Bezpečnostní pokyny ..... 34**

2.1 Odborníci ..... 34

2.2 Řádné používání v souladu s určením ..... 34

2.3 Používaná výstražná upozornění ..... 34

2.4 Všeobecné bezpečnostní pokyny ..... 35

**3 Montáž a uvedení do provozu ..... 35**

3.1 Bezpečnostní pokyny ..... 35

3.2 Montáž ..... 35

3.2.1 Montáž na strop ..... 35

3.2.2 Kontrola chodu vrat ..... 35

3.3 Uvedení do provozu ..... 35

**4 Kontrola a údržba ..... 35**

4.1 Bezpečnostní pokyny ..... 35

4.2 Kontrola stavu vrat ..... 35

4.3 Kontrola kladek a drátěných lan ..... 36

4.4 Kontrola vodičích kladek a vodičích kolejnič ..... 36

4.5 Příslušenství ..... 36

**5 Povrchová ochrana ..... 36**

5.1 Výplň vrat s ocelovým plechem, hliníkový plech ..... 36

**6 Čištění a údržba ..... 36**

6.1 Plochy vrat z ocelového plechu, hliníkový plech ..... 36

6.2 Umělohmotné tabule ..... 36

6.3 Typový štítek ..... 36

**7 Pomoc při funkčních poruchách ..... 36**

**8 Demontáž a likvidace ..... 36**

 ..... 83

**1 K tomuto návodu**

Zajistěte, aby tento návod byl u provozovatele k dispozici poblíž vrat.

**Přečtěte si tento návod a dodržujte jej.**

Tento návod je překladem originálního návodu k obsluze ve smyslu směrnice 2006/42/ES.

Návod obsahuje důležité informace o bezpečné montáži, provozu a odborné péči a údržbě garážových vrat.

Tento návod pečlivě uschovejte.

Zapište si sériové číslo (viz typový štítek).

Sériové číslo: .....

**1.1 Používané symboly**



Důležité upozornění k zabránění věcným škodám



Přípustné uspořádání nebo činnost



Nepřípustné uspořádání nebo činnost



Viz textová část (např. bod 2.2.1)



Viz obrazová část (např. obr. 2.1)



Viz zvláštní návod k montáži řídicí jednotky resp. dodatečných elektrických ovládacích prvků



Montáž za otvorem



Montáž do otvoru, ličující s fasádou



Konstrukční díl pomalu



Kontrola



Pevné dotažení šroubového spoje



Ruční dotažení šroubového spoje



Pružina: Dbejte na lehký chod



Pohon SupraMatic



volitelné konstrukční díly



Odstranění a recyklace konstrukčního dílu nebo obalu

**2 Bezpečnostní pokyny**

**Škody, které vznikly nedodržením tohoto návodu a bezpečnostních pokynů, zbavují výrobce povinnosti ručení.**

**2.1 Odborníci**

Pověřte odborného pracovníka (kompetentní osobu podle EN 12453) montáží, uvedením do provozu a údržbou podle tohoto návodu. Dodržujte podmínky normy EN 12604 a EN 12453.

**2.2 Řádné používání v souladu s určením**

- Garážová vrata jsou vhodná pro venkovní použití. Vrata se vyklápějí dovnitř a otevírají se nahoru.
- Garážová vrata jsou určena pro provoz s pohonem. Dodržujte přitom samostatné návody k montáži a obsluze pohonu.

**2.3 Používaná výstražná upozornění**

Speciální bezpečnostní pokyny jsou uvedeny na příslušných důležitých místech. Tato místa jsou označena následujícími symboly a signálními výrazy.



	Obecný výstražný symbol označuje nebezpečí, které může vést ke <b>zraněním osob nebo smrti</b> .
<b>VAROVÁNÍ</b>	
Označuje nebezpečí, které může vést ke smrtelnému úrazu nebo k těžkým zraněním.	
<b>UPOZORNĚNÍ</b>	
Označuje nebezpečí, které může vést k lehkým nebo středně těžkým zraněním.	
<b>POZOR</b>	
Označuje nebezpečí, které může vést k <b>poškození nebo zničení výrobku</b> .	

## 2.4 Všeobecné bezpečnostní pokyny

- Prostor vyklápění a otvírání vrat udržujte vždy volný. Během ovládání vrat se v oblasti pohybu vrat nesmí zdržovat osoby, především děti, nebo předměty.
- Vrata nikdy nepoužívejte ke zvedání předmětů ani osob.
- Nemontujte žádné přídavné konstrukční díly jiných výrobců. Protizávaží jsou dimenzována na hmotnost výplně dohodnutou při vytvoření zakázky.
- Neměňte ani neodstraňujte žádné konstrukční díly. Můžete tak vyřadit z činnosti důležité bezpečnostní konstrukční díly. Pro vrata používejte výhradně schválené originální náhradní díly.
- Chraňte vrata před těmito vlivy:
  - agresivní a leptající prostředky, např. před dusíkatými sloučeninami z maľy
  - Kyseliny, louhy, posypová sůl
  - Agresivní nátěrové hmoty nebo těsnicí materiály.
- Zajistěte dostatečný odtok vody a ventilaci (vysychání) ve spodní části podlahového těsnění a dílů zárubně.
- Provoz vrat za větru může být nebezpečný.

## 3 Montáž a uvedení do provozu

### 3.1 Bezpečnostní pokyny

 <b>VAROVÁNÍ</b>	
<b>Nebezpečí zranění</b> Nedodržování následujících pokynů může vést k poraněním.	
	▶ Používejte ochranné brýle a rukavice.
	▶ Prověřte vhodnost dodaných upevňovacích materiálů pro dané stavební podmínky. Používejte pouze vhodné upevňovací materiály.
	▶ Na nosné díly budovy upevňujte konstrukci vrat jen se svolením statika.
	▶ Zajistěte vrata před převrnutím.
	▶ Vodicí kolejnici řádně podepřete.
	▶ Zajistěte křídlo vrat proti převrnutí.
	▶ Namontujte všechny upevňovací prvky podle návodu k montáži.

### 3.2 Montáž

Garážová vrata lze zabudovat zevnitř za otvor nebo do otvoru.

Všechny rozměry v obrazové části v mm

#### 3.2.1 Montáž na strop

 <b>UPOZORNĚNÍ</b>	
<b>Přečnívající kotva</b> Při nedostatku místa pro montáž na strop hrozí nebezpečí zranění hlavy.	
	▶ Zkraťte kotvu tak, aby lícovala s dolní hranou vodicí kolejnice.

#### 3.2.2 Kontrola chodu vrat

<b>POZOR</b>	
<b>Protizávaží</b> Zkontrolujte chod vrat.	
	▶ Protizávaží musí být přizpůsobena hmotnosti křídla vrat.
	▶ Rovnoměrně rozdělte závaží.
	▶ Diagonální rozměry a a b musí být stejné.

**Pro jednoduchou a bezpečnou montáž provádějte pečlivě jednotlivé pracovní kroky.**

### 3.3 Uvedení do provozu

 <b>VAROVÁNÍ</b>	
<b>Pohyb vrat</b> V prostoru vyklápění a otvírání vrat hrozí riziko poranění.	
	▶ Během ovládání vrat se v oblasti pohybu vrat nesmí zdržovat osoby, především děti, nebo předměty.
	▶ Dodržujte bezpečnou vzdálenost 300 mm před vraty.

Provedte zkušební jízdu a zkontrolujte vrata podle kapitoly *Kontrola a údržba*.

Odborná montáž a kontrola, zda mají garážová vrata lehký chod, jsou funkčně bezpečná a je možné je snadno obsluhovat.

## 4 Kontrola a údržba

### 4.1 Bezpečnostní pokyny

▶ Nejméně jednou za rok požádejte odborníka o kontrolu a údržbu podle tohoto návodu. V případě více než 50 pohybů vrat za den konzultujte odborníka každých 6 měsíců.

 <b>VAROVÁNÍ</b>	
<b>Nebezpečí zranění</b> Při kontrole / údržbě hrozí nebezpečí zranění. Dodržujte následující pokyny:	
	▶ Odpojte pohon a ovládání od napětí.
	▶ Funkční díly, zejména bezpečnostní konstrukční díly, smí vyměňovat pouze odborník.
	▶ Po 250000 cyklech pohybu vrat (zavírání / otevírání) pověřte odborníka výměnou opotřebovaných dílů: kladek, ocelových lan, vodicích kladek, zařízení pro vyvažování

### 4.2 Kontrola stavu vrat

- ▶ Vizually zkontrolujte celkový stav vrat, zkontrolujte úplnost, stav a účinnost všech konstrukčních dílů a bezpečnostních zařízení.
- ▶ Zkontrolujte, zda jsou všechny upevňovací body pevně namontované; v případě potřeby dotáhněte šrouby.

### 4.3 Kontrola kladek a drátěných lan

- ▶ Zkontrolujte, jestli nejsou kladky opotřebené. V případě silného opotřebování nebo poškození kladek pověřte odborného pracovníka výměnou.
- ▶ Zkontrolujte, jestli nejsou drátěná lana zlomená nebo poškozená. Poškozená drátěná lana nechte vyměnit odborníkem.

### 4.4 Kontrola vodicích kladek a vodicích kolejnic

- ▶ Vyčistěte vodicí kolejnice.
- ▶ Vyčistěte vodicí kladky.
- ▶ Zkontrolujte, jestli nejsou vodicí kladky opotřebené. Výměnu silně opotřebených nebo poškozených vodicích kladek svěřte odborníkovi.

### 4.5 Příslušenství

- ▶ Pro vrata používejte výhradně schválené originální náhradní díly. Díky tomu zajistíte vysokou kvalitu, bezpečnost, spolehlivost a životnost.

## 5 Povrchová ochrana

### 5.1 Výplň vrat s ocelovým plechem, hliníkový plech

Křídlo vrat je z pozinkovaného materiálu a má polystyrovou povrchovou ochranu. Škrábance nebo drobná poškození nejsou důvodem k reklamaci. Finální nátěr obnovte podle místního atmosférického zatížení.

Dodržujte přitom následující kroky:

1. Obruste plochu vrat lehce jemným brusným papírem (minimální zrnitost 180).
2. Očistěte plochu vrat vodou a vysušte ji.
3. Natřete plochu vrat základním epoxidovým adhezním nátěrem 2K s rozpouštědlem a běžným venkovním lakem z umělé pryskyřice. Dbejte na vzájemné sladění obou nátěrů. Dodržujte přitom pokyny výrobce pro zpracování laku.

## 6 Čištění a údržba

### 6.1 Plochy vrat z ocelového plechu, hliníkový plech

- ▶ Plochy vrat čistěte čistou vodou a měkkou houbou nebo běžným čističem na lak.

### 6.2 Umělohmotné tabule

#### POZOR

#### Čistící prostředky

Nevhodné čistící prostředky mohou vést k prasklinám způsobeným pnutí a poškodit tabule.

- ▶ Nepoužívejte abrazivní čistící prostředky, ostré nářadí ani čističe skel s obsahem alkoholu.
- ▶ Umělohmotné tabule čistěte čistou vodou a měkkým hadříkem nebo měkkou houbou.
- ▶ V případě silnějšího znečištění použijte jemný čisticí prostředek na umělou hmotu, neutrální vůči akrylu. Dodržujte rovněž pokyny k použití od výrobce.

### 6.3 Typový štítek

- ▶ Vyčistěte typový štítek. Typový štítek by měl být vždy dobře čitelný.

## 7 Pomoc při funkčních poruchách

### V případě těžkého chodu nebo jiných poruch:

- ▶ Zkontrolujte všechny funkční díly. Postupujte v tomto případě podle kapitoly *Kontrola a údržba*.
- ▶ Při nejasnostech se obraťte na odborníka.

## 8 Demontáž a likvidace

Vrata nechte odborně demontovat a následně zlikvidovat.



## Kazalo

<b>I</b>	<b>Potrebno montažno orodje</b> .....	<b>83</b>
<b>II + III</b>	<b>Obseg dobave</b> .....	<b>84-85</b>
<b>1</b>	<b>O navodilih</b> .....	<b>37</b>
1.1	Uporabljeni simboli.....	37
<b>2</b>	<b>Varnostna navodila</b> .....	<b>37</b>
2.1	Strokovno usposobljene osebe.....	37
2.2	Namensko pravilna uporaba.....	37
2.3	Uporabljena opozorila.....	37
2.4	Splošna varnostna navodila.....	38
<b>3</b>	<b>Montaža in zagon</b> .....	<b>38</b>
3.1	Varnostna navodila.....	38
3.2	Montaža.....	38
3.2.1	Montaža na strop.....	38
3.2.2	Kontrola pomika vrat.....	38
3.3	Zagon.....	38
<b>4</b>	<b>Pregled in vzdrževanje</b> .....	<b>38</b>
4.1	Varnostna navodila.....	38
4.2	Pregled stanja vrat.....	38
4.3	Preverite valjčke za potezalico in žične vrvi.....	39
4.4	Pregled tekalnih koles in tekalnih vodil.....	39
4.5	Dodatna oprema.....	39
<b>5</b>	<b>Površinska zaščita</b> .....	<b>39</b>
5.1	Polnilo vrat z jekleno pločevino, aluminijasto pločevino.....	39
<b>6</b>	<b>Čiščenje in vzdrževanje</b> .....	<b>39</b>
6.1	Površine vrat iz jeklene pločevine, aluminijaste pločevine.....	39
6.2	Plastična stekla.....	39
6.3	Tipska tablica.....	39
<b>7</b>	<b>Pomoč v primeru motenj v delovanju</b> .....	<b>39</b>
<b>8</b>	<b>Demontaža in odstranitev</b> .....	<b>39</b>
	.....	<b>83</b>

## 1 O navodilih

Poskrbite, da ta navodila ostanejo pri upravljavcu vrat. **Preberite in upoštevajte ta navodila.**

Ta navodila so **izvirna navodila za uporabo** v smislu Direktive ES 2006/42/ES o strojih.

V navodilih boste našli pomembne informacije o varni montaži, obratovanju ter strokovni negi in vzdrževanju garažnih vrat.

Navodila skrbno hranite.

Vpišite serijsko številko (glejte tipsko tablico).

Serijska št.: .....

### 1.1 Uporabljeni simboli



pomembno obvestilo za preprečevanje materialne škode



dopustna izvedba ali delovanje



nedopustna izvedba ali delovanje



glejte besedilni del (npr. točko 2.2.1)



glejte slikovni del (npr. sliko 2.1)



glejte ločena navodila za montažo krmiljenja oz. dodatnih električnih elementov upravljanja



vgradnja za odprtino



vgradnja v odprtino, površinsko izravnana



konstrukcijski del počasi



vizualni pregled



trdno privijte spojno mesto



z roko privijte spojno mesto



vzmet: upoštevajte lahkotnost pomika



pogon SupraMatic



izbirni konstrukcijski deli



Bauteil bzw. Verpackung entfernen und recyceln

## 2 Varnostna navodila

**Za škodo, ki nastane zaradi neupoštevanja teh navodil in varnostnih navodil, proizvajalec ne prevzema odgovornosti.**

### 2.1 Strokovno usposobljene osebe

Montažo, zagon in vzdrževanje naj izvede strokovno usposobljena oseba (pristojna oseba v skladu z EN 12453) skladno s temi navodili. Upoštevajte zahteve iz standardov EN 12604 in EN 12453.

### 2.2 Namensko pravilna uporaba

- Garažna vrata so primerna za uporabo na prostem. Vrata se obračajo navznoter in odpirajo navzgor.
- Za delovanje garažnih vrat je predviden pogon. Pri tem upoštevajte ločena navodila za montažo in delovanje pogona.

### 2.3 Uporabljena opozorila

Upoštevajte varnostna navodila na pomembnih mestih. Ta mesta so označena z naslednjimi simboli in signalnimi besedami.



	Splošni opozorilni znak opozarja na nevarnost, ki lahko povzroči <b>telesne poškodbe ali smrt</b> .
<b>⚠ OPOZORILO</b>	
Opozarja na nevarnost, ki lahko povzroči smrt ali hude telesne poškodbe.	
<b>⚠ POZOR</b>	
Opozarja na nevarnost, ki lahko povzroči lažje ali srednje težke telesne poškodbe.	
<b>POZOR</b>	
Opozarja na nevarnost, ki lahko povzroči <b>poškodovanje ali uničenje izdelka</b> .	

## 2.4 Splošna varnostna navodila

- Poskrbite, da bo območje obračanja in odpiranja vrat vedno prosto. V času aktiviranja vrat se na območju njihovega pomika ne smejo nahajati osebe, še posebej otroci, ali predmeti.
- Z vrati ne dvigujte predmetov ali oseb.
- Ne montirajte dodatnih tujih konstrukcijskih delov. Protiuteži so usklajene s težo polnila, dogovorjeno ob izdelavi naročila.
- Ne spreminjajte in ne odstranjujte nobenih konstrukcijskih delov. S tem lahko izključite delovanje pomembnih varnostnih sestavnih delov. Uporabljajte izključno originalne, z garažnimi vrati usklajene dele.
- Zaščitite vrata pred:
  - agresivnimi in jedkimi sredstvi, kot so reakcije solitra kamnov ali malte,
  - kislinami, lugi in soljo za posipanje,
  - agresivnimi zaščitnimi laki ali tesnilnimi materiali.
- Poskrbite za zadostni vodni odtok in prezračevanje (sušenje) na območju talnega tesnila in delov podboja.
- Delovanje vrat v primeru izpostavljenosti vetru je lahko nevarno.

## 3 Montaža in zagon

### 3.1 Varnostna navodila

 <b>OPOZORILO</b>	
<b>Nevarnost telesnih poškodb</b>	
Neupoštevanje naslednjih navodil lahko privede do poškodb.	
	▶ Nosite zaščitna očala in zaščitne rokavice.
	▶ Preverite, ali so dobavljeni pritrdilni materiali primerni za gradbene danosti. Uporabite samo primerne pritrdilne materiale.
	▶ Pritrditev sistema garažnih vrat na nosilne dele objekta se sme izvesti samo na osnovni dovoljenja statika.
	▶ Zavarujte vrata pred padcem.
	▶ Poskrbite za varno oporo tekalnega vodila.
	▶ Zavarujte vratno krilo pred padcem.
	▶ Namestite vse dobavljene pritrdilne elemente skladno z navodili za montažo.

### 3.2 Montaža

Garažna vrata se lahko vgradijo od znotraj za odprtino ali v odprtino.

Vse mere v slikovnem delu so v mm

#### 3.2.1 Montaža na strop

 <b>POZOR</b>	
<b>Štrleče sidro</b>	
Pri montaži na strop s premalo prostora obstaja nevarnost telesnih poškodb.	
	▶ Skrajšajte sidro tako, da je izravnano s spodnjim robom tekalnega vodila.

### 3.2.2 Kontrola pomika vrat

<b>POZOR</b>	
<b>Protiuteži</b>	
Kontrolirajte pomik vrat.	
	▶ Protiuteži prilagodite teži vratnega krila.
	▶ Protiuteži porazdelite enakomerno.
	▶ Diagonalni meri a in b morata biti enaki.

**Za enostavno in varno montažo morate skrbno izvesti navedene delovne korake.**

### 3.3 Zagon

 <b>OPOZORILO</b>	
<b>Pomik vrat</b>	
Na območju obračanja in odpiranja vrat obstaja nevarnost telesnih poškodb.	
	▶ V času aktiviranja vrat se na območju njihovega pomika ne smejo nahajati osebe, še posebej otroci, ali predmeti.
	▶ Upoštevajte varnostni odmik od vrat 300 mm.

Opravite poskusni pomik vrat in preverite vrata v skladu s poglavjem *Pregledi in vzdrževanje*. Strokovno montirana in preizkušena garažna vrata se z lahkoto premikajo, njihovo delovanje je varno, upravljanje pa enostavno.

## 4 Pregled in vzdrževanje

### 4.1 Varnostna navodila

- ▶ Pregled in vzdrževalna dela naj izvaja strokovno usposobljena oseba najmanj enkrat letno v skladu s temi navodili. Pri več kot 50 aktiviranjih vrat dnevno naj jih strokovno usposobljena oseba pregleda vsakih 6 mesecev.

 <b>OPOZORILO</b>	
<b>Nevarnost telesnih poškodb</b>	
Pri izvajanju pregleda / vzdrževanja obstaja nevarnost telesnih poškodb. Upoštevajte naslednja navodila:	
	▶ Izklopite napetost pogona in krmiljenja.
	▶ Samo strokovno usposobljena oseba lahko zamenja funkcionalne dele, še posebej varnostne sestavne dele.
	▶ Po 250000 aktiviranjih vrat (odpiranje / zapiranje) naj strokovno usposobljena oseba zamenja obrabne dele: valjčke za potezalico, žične vrvi, tekalna kolesca, napravo za izravnavo teže

### 4.2 Pregled stanja vrat

- ▶ Z vizualnim pregledom preverite splošno stanje vrat ter popolnost, stanje in učinkovitost vseh konstrukcijskih delov in varnostnih naprav.
- ▶ Preverite, ali se vse točke pritrditve dobro oprijemajo. Po potrebi privijte zrahljane vijake.

### 4.3 Preverite valjčke za potezalico in žične vrvi

- ▶ Preverite valjčke za potezalico glede obrabe. Če so valjčki za potezalico močno obrabljeni ali poškodovani, naj jih zamenja strokovno usposobljena oseba.
- ▶ Preverite žične vrvi glede morebitnih pretrgov in poškodb. Okvarjene žične vrvi naj zamenja strokovno usposobljena oseba.

### 4.4 Pregled tekalnih kolesc in tekalnih vodil

- ▶ Očistite tekalna vodila.
- ▶ Očistite tekalna kolesca.
- ▶ Preverite tekalna kolesca glede obrabe. Če so tekalna kolesa močno obrabljena ali poškodovana, naj jih zamenja strokovno usposobljena oseba.

### 4.5 Dodatna oprema

- ▶ Uporabljajte izključno originalne, z garažnimi vrati usklajene dele. Tako se zagotovi visoko stopnjo kakovosti, varnosti in zanesljivosti ter dolgo življenjsko dobo.

## 5 Površinska zaščita

### 5.1 Polnilo vrat z jekleno pločevino, aluminijasto pločevino

Vratno krilo je izdelano iz pocinkanega materiala in premazano s poliestrskim prašnim premazom. Praske ali manjše poškodbe niso osnova za reklamacijo. Obnovite končni premaz glede na lokalne atmosferske obremenitve.

Upošteвайте pri tem naslednje korake:

1. Na rahlo obrusite površino vrat s finim brusnim papirjem (najmanj z granulacijo 180).
2. Površino vrat očistite z vodo in jo posušite.
3. Premažite površino vrat s temeljnim premazom 2K-Epoxid, ki vsebuje topilo, in nato še z običajnim lakom iz umetne smole za zunanje površine. Oba premaza medsebojno uskladite. Pri tem upoštevajte navodila za uporabo, kot jih priporoča proizvajalec laka.

## 6 Čiščenje in vzdrževanje

### 6.1 Površine vrat iz jeklene pločevine, aluminijaste pločevine

- ▶ Očistite površino vrat s čisto vodo in mehko gobo ali s trgovsko običajnim čistilnim sredstvom za lakirane površine.

### 6.2 Plastična stekla

#### POZOR

##### Čistilna sredstva

Neustrezna čistilna sredstva lahko povzročijo napestostne razpoke in poškodujejo steklo.

- ▶ Ne uporabljajte sredstev, ki odrgnejo površino, ostrega orodja ali alkoholnih čistil za steklo.
- ▶ Očistite plastična stekla s čisto vodo in mehko krpo ali gobo.
- ▶ V primeru močne umazanije uporabite blago čistilo za umetne mase, primerno za akril. Upoštevajte tudi navodila za uporabo, izdana s strani proizvajalca.

### 6.3 Tipska tablica

- ▶ Očistite tipsko tablico. Tipska tablica mora biti vedno dobro čitljiva.

## 7 Pomoč v primeru motenj v delovanju

### Če se vrata težko premikajo ali v primeru drugih motenj:

- ▶ Preverite vse funkcionalne dele. Pri tem upoštevajte poglavje *Pregledi in vzdrževanje*.
- ▶ V primeru nejasnosti se obrnite na strokovno usposobljeno osebo.

## 8 Demontaža in odstranitev

Demontažo vrat in strokovno odstranitev naj izvede samo strokovno usposobljena oseba.

**Innhold**

**I Nødvendig monteringsverktøy ..... 83**

**II + III Leveransen omfatter .....84-85**

**1 Om denne veiledningen..... 40**

1.1 Brukte symboler ..... 40

**2 Sikkerhetsmerknader ..... 40**

2.1 Sakkyndige personer ..... 40

2.2 Forskriftsmessig bruk ..... 40

2.3 Brukte advarsler ..... 40

2.4 Generelle sikkerhetsmerknader ..... 41

**3 Montering og igangsetting..... 41**

3.1 Sikkerhetsmerknader..... 41

3.2 Montering ..... 41

3.2.1 Takmontering ..... 41

3.2.2 Kontroll av portløpet ..... 41

3.3 Igangsetting..... 41

**4 Kontroll og vedlikehold ..... 41**

4.1 Sikkerhetsmerknader..... 41

4.2 Kontroll av portens tilstand..... 41

4.3 Kontroll av trinser og wirer..... 42

4.4 Kontroll av løperuller og føringsskinner ..... 42

4.5 Tilbehør..... 42

**5 Overflatebehandling ..... 42**

5.1 Portfylling med stålplate, aluminiumsplate.. 42

**6 Renhold og pleie ..... 42**

6.1 Portflater av stålplate, aluminiumsplate..... 42

6.2 Vindusruter i kunststoff..... 42

6.3 Typeskilt..... 42

**7 Hjelp ved funksjonsfeil..... 42**

**8 Demontering og avfallshåndtering..... 42**



**1 Om denne veiledningen**

Sørg for at denne veiledningen forblir hos driftsansvarlig for porten.

**Les og følg denne veiledningen.**

Denne veiledningen er en **original bruksanvisning** i henhold til EU-direktiv 2006 / 42 / EC.

Veiledningen gir deg viktig informasjon om sikker montering, drift og profesjonell pleie og vedlikehold av garasjeporten.

Oppbevar denne veiledningen på et sikkert sted.

Skriv inn serienummeret (se typeskilt).

Serienr.: .....

**1.1 Brukte symboler**



Viktig merknad for å unngå materielle skader



Tillatt plassering eller aktivitet



Ikke tillatt plassering eller aktivitet



Se tekstdel (f.eks. punkt 2.2.1)



Se billedel (f.eks. bilde 2.1)



Se separat monteringsanvisning for styringen, eller for andre elektriske betjeningslementer



Montering bak åpningen



Montering i åpningen, innfelt



Komponent, langsom



Kontrollere



Stram skruedeforbindelsen godt



Stram skruedeforbindelsen håndfast



Pass på at fjæren går lett



Portåpner Supra-Matic



Komponenter som ekstrastyr



Fjern og resirkuler komponenten eller emballasjen

**2 Sikkerhetsmerknader**

**Produsenten er ikke ansvarlig for skader forårsaket av manglende overholdelse av denne veiledningen og sikkerhetsmerknadene.**

**2.1 Sakkyndige personer**

Sørg for at en sakkyndig person (kompetent person i henhold til EN 12635) gjennomfører montering, igangsetting og vedlikehold i samsvar med denne veiledningen. Følg kravene i standardene EN 12604 og EN 12635.

**2.2 Forskriftsmessig bruk**

- Garasjeporten er egnet for utendørs bruk. Porten svinger innover og åpnes oppover.
- Garasjeporten er konstruert for drift med en motor / portåpner. Ta hensyn til de separate veiledningene for montering og drift av portåpneren.

**2.3 Brukte advarsler**

På viktige steder er det spesielle sikkerhetsmerknader. Disse stedene er merket med følgende symboler og signalord.



	Det generelle advarselssymbolet kjenner tegner en fare som kan føre til <b>personskade eller død.</b>
<b>⚠ ADVARSEL</b>	
	Kjennetegner en fare som kan føre til død eller til alvorlige personskader.
<b>⚠ FORSIKTIG</b>	
	Kjennetegner en fare som kan føre til lette eller midtels alvorlige personskader.
<b>NB</b>	
	Kjennetegner en fare som kan <b>skade</b> eller <b>ødelegge produktet.</b>

## 2.4 Generelle sikkerhetsmerknader

- Hold alltid sving- og åpningsområdet til porten fritt. Kontroller at det ikke befinner seg personer, særlig barn, eller gjenstander innenfor portens bevegelsesområde under portbetjeningen.
- Ikke løft gjenstander eller personer med porten.
- Ikke fest noen ekstra komponenter av fremmed fabrikat. Motvektene tilsvarer fyllingsvekten som ble avtalt ved bestilling.
- Du må ikke endre eller fjerne komponenter. Du kan på denne måten deaktivere viktige sikkerhetskomponenter. Du må kun bruke originaldeler som passer til garasjeporten.
- Beskytt porten mot:
  - Aggressive og etsende midler, f.eks. salpeterreaksjoner fra steiner eller mørtel
  - Syrer, alkalier, strøsalt
  - Maling eller tetningsmaterialer med aggressiv virkning.
- Sørg for tilstrekkelig vannavløp og ventilasjon (tørring) i området rundt bunnpakningen og karmdelene.
- Drift av porten ved vindpåvirkning kan være farlig.

## 3 Montering og igangsetting

### 3.1 Sikkerhetsmerknader

 <b>ADVARSEL</b>	
<b>Risiko for personskader</b>	
Manglende overholdelse av følgende instruksjoner kan føre til personskade.	
	► Bruk vernebriller og vernehansker.
	► Sjekk om de medfølgende festematerialene er egnet til forholdene på monteringsstedet. Bruk kun egnede festematerialer.
	► Portanlegget må ikke festes til bærende bygningsdeler uten godkjenning fra statiker.
	► Sikre porten slik at den ikke kan kante.
	► Støtt opp føringskinnen på en sikker måte.
	► Sikre portbladet mot å falle ned.
	► Monter alle medfølgende festemidler i henhold til monteringsanvisningen.

### 3.2 Montering

Du kan montere garasjeporten fra innsiden bak åpningen eller i åpningen.

Alle mål i bildedelen er oppgitt i mm

#### 3.2.1 Takmontering

 <b>FORSIKTIG</b>
<b>Anker stikker ut</b>
Takmontering uten tilstrekkelig takhøyde medfører fare for personskader.
► Kapp ankeret i flukt med den nedre kanten av føringskinnen.

### 3.2.2 Kontroll av portløpet

<b>NB</b>
<b>Motveker</b>
Kontroller portløpet.
► Tilpass motvektene til portbladvekten.
► Fordel motvektene jevnt.
► For et feifritt portløp må diagonalmålene a og b være like.

**For enkel og sikker montering, utfør arbeidstrinene nøye.**

### 3.3 Igangsetting

 <b>ADVARSEL</b>
<b>Portbevegelse</b>
Det er fare for personskader i sving- og åpningsområdet til porten.
► Kontroller at det ikke befinner seg personer, særlig barn, eller gjenstander innenfor portens bevegelsesområde under portbetjeningen.
► Overhold en sikkerhetsavstand på 300 mm foran porten.

Utfør en testkjøring og kontroller porten i henhold til kapittelet *Kontroll og vedlikehold*. Når garasjeporten er fagmessig montert og kontrollert, går den lett og er funksjonssikker og enkel å betjene.

## 4 Kontroll og vedlikehold

### 4.1 Sikkerhetsmerknader

- Sørg for at en sakkyndig person utfører kontroll- og vedlikeholdsarbeidet i henhold til denne veiledningen minst én gang i året. Ved mer enn 50 portbetjeningen daglig, bør dette gjøres av en sakkyndig person hver 6. måned.

 <b>ADVARSEL</b>
<b>Risiko for personskader</b>
Fare for personskader under kontroll/vedlikehold. Følg disse anvisningene:
► Kople fra strømmen på portåpneren og styringen.
► Funksjonsdeler, spesielt sikkerhetskomponenter, må kun skiftes ut av en sakkyndig person.
► Sørg for at en sakkyndig person skifter ut slitedelene etter 250 000 portbetjeningen (åpne / lukke): trinser, wirer, løperuller, innretning for vektutjevning

### 4.2 Kontroll av portens tilstand

- Foreta en visuell inspeksjon for portens generelle tilstand og alle komponenter og sikkerhetsinnretninger for fullstendighet, tilstand og funksjonalitet.
- Kontroller at alle festepunkter sitter godt og trekk til løse skruer.

#### 4.3 Kontroll av trinser og wirer

- ▶ Kontroller slitasjen på trinsene. Sørg for at en sakkyndig person skifter ut trinsene ved sterk slitasje eller skade.
- ▶ Kontroller om det er brudd eller skader på wirene. Sørg for at skadede wirer erstattes av en sakkyndig person.

#### 4.4 Kontroll av løperuller og føringsskinner

- ▶ Rengjør føringsskinnene.
- ▶ Rengjør løperullene.
- ▶ Kontroller slitasjen på løperullene. Ved sterk slitasje eller skader må løperullene skiftes ut av en sakkyndig person.

#### 4.5 Tilbehør

- ▶ Du må kun bruke originaldeler som passer til garasjeporten. Dette sikrer toppkvalitet, sikkerhet, pålitelighet og lang levetid.

### 5 Overflatebehandling

#### 5.1 Portfylling med stålplate, aluminiumsplate

Portbladet er laget av galvanisert materiale og er polyester-pulverlakkert. Riper eller mindre skader er ingen grunn for reklamasjon. Forny toppstrøket i samsvar med den lokale luftforurensningen.

For å gjøre dette må følgende arbeidstrinn utføres:

1. Slip portflaten lett med fint sandpapir (minst 180-korning).
2. Rengjør portflaten med vann og tørk portoverflaten.
3. Påfør en løsemiddelbasert 2-komponent epoksygrunning på portflaten og vanlig syntetisk harpiks for utendørsområdet. Begge strøk skal tilpasses hverandre. Følg alltid malingsprodusentens instruksjoner.

### 6 Renhold og pleie

#### 6.1 Portflater av stålplate, aluminiumsplate

- ▶ Rengjør portflatene med klart vann og en myk svamp eller et vanlig rengjøringsmiddel for malte flater.

#### 6.2 Vindusruter i kunststoff

##### NB

##### Rengjøringsmidler

Uegnede rengjøringsmidler kan føre til spenningsprekker og skade rutene.

- ▶ Ikke bruk skuremidler, skarpe redskaper eller alkoholbaserte glassrensere.
- ▶ Rengjør kunststoffrutene med klart vann og en myk klut eller svamp.
- ▶ Ved sterkere tilsmussing bruk et mildt, akrylkompatibelt rengjøringsmiddel for kunststoff. Følg også produsentens anvisninger.

#### 6.3 Typeskilt

- ▶ Rengjør typeskiltet.
- Typeskiltet skal alltid være lett leselig.

### 7 Hjelp ved funksjonsfeil

#### Dersom porten går tungt eller har andre feil:

- ▶ Kontroller alle funksjonsdeler. Ta hensyn til kapittelet *Kontroll og vedlikehold*.
- ▶ Ta kontakt med en sakkyndig person dersom noe er uklart.

### 8 Demontering og avfallshåndtering

Sørg for at porten demonteres av en sakkyndig person og deponeres på en forsvarlig måte.

## Innehåll

<b>I</b>	<b>Monteringsverktyg som krävs</b> .....	<b>83</b>
<b>II + III</b>	<b>Leveransomfattning</b> .....	<b>84-85</b>
<b>1</b>	<b>Om denna bruksanvisning</b> .....	<b>43</b>
1.1	Använda symboler .....	43
<b>2</b>	<b>Säkerhetsanvisningar</b> .....	<b>43</b>
2.1	Sakkunniga personer .....	43
2.2	Korrekt användning .....	43
2.3	Varningsanvisningar .....	43
2.4	Allmänna säkerhetsföreskrifter .....	44
<b>3</b>	<b>Montering och driftstart</b> .....	<b>44</b>
3.1	Säkerhetsanvisningar .....	44
3.2	Montering .....	44
3.2.1	Takmontering .....	44
3.2.2	Kontroll av portrörelse .....	44
3.3	Driftstart .....	44
<b>4</b>	<b>Kontroll och service</b> .....	<b>44</b>
4.1	Säkerhetsanvisningar .....	44
4.2	Kontrollera portens skick .....	44
4.3	Kontrollera linskivor och ställinor.....	45
4.4	Kontrollera löprullar och löpskenor.....	45
4.5	Tillbehör .....	45
<b>5</b>	<b>Ytskydd</b> .....	<b>45</b>
5.1	Portytllning med stålplåt, aluminiumplåt .....	45
<b>6</b>	<b>Rengöring och skötsel</b> .....	<b>45</b>
6.1	Portytör av stålplåt, aluminiumplåt .....	45
6.2	Akrylrutor .....	45
6.3	Typskylt.....	45
<b>7</b>	<b>Hjälp vid funktionsstörningar</b> .....	<b>45</b>
<b>8</b>	<b>Demontering och kassering</b> .....	<b>45</b>



.....86

## 1 Om denna bruksanvisning

Se till att denna bruksanvisning stannar kvar hos portens användare.

### Läs noga igenom denna bruksanvisning.

Denna anvisning är en **originalbruksanvisning** enligt EG-direktiv 2006/42/EG.

Den innehåller viktig information om säker montering och drift av garageporten samt om fackmässig skötsel och underhåll.

Förvara denna anvisning på lämplig plats.

Skriv in serienumret (se typskylten).

Serienr: .....

### 1.1 Använda symboler



viktig anvisning för att undvika skador



tillåten anordning eller aktivitet



otillåten anordning eller aktivitet



se textdelen (t.ex. punkt 2.2.1)



se bilddelen (t.ex. bild 2.1)



se den separata monteringsanvisningen för styrsystemet resp. extra elektriska manöverelement



montage bakom öppningen



montering i öppningen, tättslutande



långsam komponent



kontrollera



dra åt skruvförbandet ordentligt



dra åt skruvförbandet för hand



fjäder: observera att porten är lätttröglig



drivenhet Supra-Matic



extra komponenter



avfallshantera och återvinna komponent respektive förpackning

## 2 Säkerhetsanvisningar

**Skador som uppstår på grund av att dessa anvisningar och säkerhetsanvisningarna inte följts gör att tillverkarens ansvar upphör att gälla.**

### 2.1 Sakkunniga personer



Anlita en sakkunnig person (kompetent person enligt EN 12453) för montering, driftstart och underhåll enligt denna anvisning. Beakta kraven i normerna EN 12604 och EN 12453.

### 2.2 Korrekt användning

- Garageporten är tillverkad för användning utifrån. Porten svängs inåt och öppnas uppåt.
- Garageporten är avsedd för drift med en drivenhet. Följ de separata anvisningarna för montering och manövrering av drivenheten.

### 2.3 Varningsanvisningar

På de viktigaste ställena finns det särskilda säkerhetsanvisningar. Dessa ställen är markerade med följande symboler och signalord.



	Den allmänna varningssymbolen markerar en fara som kan leda till <b>skador eller dödsfall</b> .
 <b>VARNING</b>	
Markerar en fara som kan leda till dödsfall eller svåra personskador.	
 <b>OBSERVERA</b>	
Markerar en fara som kan leda till lindriga eller måttliga personskador.	
<b>OBS</b>	
Markerar en fara som kan leda till att <b>produkten skadas eller förstörs</b> .	

## 2.4 Allmänna säkerhetsföreskrifter

- Håll alltid portens sväng- och öppningsområde fritt. Det får inte finnas några personer eller föremål i portens arbetsområde när porten används. Håll särskild uppsikt över barn.
- Lyft aldrig föremål eller personer med hjälp av porten.
- Montera inte på några extra främmande komponenter. Motvikterna är inställda på det orderutförande som avtalades vid beställningen.
- Inga komponenter får ändras eller tas bort. Det kan sätta viktiga säkerhetsdelar ur funktion. Använd endast originaldelar som är anpassade till garageporten.
- Skydda porten från:
  - aggressiva och frätande medel, såsom salpeterreaktioner i sten eller murbruk
  - Syror, alkaliska lösningar, vägsalt
  - aggressivt verkande ytbehandlingsmedel eller tätningmaterial.
- Se till att det finns tillräcklig vattenavledning och ventilation (torkmöjlighet) vid golvtätningen och karmen.
- Det kan vara farligt att använda porten under vindpåverkan.

## 3 Montering och driftstart

### 3.1 Säkerhetsanvisningar

 <b>VARNING</b>	
<b>Risk för personskador</b>	
Om nedanstående anvisningar inte följs kan det leda till skador.	
	▶ Bär skyddsglasögon och skyddshandskar.
	▶ Kontrollera om de medföljande fästmaterialen är lämpliga för konstruktionsförhållandena. Använd endast lämpliga fästmaterial.
	▶ Portsystemet får endast sättas fast i bärande byggnadsdelar med tillstånd från statiker.
	▶ Säkra porten så att den inte kan falla ner.
	▶ Stötta löpskenan på ett säkert sätt.
	▶ Säkra portbladet så att det inte ramlar ner.
	▶ Montera alla medföljande fästen enligt monteringsanvisningarna.

### 3.2 Montering

Garageporten kan antingen monteras inifrån bakom öppningen eller i öppningen.

Alla måttangivelser i bilddelen är i mm

#### 3.2.1 Takmontering

 <b>OBSERVERA</b>	
<b>Framskjutande förankring</b>	
Vid montering i tak utan tillräcklig fri höjd finns risk för personskador.	
▶ Förkorta förankringen jäms med löpskenans underkant.	

### 3.2.2 Kontroll av portrörelse

<b>OBS</b>	
<b>Motvikter</b>	
Kontrollera portrörelsen.	
▶ Anpassa motvikterna till portbladets vikt.	
▶ Fördela motvikterna jämnt.	
▶ Diagonalmått a och b måste vara lika.	

**För enkel och säker montering ska arbetsstegen utföras noggrant.**

### 3.3 Driftstart

 <b>VARNING</b>	
<b>Portrörelse</b>	
Risk för personskador föreligger i portens sväng- och öppningsområde.	
▶ Det får inte finnas några personer eller föremål i portens arbetsområde när porten används. Håll särskild uppsikt över barn.	
▶ Håll ett säkerhetsavstånd på 300 mm framför porten.	

Gör en provkörning och kontrollera porten enligt kapitel *Kontroll och underhåll*.

Om garageporten har monterats och kontrollerats på ett fackmässigt sätt är den säker och enkel att hantera.

## 4 Kontroll och service

### 4.1 Säkerhetsanvisningar

- ▶ Anlita minst en gång om året en sakkunnig person för att utföra kontroll- och underhållsarbeten enligt denna anvisning. Anlita en sakkunnig person var sjätte månad vid mer än 50 portmanövreringar per dag.

 <b>VARNING</b>	
<b>Risk för personskador</b>	
Det finns risk för skador vid kontroll/underhåll. Följ anvisningarna nedan:	
▶ Koppla ifrån spänningen till drivenheten och styrsystemet.	
▶ Funktionsdelar, särskilt säkerhetskomponenter, får bara bytas av en sakkunnig.	
▶ Be en sakkunnig person byta ut slitagedelar efter 250000 portmanövreringar (öppen / stängd): linskiivor, draglinor, löprullar, viktutjämningsanordning	

### 4.2 Kontrollera portens skick

- ▶ Kontrollera visuellt portens allmänna skick samt alla komponenter och skyddsanordningar beträffande fullständighet, skick och verkan.
- ▶ Kontrollera att alla fästpunkter sitter fast. Dra åt lösa skruvar.



#### 4.3 Kontrollera linskivor och ställinor

- ▶ Kontrollera om linskivorna är slitna. Anlita en sakkunnig person för att byta linskivorna vid kraftigt slitage eller skada.
- ▶ Kontrollera om det finns några brottställen och skador på linan. Låt en sakkunnig person byta skadade draglinor.

#### 4.4 Kontrollera löprullar och löpskenor

- ▶ Rengör löpskenorna.
- ▶ Rengör löprullarna.
- ▶ Kontrollera om löprullarna är slitna. Vid kraftigt slitage eller skada ska löprullarna bytas ut av en sakkunnig person.

#### 4.5 Tillbehör

- ▶ Använd endast originaldelar som är anpassade till garageporten. På så vis säkerställs en hög kvalitet, säkerhet och pålitlighet samt en lång livslängd.

### 5 Ytskydd

#### 5.1 Portfyllning med stålplåt, aluminiumplåt

Portbladet är tillverkat av galvaniserat material och har ett ytskikt av polyesterpulver. Repor eller mindre skador är inte grund för klagomål. Fräscha upp ytskiktet utifrån lokal atmosfärisk belastning.

Var för detta uppmärksam på följande steg:

1. Slipa portytan lätt med fint slippapper (minst 180-papper).
2. Rengör portytan med vatten och torka av den.
3. Bestryk portytan med lösningsmedelhaltig 2K-epoxi-häftgrund och vanlig syntetisk lackfärg för utomhusbruk. Se till att de båda påstrykningarna matchar varandra. Observera bearbetningsinstruktionerna från lacktillverkaren.

### 6 Rengöring och skötsel

#### 6.1 Portytor av stålplåt, aluminiumplåt

- ▶ Rengör portytorna med rent vatten och en mjuk svamp eller med vanlig lackrengöring.

#### 6.2 Akrylrutor

##### OBS

##### Rengöringsmedel

Olämpliga rengöringsmedel kan orsaka sprickbildning och skada rutorna.

- ▶ Använd inte rengöringsmedel med slipmedel i, vassa verktyg eller alkoholhaltiga glasrengöringsmedel.
- ▶ Rengör plastskivorna med rent vatten och en mjuk trasa eller svamp.
- ▶ Använd en mild, akrylkompatibel plastrengörare vid mycket smuts. Observera också tillverkarens instruktioner.

#### 6.3 Typskylt

- ▶ Rengör typskylten.
- Typskylten ska alltid vara tydligt läsbar.

### 7 Hjälp vid funktionsstörningar

#### Om porten går trögt eller uppvisar andra störningar:

- ▶ Kontrollera alla funktionsdelar. Följ anvisningarna för detta i kapitel *Kontroll och underhåll*.
- ▶ Kontakta en sakkunnig person vid eventuella oklarheter.

### 8 Demontering och kassering

Porten ska demonteras och avfallshanteras av en sakkunnig person enligt föreskrift.

**Sisältö**

**I Tarvittava asennustyökalu ..... 83**

**II + III Toimitussisältö ..... 84-85**

**1 Käyttöohjeesta ..... 46**

1.1 Käytetyt symbolit ..... 46

**2 Turvaohjeet ..... 46**

2.1 Asiantuntijat ..... 46

2.2 Tarkoituksenmukainen käyttö ..... 46

2.3 Käytetyt varoitukset ..... 46

2.4 Yleiset turvaohjeet ..... 47

**3 Asennus ja käyttöönotto ..... 47**

3.1 Turvaohjeet ..... 47

3.2 Asennus ..... 47

3.2.1 Kattoasennus ..... 47

3.2.2 Oven toimintatarkastus ..... 47

3.3 Käyttöönotto ..... 47

**4 Tarkastus ja huolto ..... 47**

4.1 Turvaohjeet ..... 47

4.2 Oven kunnon tarkistaminen ..... 47

4.3 Köysipyörien ja vetovaijerien tarkastus ..... 48

4.4 Ohjausrullien ja ohjauskiskojen tarkastus ..... 48

4.5 Tarvikkeet ..... 48

**5 Pinnan suojaaminen ..... 48**

5.1 Oven täyte teräslevystä, alumiinilevystä ..... 48

**6 Puhdistus ja hoito ..... 48**

6.1 Teräslevystä tai alumiinilevystä valmistetut ovirakenteen pinta-alat ..... 48

6.2 Muovi-ikkunat ..... 48

6.3 Tyyppikilpi ..... 48

**7 Ohjeet toimintahäiriöihin ..... 48**

**8 Purku ja hävittäminen ..... 48**

 ..... 83

**1 Käyttöohjeesta**

Varmista, että nämä ohjeet jäävät portin käyttäjälle.

**Lue nämä ohjeet ja noudata niitä.**

Tämä käyttöohje on **alkuperäinen käyttöohje** EY-direktiivin 2006/42/EY mukaisesti.

Ohjeessa on tärkeää autotallinoven asennusta, käyttöä ja asianmukaista hoitoa sekä huoltoa koskevaa tietoa.

Säilytä tämä ohje huolellisesti.

Kirjoita positionumero ylös (katso laitekilpi).

Positionro: .....

**1.1 Käytetyt symbolit**



Tärkeä huomautus omaisuusvahinkojen välttämiseksi



Sallittu järjestys tai toiminta



Luvaton järjestys tai toiminta



Katso tekstiosia (esim. kohta 2.2.1)



Katso kuvaosa (esim. kuva 2.1)



Katso ohjauksen tai sähköisten ohjauselektronikan ja painikkeiden erilliset asennusohjeet



Asennus aukon takapuolelle



Asennus aukkoon, aukon sisään asennus



Komponentti hidas



Tarkista



Kiristä ruuviliitos



Kiristä ruuviliitos kiinni



Jousi: Ota huomioon tasaliikeisyys



Käyttölaite SupraMatic



Vaihtoehtoiset komponentit



Poista ja kierrätä osa tai pakkaus

**2 Turvaohjeet**

**Vahingot, jotka aiheutuvat näiden ohjeiden ja turvallisuusohjeiden noudattamatta jättämisestä, vapauttavat valmistajan vastuusta.**

**2.1 Asiantuntijat**

Anna asennus, käyttöönotto ja huolto näiden ohjeiden mukaisesti asiantuntijan (standardin EN 12453 mukainen asiantuntija) tehtäväksi. Noudata standardien EN 12604 ja EN 12453 vaatimuksia.

**2.2 Tarkoituksenmukainen käyttö**

- Autotallinovi on tarkoitettu ulkokäyttöön. Ovi kääntyy sisäänpäin ja avautuu ylöspäin.
- Autotallinovi on tarkoitettu käytettäväksi käyttölaiteella. Noudata käyttölaitteen erillisiä asennus- ja käyttöohjeita.

**2.3 Käytetyt varoitukset**

Erietyiset turvaohjeet esitetään tärkeissä kohdissa. Nämä kohdat on merkitty seuraavilla symboleilla ja merkikisanoilla.



	Yleinen varoitussymboli merkitsee vaaraa, joka voi johtaa <b>loukkaantumiseen tai kuolemaan</b> .
<b>VAROITUS</b>	
Merkitsee vaaraa, joka voi johtaa kuolemaan tai vakavaan loukkaantumiseen.	
<b>HUOMIO</b>	
Merkitsee vaaraa, joka voi johtaa lieviin tai keskivakaviin loukkaantumisiin.	
<b>HUOM</b>	
Merkitsee vaaraa, joka voi johtaa <b>tuotteen vaurioitumiseen tai tuhoutumiseen</b> .	

## 2.4 Yleiset turvaohjeet

- Pidä oven kääntö- ja avausalue aina vapaana. Ovea avattaessa sen liikealueella ei saa olla henkilöitä, varsinkaan lapsia, eikä myöskään esineitä.
- Älä nosta esineitä tai henkilöitä ovella.
- Älä lisää vieraita komponentteja. Vastapainot on suunniteltu toimeksiannon laatimisen yhteydessä sovitun täyteen painon mukaan.
- Älä muuta tai poista komponentteja. Ne voivat siten kytkeä pois käytöstä tärkeitä turvallisuuskomponentteja. Käytä vain autotallinoven kanssa yhteensopivia alkuperäisiä.
- Suojaa ovi seuraavilta tekijöiltä:
  - voimakkaat ja syövyttävät aineet, kuten kivien tai laastin aiheuttamat salpietariereaktiot
  - hapot, saippualliuokset, tiesuola
  - aggressiivisesti vaikuttavat maalit tai tiivistysaineet.
- Varmista, että vesi poistuu riittävän nopeasti ja ilma pääsee kiertämään (kuvuminen) alatiivisteiden ja saranaosien kohdalla.
- Oven käyttö tuulivaikutuksessa voi olla vaarallista.

## 3 Asennus ja käyttöönotto

### 3.1 Turvaohjeet

 VAROITUS	
<b>Loukkaantumisvaara</b>	
Seuraavien ohjeiden noudattamatta jättäminen voi johtaa tapaturmiin.	
	► Käytä suojalaseja ja turvakäsineitä.
	► Tarkista toimitettujen kiinnitysmateriaalin soveltuvuus rakenteellisiin olosuhteisiin. Käytä vain soveltuvia kiinnitysmateriaaleja.
	► Kiinnitä tuotekokonaisuus kantaviin rakennusosiin vain statiikan asiantuntijan luvalla.
	► Varmista, ettei ovi pääse kaatumaan.
	► Varmista, että ohjauskisko on tuettuna.
	► Varmista, että ovilehti pysyy paikoillaan.
	► Asenna kaikki mukana toimitetut kiinnikkeet asennusohjeiden mukaan!

### 3.2 Asennus

Voit asentaa autotallinoven sisäpuolelta oviaukon taakse tai oviaukkoon.

Kaikki mitat kuvaosassa on ilmoitettu millimetreinä

#### 3.2.1 Kattoasennus

 HUOMIOI
<b>Yliulottuva ankkuri</b>
Jos laite asennetaan kattoon ilman riittävää pään-tilaa, on olemassa loukkaantumisvaara.
► Lyhennä ankkuria niin paljon, että se on samalla tasolla ohjauskiskon alareunan kanssa.

#### 3.2.2 Oven toimintatarkastus

HUOM
<b>Vastapainot</b>
Tarkasta oven liike.
► Sovita vastapainot ovilehden painon mukaisiksi.
► Levitä vastapainot tasaisesti.
► Viistosuuntaisten mittojen a ja b on oltava samat.

**Asennus sujuu helposti ja turvallisesti, kun noudatdat tarkasti työvaiheita.**

### 3.3 Käyttöönotto

 VAROITUS
<b>Oven liike</b>
Oven kääntö- ja avausalueella loukkaantumisvaara.
► Ovea avattaessa sen liikealueella ei saa olla henkilöitä, varsinkaan lapsia, eikä myöskään esineitä.
► Pidä oven edessä 300 mm:n turvaetäisyys.

Suorita koekäyttö ja tarkasta ovi luvun *Tarkastus ja huolto* mukaisesti.

Kun autotallin ovi on asennettu ja tarkistettu asianmukaisesti, se on tasaliikkeinen, turvallinen ja helppo käyttää.

## 4 Tarkastus ja huolto

### 4.1 Turvaohjeet

- Anna asiantuntijan suorittaa tarkistus- ja huoltotyöt näiden ohjeiden mukaisesti vähintään kerran vuodessa. Jos oven avaus / sulkua on yli 50 päivässä, anna asiantuntijalle toimeksianto 6 kuukauden välein.

 VAROITUS
<b>Loukkaantumisvaara</b>
Loukkaantumisvaara tarkistus- / huoltotöiden aikana. Noudata seuraavia ohjeita:
► Kytke käyttölaitteen ja ohjauksen jännite pois päältä.
► Vain asiantuntija saa vaihtaa toimintaosia, erityisesti turvallisuuskomponentteja.
► Anna kuluvien osien vaihtaminen asiantuntijan tehtäväksi 250000 oven avauksen / sulkemisen (auki / kiinni) jälkeen: köysipyörät, vetovaijerit, ohjausrullat, vastapainolaite

### 4.2 Oven kunnan tarkistaminen

- Tarkista oven yleiskunto ja kaikkien komponenttien ja turvalaitteiden täydellisyys, kunto ja toimivuus silmäämääräisesti.
- Tarkkaile, että kaikki kiinnitykset ovat tiukasti kiinni. Kiristä löysät ruuvit tiukasti.

### 4.3 Köysipyörien ja vetovaijerien tarkastus

- ▶ Tarkasta köysipyörät kulumien varalta. Anna asiantuntijan vaihtaa köysipyörät, jos ne ovat pahasti kuluneet tai vaurioituneet.
- ▶ Tarkista, onko vetovaijerissa murtumia tai vaurioita. Anna tarvittaessa asiantuntijan vaihtaa vialliset vetovaijerit.

### 4.4 Ohjausrullien ja ohjauskiskojen tarkastus

- ▶ Puhdista ohjauskiskot.
- ▶ Puhdista ohjausrullat.
- ▶ Tarkasta ohjausrullat kulumien varalta. Anna asiantuntijan vaihtaa ohjausrullat, jos ne ovat pahasti kuluneet tai vaurioituneet.

### 4.5 Tarvikkeet

- ▶ Käytä vain autotallinoven kanssa yhteensopivia alkuperäisosa. Näin varmistetaan laadun, turvallisuuden, luotettavuuden ja pitkän käyttöiän korkea taso.

## 5 Pinnan suojaaminen

### 5.1 Oven täyte teräslevystä, alumiinilevystä

Ovilehti on valmistettu sinkitystä materiaalista ja siinä on polyesteripulverimaalaus. Naarmut tai pienemmät vauriot eivät anna syytä valituksille. Uusi maali paikallisen sääkuormituksen mukaan.

Noudata seuraavia vaiheita:

1. Hio ovirakenteen pinta-ala kevyesti hienolla hiekkapaperilla (vähimmäisraekoko 180).
2. Puhdista ovirakenteen pinta-ala vedellä ja kuivaa se.
3. Maalaa ovipinta liuotinhenteisellä 2-komponenttisella epoksipohjamaalilla ja tavallisella ulkotiloihin tarkoitettulla keinohartsimaalilla. Sovita molemmat maalit yhteen. Huomio maalin valmistajan käyttöohjeet.

## 6 Puhdistus ja hoito

### 6.1 Teräslevystä tai alumiinilevystä valmistetut ovirakenteen pinta-alat

- ▶ Puhdista ovirakenteen pinta-ala puhtaalla vedellä ja pehmeällä sienellä tai tavallisella maalinpuhdistusaineella.

### 6.2 Muovi-ikkunat

#### HUOM

##### Puhdistusaineet

Sopimattomat puhdistusaineet voivat aiheuttaa jännitettä ja tätä kautta halkeamia ja vaurioittaa lasia.

- ▶ Älä käytä hankaavia puhdistusaineita, teräviä työkaluja tai alkoholipitoisia lasinpesuaineita.
- ▶ Puhdista muovi-ikkunat kirkaalla vedellä ja pehmeällä liinalla tai sienellä.
- ▶ Jos likaa on kertynyt runsaasti, käytä mietoa, akryylin kanssa yhteensopivaa muovin puhdistusainetta. Noudata myös valmistajan antamia käyttöohjeita.

### 6.3 Tyypikilpi

- ▶ Puhdista laitekilpi.
- Laitekilven on oltava aina selvästi luettavissa.

## 7 Ohjeet toimintahäiriöihin

### Oven ollessa raskas käyttää tai muiden häiriöiden yhteydessä:

- ▶ Tarkasta kaikki toimintaosat. Ota huomioon luku *Tarkastus ja huolto*.
- ▶ Kysy epäselvissä tilanteissa neuvoa asiantuntijalta.

## 8 Purku ja hävittäminen

Anna asiantuntijan purkaa ja hävittää ovi asianmukaisesti.

## Indholdsfortegnelse

<b>I</b>	<b>Nødvendigt monteringsværktøj</b> .....	<b>83</b>
<b>II + III</b>	<b>Leveringsomfang</b> .....	<b>84-85</b>
<b>1</b>	<b>Om denne vejledning</b> .....	<b>49</b>
1.1	Anvendte symboler.....	49
<b>2</b>	<b>Sikkerhedsanvisninger</b> .....	<b>49</b>
2.1	Sagkyndige personer.....	49
2.2	Hensigtsmæssig brug .....	49
2.3	Benyttede advarselshenvisninger.....	49
2.4	Generelle sikkerhedsanvisninger.....	50
<b>3</b>	<b>Montering og ibrugtagning</b> .....	<b>50</b>
3.1	Sikkerhedsanvisninger.....	50
3.2	Montering .....	50
3.2.1	Loftmontering .....	50
3.2.2	Kontrol af portkørsel.....	50
3.3	Ibrugtagning .....	50
<b>4</b>	<b>Kontrol og service</b> .....	<b>50</b>
4.1	Sikkerhedsanvisninger.....	50
4.2	Kontrol af portens tilstand .....	50
4.3	Kontrol af trisser og wirer .....	51
4.4	Kontrol af køreruller og køreskinner.....	51
4.5	Tilbehør.....	51
<b>5</b>	<b>Overfladebeskyttelse</b> .....	<b>51</b>
5.1	Portfylding med stålplade, aluminiumplade .....	51
<b>6</b>	<b>Rengøring og pleje</b> .....	<b>51</b>
6.1	Portarealer af stålplade, aluminiumplade .....	51
6.2	Kunststofruder.....	51
6.3	Typeskilt.....	51
<b>7</b>	<b>Hjælp ved funktionsfejl</b> .....	<b>51</b>
<b>8</b>	<b>Afmontering og bortskaffelse</b> .....	<b>51</b>



.....83

### 1 Om denne vejledning

Sørg for, at denne vejledning altid befinder sig hos portens ejer.

#### Læs og overhold denne vejledning.

Denne vejledning er en **original driftsvejledning** iht. EF-direktivet 2006 / 42 / EF.

Vejledningen giver vigtige informationer om sikker montering, om driften og om faglig korrekt pleje og service af garageporten.

Opbevar denne vejledning sikkert.

Indtast serienummeret (se typeskiltet).

Serienummer: .....

#### 1.1 Anvendte symboler



vigtig anvisning til forebyggelse af materielle skader



tilladt placering eller aktivitet



ikke korrekt placering eller aktivitet



se tekstdelen (f.eks. punkt 2.2.1)



se billeddelen (f.eks. fig. 2.1)



se den separate montagevejledning til styringen eller de ekstra elektriske betjeningselementer



montering bag åbningen



montering i åbningen, i niveau



komponent langsom



kontrol



stram skruerne, så de sidder fast



stram skruesamlingen med hånden



fjeder: Kontrollér, at den er letgående



supraMatic-åbner



ekstra komponenter



fjern komponenten eller emballagen, og genbrug den

## 2 Sikkerhedsanvisninger

**Skader, der opstår som følge af tilsidesættelse af denne vejledning og sikkerhedsanvisningerne, fritager producenten for ansvar.**

### 2.1 Sagkyndige personer

Lad en sagkyndig person (kompetent person i henhold til EN 12453) udføre monteringen, ibrugtagningen og servicen efter denne vejledning. Overhold kravene i standarderne EN 12604 og EN 12453.

### 2.2 Hensigtsmæssig brug

- Garageporten egner sig til udendørs brug. Porten svinger indad og åbner opad.
- Garageporten er beregnet til drift med en åbner. Vær opmærksom på de separate anvisninger for montering og betjening af åbneren.

### 2.3 Benyttede advarselshenvisninger

Specielle sikkerhedsanvisninger gælder for de forskellige vigtige steder. Disse steder er markeret med følgende symboler og signalord.



Det generelle advarselssymbol henviser til en fare, der kan medføre **kvæstelser eller dødsfald**.

#### ⚠ ADVARSEL

Henviser til en fare, der kan medføre dødsfald eller alvorlige kvæstelser.

#### ⚠ FORSIGTIG

Henviser til en fare, der kan medføre lettere eller middelsvære kvæstelser.

#### OBS

Henviser til en fare, der kan medføre **beskadigelse eller ødelæggelse af produktet**.

## 2.4 Generelle sikkerhedsanvisninger

- Hold altid området, hvor porten bevæger og åbner sig, frit. Under portaktiveringingen må personer, især børn, eller genstande ikke befinde sig i portens bevægelsesområde.
- Løft ikke genstande eller personer op med porten.
- Anbring ikke andre eksterne komponenter. Kontravægtene er tilpasset fyldingsvægten, som er aftalt ved ordregivningen.
- Komponenter må aldrig ændres eller fjernes. Du kan derved sætte vigtige sikkerhedskomponenter ud af drift. Brug udelukkende originale dele, der er tilpasset til garageporten.
- Beskyt porten mod:
  - Aggressive og ætsende stoffer som f.eks. salpeterreaktioner fra sten eller mørtel
  - Syre, lud, vejsalt
  - Aggressivt virkende maling eller tætningsmaterialer.
- Sørg for tilstrækkeligt vandafløb til ventilation (tørring) ved bundtætningen og karmens dele.
- Drift af porten ved vindpåvirkning kan være farligt.

## 3 Montering og ibrugtagning

### 3.1 Sikkerhedsanvisninger

 <b>ADVARSEL</b>	
<b>Risiko for kvæstelser</b>	
Manglende overholdelse af disse anvisninger kan føre til kvæstelser.	
	▶ Bær beskyttelsesbriller og beskyttelseshandsker.
	▶ Kontrollér, om de medfølgende fastgørelsesmaterialer egner sig til de bygningsmæssige forhold. Brug kun egnede fastgørelsesmaterialer.
	▶ Fastgør kun lågeanlægget på bærende bygningsdele med tilladelse fra bygningsingeniøren.
	▶ Sørg for, at porten ikke kan vælte.
	▶ Køreskinnen skal understøttes sikkert.
	▶ Sørg for, at portbladet ikke kan styrte ned.
	▶ Montér de medfølgende fastgørelsesmidler i henhold til montagevejledningen.

### 3.2 Montering

Du kan montere garageporten indefra bag åbningen eller i åbningen.

Alle målangivelser i billeddelen er i mm

#### 3.2.1 Loftsmontering

 <b>FORSIGTIG</b>	
<b>Forankring, der rager frem</b>	
Der er fare for kvæstelser ved montering på loftet uden tilstrækkelig frihøjde.	
▶ Afkort forankringen, så den er i niveau med køreskinnens underkant.	

### 3.2.2 Kontrol af portkørsel

<b>OBS</b>	
<b>Kontravægte</b>	
Kontrollér portløbet.	
▶ Tilpas kontravægtene til portbladets vægt.	
▶ Fordel kontravægtene jævnt.	
▶ Diagonalmålene a og b skal være ens.	

**Hvis arbejdsstrinene udføres omhyggeligt, bliver monteringen nem og sikker.**

### 3.3 Ibrugtagning

 <b>ADVARSEL</b>	
<b>Portbevægelse</b>	
Der er fare for at komme til skade i portens svingnings- og åbningsområde.	
▶ Under portaktiveringingen må personer, især børn, eller genstande ikke befinde sig i portens bevægelsesområde.	
▶ Overhold en sikkerhedsafstand på 300 mm til porten.	

Foretag en prøvekörsel, og kontrollér porten i henhold til kapitlet *Kontrol og service*.

Hvis garageporten er monteret korrekt og er blevet kontrolleret, er den letgående, funktions sikker og nem at betjene.

## 4 Kontrol og service

### 4.1 Sikkerhedsanvisninger

- ▶ Lad en sagkyndig person udføre arbejdet med kontrol- og servicearbejde efter denne vejledning mindst en gang om året. Ved mere end 50 portaktiveringinger dagligt skal en sagkyndig person udføre arbejdet hver 6. måned.

 <b>ADVARSEL</b>	
<b>Risiko for kvæstelser</b>	
Risiko for kvæstelser ved kontrol og service. Overhold følgende anvisninger:	
▶ Åbneren og styringen skal være spændingsfri.	
▶ Funktionsdele, især sikkerhedskomponenter, må kun udskiftes af en sagkyndig person.	
▶ Overdrag udskiftningen af sliddele til en sagkyndig person efter 250000 portaktiveringinger (åbn / luk): Trisser, trådwirer, køreruller, vægtudlingsanordning	

### 4.2 Kontrol af portens tilstand

- ▶ Udfør en synskontrol af portens generelle tilstand for at kontrollere, om alle komponenter og sikkerhedsudstyr er komplette, virker og er i god stand.
- ▶ Kontrollér, at alle fastgørelsespunkter sidder fast. Stram løse skruer.

### 4.3 Kontrol af trisser og wirer

- ▶ Kontrollér trisserne mht. slid. Lad en sagkyndig person udskifte trisserne ved kraftigt slid eller omfattende skader.
- ▶ Kontrollér wirerne for brud og beskadigelser. Lad beskadigede trådwirer udskifte af en sagkyndig person.

### 4.4 Kontrol af køreruller og køreskinner

- ▶ Rens køreskinnerne.
- ▶ Rens kørerullerne.
- ▶ Kontrollér kørerullerne for slid. Ved kraftigt slid eller ved af beskadigelse skal kørerullerne udskiftes af en sagkyndig person.

### 4.5 Tilbehør

- ▶ Brug udelukkende originale dele, der er tilpasset til garageporten. Dermed sikres det høje niveau for kvalitet, sikkerhed, pålidelighed og lang levetid.

## 5 Overfladebeskyttelse

### 5.1 Portfylding med stålplade, aluminiumplade

Portbladet er af forzinket materiale og er polyester-pulverbelagt. Ridser eller mindre beskadigelser er ikke grund til reklamation. Forny den afsluttende maling, så den passer til den lokale atmosfæriske belastning.

Vær opmærksom på følgende punkter:

1. Slib portarealet let med fint slibepapir (mindst kornstørrelse 180).
2. Rengør portarealet med vand, og tør portens overflade.
3. Påfør en opløsningsmiddelholdig 2k-epoxy hæftegrunder og en almindelig kunstharpikslak til udendørs brug på portarealet. Lagene skal være tilpasset til hinanden. Vær opmærksom på lakproducentens forarbejdningsanvisninger.

## 6 Rengøring og pleje

### 6.1 Portarealer af stålplade, aluminiumplade

- ▶ Rengør portarealet med rent vand og en blød svamp eller almindelig lakrens.

### 6.2 Kunststofruder

OBS
<p><b>Rengøringsmidler</b> Uegnede rengøringsmidler kan udløse spændingsrevner og beskadige ruderne.</p> <ul style="list-style-type: none"> <li>▶ Brug ikke skurende rengøringsmidler, skarpe værktøjer eller alkoholholdig glasrens.</li> <li>▶ Rengør kunststofruderne med rent vand og en blød klud eller svamp.</li> <li>▶ Hvis de er meget snavsede, kan du bruge et mildt, kunststoffregøringsmiddel, der ikke angriber akryl. Overhold anvisningerne for forarbejdning fra producenten.</li> </ul>

### 6.3 Typeskilt

- ▶ Rengør typeskiltet.
- Typeskiltet skal altid kunne læses uden problemer.

## 7 Hjælp ved funktionsfejl

### Hvis porten kører trægt eller ved andre driftsforstyrrelser:

- ▶ Kontrollér alle funktionsdele. Overhold hertil kapitlet *Kontrol og service*.
- ▶ Hvis du har spørgsmål, bedes du henvende dig til en sagkyndig person.

## 8 Afmontering og bortskaffelse

Lad en sagkyndig person afmontere og bortskaffe porten korrekt.

## Obsah

<b>I</b>	<b>Príslušenstvo potrebné na montáž</b> .....	<b>83</b>
<b>II + III</b>	<b>Rozsah dodávky</b> .....	<b>84-85</b>
<b>1</b>	<b>K tomuto návodu</b> .....	<b>52</b>
1.1	Použité symboly .....	52
<b>2</b>	<b>Bezpečnostné pokyny</b> .....	<b>52</b>
2.1	Odborne spôsobilé osoby .....	52
2.2	Používanie v súlade s určením .....	52
2.3	Použité výstražné pokyny .....	52
2.4	Všeobecné bezpečnostné pokyny .....	53
<b>3</b>	<b>Montáž a uvedenie do prevádzky</b> .....	<b>53</b>
3.1	Bezpečnostné pokyny .....	53
3.2	Montáž .....	53
3.2.1	Montáž na strop .....	53
3.2.2	Kontrola chodu brány .....	53
3.3	Uvedenie do prevádzky .....	53
<b>4</b>	<b>Kontrola a údržba</b> .....	<b>53</b>
4.1	Bezpečnostné pokyny .....	53
4.2	Kontrola stavu brány .....	54
4.3	Kontrola lanových kladiek a drôtených lán ..	54
4.4	Kontrola vodiacich kladiek a vodiacich kofajnic .....	54
4.5	Príslušenstvo .....	54
<b>5</b>	<b>Povrchová ochrana</b> .....	<b>54</b>
5.1	Výplň brány s oceľovým plechom, hliníkovým plechom .....	54
<b>6</b>	<b>Čistenie a starostlivosť</b> .....	<b>54</b>
6.1	Plochy brány z oceľového plechu, hliníkového plechu .....	54
6.2	Plastové tabule .....	54
6.3	Typový štítok .....	54
<b>7</b>	<b>Pomoc pri funkčných poruchách</b> .....	<b>54</b>
<b>8</b>	<b>Demontáž a likvidácia</b> .....	<b>54</b>



.....83

## 1 K tomuto návodu

Zabezpečte, aby tento návod zostal u prevádzkovateľa brány.

**Prečítajte si a dodržiavajte tento návod.**

Tento návod je **originálnym návodom na obsluhu** v zmysle smernice ES 2006/42/ES.

V návode nájdete dôležité informácie pre bezpečnú montáž, prevádzku a pre odborné ošetrovanie a údržbu garážovej brány.

Tento návod starostlivo uschovajte.

Zaznačte sériové číslo (pozri typový štítok).

Sériové č.: .....

### 1.1 Použité symboly



dôležité oznámenie na zabránenie vzniku vecných škôd



prípustné usporiadanie alebo činnosť



nepripustné usporiadanie alebo činnosť



pozri textovú časť (napr. bod 2.2.1)



pozri obrazovú časť (napr. obrázok 2.1)



pozri osobitný návod na montáž ovládania, príp. prídavných elektrických prvkov obsluhy



montáž za otvor



montáž do otvoru, v jednej rovine



konštrukčný prvok, pomaly



skontrolujte



skrutkový spoj pevne utiahnite



skrutkový spoj ručne utiahnite



pružina: prihladiajte na ľahkosť chodu



pohon SupraMatic



voliteľné konštrukčné prvky



odstránenie a recyklácia konštrukčného prvku, resp. balenia

## 2 Bezpečnostné pokyny

**Škody, ktoré vznikli v dôsledku nedodržania tohto návodu a bezpečnostných pokynov, zbavujú výrobcu povinností vyplývajúcich zo záruky.**

### 2.1 Odborne spôsobilé osoby

Požiadajte odborne spôsobilú osobu (kompetentná osoba podľa EN 12453) o montáž, uvedenie do prevádzky a údržbu podľa tohto návodu. Dodržiavajte požiadavky noriem EN 12604 a EN 12453.

### 2.2 Používanie v súlade s určením

- Garážová brána je vhodná na použitie vo vonkajších priestoroch. Brána sa vychýľuje smerom dovnútra a otvára sa smerom hore.
- Garážová brána je určená na prevádzku s pohonom. Dodržiavajte pritom separátne pokyny k montáži a obsluhu pohonu.

### 2.3 Použité výstražné pokyny

Špeciálne bezpečnostné pokyny sú umiestnené vždy na príslušných dôležitých miestach. Príslušné miesta sú označené nasledujúcimi symbolmi a signálnymi slovami.

	Všeobecný výstražný symbol označuje nebezpečenstvo, ktoré môže viesť k <b>poraniam alebo smrti</b> .
	<b>VAROVANIE</b>
	Označuje nebezpečenstvo, ktoré môže viesť k smrti alebo ťažkým poraniam.
	<b>UPOZORNENIE</b>
	Označuje nebezpečenstvo, ktoré môže viesť k ľahkým alebo stredne ťažkým poraniam.
	<b>POZOR</b>
	Označuje nebezpečenstvo, ktoré môže viesť k <b>poškodeniu alebo zničeniu výrobku</b> .





## 2.4 Všeobecné bezpečnostné pokyny

- Oblasť vychyľovania a otvárania brány udržiavajte vždy voľnú. Počas obsluhy brány sa v priestore pohybu brány nesmú nachádzať žiadne osoby, najmä deti alebo predmety.
- Bránu nepoužívajte na dvíhanie osôb alebo predmetov.
- Na bránu neinštalujte dodatočné cudzie konštrukčné prvky. Protizávažia sú prispôsobené hmotnosti výplne, ktorá bola dohodnutá pri vypracovaní objednávky.
- Nemeňte ani neodstraňujte žiadne konštrukčné prvky. Mohli by ste tým vyradiť z funkcie dôležité bezpečnostné konštrukčné diely. Používajte výlučne originálne náhradné diely schválené pre danú garážovú bránu.
- Bránu chráňte pred:
  - agresívne a žieravé prostriedky, ako sú napr. liadkové reakcie z tehál alebo maľty
  - kyseliny, lúhy, posypová soľ
  - agresívne pôsobiace náterové látky alebo tesniace materiály.
- Zabezpečte dostatočný odtok vody a vetranie (sušenie) v oblasti podlahového tesnenia a dielov zárubní.
- Prevádzka brány pri vplyve vetra môže byť nebezpečná.

## 3 Montáž a uvedenie do prevádzky

### 3.1 Bezpečnostné pokyny

 <b>VAROVANIE</b>	
<b>Nebezpečenstvo poranenia</b>	
Nedodržanie nasledovných pokynov môže spôsobiť zranenia.	
	▶ Používajte ochranné okuliare a ochranné rukavice.
	▶ Vzhľadom na stavebné danosti preskúšajte vhodnosť dodaných upevňovacích materiálov. Používajte iba vhodné upevňovacie materiály.
	▶ Bránový systém upevnite na nosné časti budovy len s povolením statika.
	▶ Bránu zabezpečte proti prevrhnutiu.
	▶ Vodiacu koľajnicu bezpečne podprite.
	▶ Kridlo brány zabezpečte proti pádu.
	▶ Všetky dodané upevnenia namontujte podľa návodu na montáž.

### 3.2 Montáž

Garážovú bránu môžete zabudovať zvnútra za otvorom alebo v otvore.

Všetky rozmery uvedené v obrazovej časti sú v mm

### 3.2.1 Montáž na strop

 <b>UPOZORNENIE</b>
<b>Prečnievajúca kotva</b>
Pri stropnej montáži bez dostatočného voľného priestoru nad hlavou hrozí nebezpečenstvo poranenia.
▶ Skráťte kotvu lícujuco so spodnou hranou vodiacej koľajnice.

### 3.2.2 Kontrola chodu brány

<b>POZOR</b>
<b>Protizávažie</b>
Skontrolujte chod brány.
▶ Protizávažia prispôbte hmotnosti krídla brány.
▶ Rovnomerne rozložte protizávažia.
▶ Diagonálne rozmery „a“ a „b“ musia byť rovnaké.

**Pre jednoduchú a bezpečnú montáž starostlivo vykonajte pracovné kroky.**

### 3.3 Uvedenie do prevádzky

 <b>VAROVANIE</b>
<b>Pohyb brány</b>
V oblasti vychyľovania a otvárania brány hrozí nebezpečenstvo poranenia.
▶ Počas obsluhy brány sa v priestore pohybu brány nesmú nachádzať žiadne osoby, najmä deti alebo predmety.
▶ Dodržte bezpečnostný odstup 300 mm pred bránou.

Vykonajte skúšobný chod a skontrolujte bránu podľa kapitoly *Kontrola a údržba*.

Odborne namontovaná a preskúšaná garážová brána má ľahký chod, funkčnú bezpečnosť a dá sa jednoducho ovládať.

## 4 Kontrola a údržba

### 4.1 Bezpečnostné pokyny

- ▶ Požiadajte odborne spôsobilú osobu aspoň raz ročne o kontrolu a údržbu podľa tohto návodu. Pri viac než 50 ovládaniach brány denne musí odborne spôsobilá osoba vymeniť diely každých 6 mesiacov.

 <b>VAROVANIE</b>
<b>Nebezpečenstvo poranenia</b>
Počas kontroly / údržby hrozí nebezpečenstvo poranenia. Dodržujte nasledujúce pokyny:
▶ Pohon a ovládanie odpojte od elektrického napätia.
▶ Funkčné diely, predovšetkým bezpečnostné konštrukčné diely, môžu vymieňať iba odborne spôsobilá osoba.
▶ Po 250000 ovládanií brán (otv / zatv) požiadajte odborne spôsobilú osobu o výmenu opotrebovaných dielov: lanové kladky, drôtené laná, vodiace kladky, zariadenie s protizávažím

## 4.2 Kontrola stavu brány

- ▶ Vykonajte vizuálnu kontrolu vzhľadom na všeobecný stav brány, kompletnosť, stav a účinnosť všetkých konštrukčných prvkov a bezpečnostných zariadení.
- ▶ Skontrolujte pevnosť všetkých upevňovacích bodov. Dotiahnite uvoľnené skrutky.

## 4.3 Kontrola lanových kladiek a drôtených lán

- ▶ Lanové kladky skontrolujte na opotrebovanie. V prípade poškodenia alebo opotrebovania lanových kladiek požiadajte odborne spôsobilú osobu o ich výmenu.
- ▶ Skontrolujte prípadné miesta porušenia a poškodenia drôtených lán. Poškodené oceľové laná nechajte vymeniť odborne spôsobilou osobou.

## 4.4 Kontrola vodiacich kladiek a vodiacich kofajnic

- ▶ Vyčistite vodiace kofajnice.
- ▶ Vyčistite vodiace kladky.
- ▶ Skontrolujte prípadné opotrebovanie vodiacich kladiek. Pri silnom opotrebovaní alebo poškodení nechajte vodiace kladky vymeniť odborne spôsobilou osobou.

## 4.5 Príslušenstvo

- ▶ Používajte výlučne originálne náhradné diely schválené pre danú garážovú bránu. Tak zabezpečíte vysokú úroveň kvality, bezpečnosti, spoľahlivosti a životnosti.

## 5 Povrchová ochrana

### 5.1 Výplň brány s oceľovým plechom, hliníkovým plechom

Krídlo brány je z pozinkovaného materiálu a s polyesterovou práškovou povrchovou úpravou. Škrabance alebo drobné poškodenia nie sú dôvodom na reklamáciu. Vrchný náter obnovte podľa miestneho atmosférického zaťaženia.

Dodržte pritom nasledujúce kroky:

1. Zľahka obrúste plochu brány jemným brúsnyim papierom (minimálna zrnitosť 180).
2. Plochu brány očistite vodou a povrch brány osušte.
3. Plochu brány natrite 2-zložkovou epoxidovou základnou náterovou farbou s obsahom rozpúšťadla a bežným syntetickým lakom pre exteriér. Obidva nátery navzájom prispôbte. Dodržiavajte pri tom upozornenia k spracovaniu od výrobcu laku.

## 6 Čistenie a starostlivosť

### 6.1 Plochy brány z oceľového plechu, hliníkového plechu

- ▶ Plochy brány čistite čistou vodou a mäkkou špongiou alebo bežným čistiacim prostriedkom na lak.

### 6.2 Plastové tabule

#### POZOR

##### Čistiaci prostriedok

Nevhodné čistiace prostriedky môžu vyvolať napäťové trhliny a poškodiť tabuľky.

- ▶ Nepoužívajte drhúce čistiace prostriedky, ostré nástroje ani čističe na okná s obsahom alkoholu.
- ▶ Plastové tabuľky čistite čistou vodou a jemnou handričkou alebo špongiou.
- ▶ Pri silnejšom znečistení používajte mierne čistiace prostriedky na plast, ktoré sú vhodné pre akryl. Dodržiavajte aj upozornenia výrobcu k spracovaniu.

### 6.3 Typový štítok

- ▶ Vyčistite typový štítok.
- Typový štítok musí byť vždy jasne čitateľný.

## 7 Pomoc pri funkčných poruchách

### Pri ťažkom chode alebo iných poruchách:

- ▶ Skontrolujte všetky funkčné diely. V tejto súvislosti dodržiavajte kapitolu *Kontrola a údržba*.
- ▶ V prípade nejasností sa obráťte na odborne spôsobilú osobu.

## 8 Demontáž a likvidácia

Bránu nechajte demontovať a odstrániť odborne spôsobilou osobou.

## İçindekiler

<b>I</b>	<b>Gerekli montaj aletleri .....</b>	<b>83</b>
<b>II + III</b>	<b>Nakliye kapsamı.....</b>	<b>84-85</b>
<b>1</b>	<b>Bu kılavuz hakkında.....</b>	<b>55</b>
1.1	Kullanılan semboller.....	55
<b>2</b>	<b>Güvenlik uyarıları .....</b>	<b>55</b>
2.1	Yetkili kişiler .....	55
2.2	Amacına uygun kullanım.....	55
2.3	Kullanılan uyarı bilgileri .....	55
2.4	Genel güvenlik uyarıları.....	56
<b>3</b>	<b>Montaj ve devreye alma .....</b>	<b>56</b>
3.1	Güvenlik uyarıları .....	56
3.2	Montaj.....	56
3.2.1	Tavan montajı.....	56
3.2.2	Kapı hareketi kontrolü.....	56
3.3	Devreye alma.....	56
<b>4</b>	<b>Kontroller ve bakım .....</b>	<b>56</b>
4.1	Güvenlik uyarıları .....	56
4.2	Kapının durumunun kontrol edilmesi .....	56
4.3	Halat makaralarının ve çelik halatların kontrol edilmesi .....	57
4.4	Makaraların ve hareket raylarının kontrol edilmesi .....	57
4.5	Aksesuar .....	57
<b>5</b>	<b>Yüzey koruması .....</b>	<b>57</b>
5.1	Çelik sac, alüminyum sac ile kapı dolgusu..	57
<b>6</b>	<b>Temizlik ve bakım .....</b>	<b>57</b>
6.1	Çelik sac, alüminyum sac kapı yüzeyleri .....	57
6.2	Plastik camlar .....	57
6.3	İsim plakası.....	57
<b>7</b>	<b>Fonksiyon hatalarında yardım .....</b>	<b>57</b>
<b>8</b>	<b>Sökme ve imha etme .....</b>	<b>57</b>



.....83

## 1 Bu kılavuz hakkında

Bu kılavuzun kapının operatöründe kalmasını sağlayın.

**Bu kılavuzu okuyun ve dikkate alın.**

Bu kılavuz, 2006/42/AT sayılı AT yönetmeliği uyarınca orijinal kullanım kılavuzudur. Kılavuz size garaj kapısının güvenli montajı, çalıştırılması ve profesyonel bakımı ve servisi hakkında önemli bilgiler verir.

Bu kullanım kılavuzunu iyi muhafaza edin.

Seri numarasını (bkz. isim plakası) yazın.

Seri no.: .

### 1.1 Kullanılan semboller



Maddi hasarları önlemek için önemli not



İzin verilen düzen veya faaliyetler



İzin verilmeyen düzen veya faaliyetler



Bkz. metin (örn. madde 2.2.1)



Bkz. görsel (örn. resim 2)



Kontrol ünitesi veya elektrikli ek kumanda elemanları için ayrı montaj kılavuzuna bakınız



Açıklığın arkasına montaj



Açıklık içine montaj, yüzeyle aynı hizada



Yapı parçası yavaş



Test etme



Vidalamalı bağlantıyı iyice sıkın



Vidalamalı bağlantıyı el kuvvetiyle sıkın



Yay: Kolay hareket etmesine dikkat edin



SupraMatic motor



Opsiyonel bileşenler



Parçanın veya ambalajın çıkarılması ve geri dönüşümü

## 2 Güvenlik uyarıları

**Bu kılavuzun ve güvenlik uyarılarının dikkate alınmaması nedeniyle oluşan hasarlar için üreticinin herhangi bir sorumluluğu bulunmamaktadır.**

### 2.1 Yetkili kişiler

Yetkili bir kişiyi (EN 12453 standardına uygun bir yetkili kişi) bu kılavuza göre kurulum, devreye alma ve bakım ile görevlendirin. EN 12604 ve EN 12453 standartlarının gerekliliklerini dikkate alın.

### 2.2 Amacına uygun kullanım

- Garaj kapısı dış ortamda kullanıma uygundur. Kapı içeri doğru hareket eder ve yukarı doğru açılır.
- Garaj kapısı bir motor ile çalıştırılmak üzere tasarlanmıştır. Motorun montajı ve çalıştırılması için özel talimatları dikkate alın.

### 2.3 Kullanılan uyarı bilgileri

Önemli noktalar için özel güvenlik uyarıları mevcuttur.

Bu noktalar aşağıdaki semboller ve işaret sözcükleri ile işaretlenmiştir.



	Genel uyarı sembolü, <b>yaralanmalara veya ölüme</b> neden olabilecek tehlikeleri belirtir.
	<b>UYARI</b>
	Ağır yaralanmalara veya ölüme neden olabilecek tehlikeleri göstermektedir.
	<b>DİKKAT</b>
	Hafif veya orta derecede yaralanmalara neden olabilecek tehlikeleri göstermektedir.
	<b>DİKKAT</b>
	Ürünün hasar görmesine veya <b>tahrip olmasına</b> neden olabilecek tehlikelere karşı uyarılmaktadır.

## 2.4 Genel güvenlik uyarıları

- Kapının hareket ve açılma alanını her zaman açık tutun. Kapının çalışması sırasında başta çocuklar olmak üzere insanlar veya nesnelere kapının hareket alanında bulunmamasıdır.
- Kapı ile nesnelere veya insanları kaldırmayın.
- Herhangi bir ek yabancı bileşen monte etmeyin. Karşı ağırlıklar, sipariş oluşturulurken kararlaştırılan dolom ağırlığıyla eşleştirilir.
- Herhangi bir bileşeni değiştirmeyin veya çıkarmayın. Böylece önemli güvenlik bileşenlerini devre dışı bırakabilirsiniz. Sadece garaj kapısı için tasarlanmış orijinal parçaları kullanınız.
- Kapıyı şunlara karşı koruyun:
  - Taş veya harçtan kaynaklanan sodyum nitrat reaksiyonları gibi agresif ve aşındırıcı maddeler
  - Asitler, alkali sıvılar, yol tuzları
  - Agresif boyalar veya sızdırmazlık malzemeleri.
- Zemin contası ve kasa parçaları alanında yeterli su tahliyesi ve havalandırma (kurutma) sağlayın.
- Kapının rüzgarlı havalarda çalıştırılması tehlikeli olabilir.

## 3 Montaj ve devreye alma

### 3.1 Güvenlik uyarıları

 <b>UYARI</b>	
<b>Yaralanma tehlikesi</b>	
Aşağıdaki talimatlara uyulmaması yaralanmalara neden olabilir.	
	▶ Koruyucu gözlük ve koruyucu eldiven kullanınız.
	▶ Teslim edilen sabitleme malzemelerinin yapı koşullarına uygun olduğunu kontrol edin. Sadece uygun sabitleme malzemeleri kullanın.
	▶ Kapı sistemini binanın yük taşıyan kısımlarına sadece statik görevlerinin onayıyla takın.
	▶ Kapının düşmemesi için emniyete alınız.
	▶ Hareket rayını güvenli şekilde destekleyin.
	▶ Kapı kanadını düşmeye karşı emniyete alın.
	▶ Teslim edilen tüm sabitleme parçalarını montaj kılavuzuna göre monte edin.

### 3.2 Montaj

Garaj kapısını içeriden açıklığın arkasına veya açıklığın içine monte edebilirsiniz.

Görseldeki tüm ölçüler mm birimindedir

#### 3.2.1 Tavan montajı

 <b>DİKKAT</b>	
<b>Çıktıntılı ankraj</b>	
Yeterli baş yükseklığı olmayan tavan montajı sırasında yaralanma tehlikesi var.	
▶ Ankraji hareket rayının alt kenarı ile aynı hizada kısıltın.	

### 3.2.2 Kapı hareketi kontrolü

<b>DİKKAT</b>	
<b>Karşı ağırlıklar</b>	
Kapının hareketini kontrol edin.	
▶ Karşı ağırlıkları kapı kanadının ağırlığına göre ayarlayın.	
▶ Karşı ağırlıkları eşit olarak dağıtın.	
▶ a ve b çapraz ölçüsü aynı olmalıdır.	

**Kolay ve güvenli montaj için çalışma adımlarını dikkatlice uygulayın.**

### 3.3 Devreye alma

 <b>UYARI</b>	
<b>Kapı hareketi</b>	
Kapının hareket ve açılma alanında yaralanma riski vardır.	
▶ Kapının çalışması sırasında başta çocuklar olmak üzere insanlar veya nesnelere kapının hareket alanında bulunmamasıdır.	
▶ Kapının önünde 300 mm'lik emniyet mesafesine uyunuz.	

Test çalışması gerçekleştirin ve kapıyı *Kontrol ve bakım* bölümüne uygun şekilde kontrol edin. Doğru şekilde monte edilen ve test edilen garaj kapısı sorunsuz çalışır, işlevsel olarak güvenilirdir ve kullanımı kolaydır.

## 4 Kontroller ve bakım

### 4.1 Güvenlik uyarıları

- ▶ Yılda en az bir kez bu talimatlara uygun olarak kontrol ve bakım çalışmalarını yürütmesi için yetkili bir kişiyi görevlendirin. Kapı günde 50'den fazla kez açılıp kapatılıyorsa her 6 ayda bir yetkili bir kişiyi görevlendirin.

 <b>UYARI</b>	
<b>Yaralanma tehlikesi</b>	
Kontrol / bakım sırasında yaralanma riski vardır. Aşağıdaki talimatlara uyun:	
▶ Motorun ve kontrol ünitesinin elektrik bağlantısını kesin.	
▶ İşlevsel parçalar, özellikle güvenlik bileşenleri, sadece yetkili bir kişi tarafından değiştirilmelidir.	
▶ 250000 kapı işleminden (açma / kapatma) sonra, aşınır parçaların değiştirilmesi için yetkili bir kişiyi görevlendirin: Halat kasnakları, tel halatlar, makaralar, ağırlık dengeleme tertibatı	

### 4.2 Kapının durumunun kontrol edilmesi

- ▶ Kapının tüm bileşenlerinin ve emniyet donanımlarının eksiksiz ve çalışır durumda olduğunu görsel olarak kontrol edin.
- ▶ Tüm sabitleme noktalarının sıkı olduğunu kontrol edin ve gevşek vidaları sıkın.

#### 4.3 Halat makaralarının ve çelik halatların kontrol edilmesi

- ▶ Halat makaralarını aşınmalara karşı kontrol ediniz. Çok aşınmış veya hasar görmüşse halat kasnaklarını değiştirmek için yetkili bir kişiyi görevlendirin.
- ▶ Çelik halatları kırılmalara ve hasarlara karşı kontrol ediniz. Hasarlı tel halatların yetkili bir kişi tarafından değiştirilmesini sağlayın.

#### 4.4 Makaraların ve hareket raylarının kontrol edilmesi

- ▶ Hareket raylarını temizleyin.
- ▶ Makaraları temizleyin.
- ▶ Makaralarda aşınma kontrolü yapın. Makaralar çok aşındığında veya hasar gördüğünde yetkili bir kişi tarafından değiştirilmesini sağlayın.

#### 4.5 Aksesuar

- ▶ Sadece garaj kapısı için tasarlanmış orijinal parçalar kullanınız. Böylelikle yüksek performans düzeyinde kalite, güvenlik ve uzun kullanım ömrü sağlanır.

### 5 Yüzey koruması

#### 5.1 Çelik sac, alüminyum sac ile kapı dolgusu

Kapı kanadı galvanizli malzemeden yapılmış ve pol-yester toz boya ile kaplanmıştır. Çizikler veya küçük hasarlar, reklamasyon nedeni oluşturmaz. Son kat boyayı yerel ortam koşullarına göre yenileyin. Bunun için aşağıdaki hususlara riayet ediniz:

1. Kapı yüzeyini ince zımpara kağıdı (en az 180 numara) ile hafifçe zımparalayın.
2. Kapı yüzeyini su ile temizleyin ve kurulayın.
3. Kapı yüzeyini solvent bazlı 2 bileşenli epoksi astar ve dış kullanım için piyasada bulunan sentetik reçine boya ile boyayın. Her iki uygulamayı birbiriyle uyumlu uygulayın . Bu sırada boya üreticisinin işleme notlarını dikkate alın.

### 6 Temizlik ve bakım

#### 6.1 Çelik sac, alüminyum sac kapı yüzeyleri

- ▶ Kapı yüzeylerini temiz su ve yumuşak bir süngerle veya piyasada satılan bir boya temizleyiciyle temizleyin.

#### 6.2 Plastik camlar

#### DİKKAT

##### Temizlik maddesi

Uygun olmayan temizlik maddeleri gerilim çatlaklarına neden olabilir ve camlara hasar verebilir.

- ▶ Aşındırıcı temizlik maddeleri, keskin aletler veya alkol içeren cam temizleyicileri kullanmayın.
- ▶ Plastik camları duru suyla ve temiz bir bezle veya süngerle temizleyin.
- ▶ Aşırı kirlenme durumunda yumuşak, akriliğe zarar vermeyen bir plastik temizleyici kullanın. Üreticinin uygulama notlarını da dikkate alın.

#### 6.3 İsim plakası

- ▶ İsim plakasını temizleyin.
- İsim plakası her zaman okunabilir olmalıdır.

### 7 Fonksiyon hatalarında yardım

#### Zorlanmalarda veya başka arızalarda:

- ▶ Tüm işlevsel parçaları kontrol edin. Bunun için *Kontrol ve bakım* bölümünü dikkate alın.
- ▶ Tereddüt durumunda yetkili bir kişiye danışın.

### 8 Sökme ve imha etme

Kapının yetkili bir kişi tarafından uygun şekilde sökülmesini ve imha edilmesini sağlayın.

## Turinys

<b>I</b>	<b>Reikalingi montavimo įrankiai .....</b>	<b>83</b>
<b>II + III</b>	<b>Komplektacija .....</b>	<b>84-85</b>
<b>1</b>	<b>Apie šią instrukciją .....</b>	<b>58</b>
1.1	Naudojami simboliai .....	58
<b>2</b>	<b>Saugos nurodymai .....</b>	<b>58</b>
2.1	Kvalifikuoti asmenys .....	58
2.2	Naudojimas pagal paskirtį .....	58
2.3	Naudojami įspėjamieji nurodymai .....	58
2.4	Bendrieji saugos nurodymai .....	59
<b>3</b>	<b>Montavimas ir eksploatacijos pradžia .....</b>	<b>59</b>
3.1	Saugos nurodymai .....	59
3.2	Montavimas .....	59
3.2.1	Lubų montavimas .....	59
3.2.2	Vartų eigos kontrolė .....	59
3.3	Eksploatacijos pradžia .....	59
<b>4</b>	<b>Patikra ir techninė priežiūra .....</b>	<b>59</b>
4.1	Saugos nurodymai .....	59
4.2	Vartų būklės patikrinimas .....	60
4.3	Lyno ritinėlių ir vielos lynų tikrinimas .....	60
4.4	Eigos ritinėlių ir kreipiklių patikra .....	60
4.5	Priedai .....	60
<b>5</b>	<b>Paviršiaus apsauga .....</b>	<b>60</b>
5.1	Vartų užpildymas plieno lakštu, aliuminio lakštu .....	60
<b>6</b>	<b>Valymas ir priežiūra .....</b>	<b>60</b>
6.1	Vartų plotas iš plieno lakšto, aliuminio lakšto .....	60
6.2	Plastikiniai stiklai .....	60
6.3	Specifikacijų lentelė .....	60
<b>7</b>	<b>Pagalba, iškilus veikimo sutrikimams .....</b>	<b>60</b>
<b>8</b>	<b>Išmontavimas ir šalinimas .....</b>	<b>60</b>



.....83

## 1 Apie šią instrukciją

Pasirūpinkite, kad ši instrukcija liktų pas vartų eksploatuotoją.

**Atidžiai perskaitykite šią instrukciją ir laikykitės visų nurodymų.**

Ši instrukcija yra **originali naudojimo instrukcija** pagal EB direktyvą 2006/42/EB.

Instrukcijoje pateikiama svarbios informacijos, kaip saugiai montuoti, eksploatuoti, prižiūrėti garažo vartus ir atlikti jų techninę priežiūrą.

Rūpestingai saugokite šią instrukciją.

Įrašykite serijos Nr. (žr. specifikacijų lentelėje).

Serijos Nr.: .....

### 1.1 Naudojami simboliai



Svarbus nurodymas, norint išvengti materialinės žalos



Leistinas išdėstymas arba veiksmas



Neleistinas išdėstymas arba veiksmas



Žr. tekstinę dalį (pvz., 2.2.1 punktą)



Žr. paveikslėlių dalį (pvz., 2.1 pav.)



Žr. atskiras valdiklio arba papildomų elektrinių valdymo elementų montavimo instrukcijas



Montavimas už angos



Montavimas angoje, sutampančios plokštumos



Detalė lėtai



Patikrinkite



Tvirtai priveržkite varžtus



Ranka tvirtai priveržkite varžtus



Spyruoklė: atkreipkite dėmesį, ar juda lengviau



Pavara SupraMatic



Pasirenkamos detalės



Pašalinkite ir utilizuokite detalę ar pakuotę

## 2 Saugos nurodymai

**Žala, atsiradusi dėl šių nurodymų ir saugos nurodymų nesilaikymo, atleidžia gamintoją nuo garantinės prievolės.**

### 2.1 Kvalifikuoti asmenys

Montuoti, pradėti eksploatuoti ir atlikti techninį aptarnavimą pagal šią instrukciją privalo kvalifikuotas asmuo (kompetentingas asmuo pagal EN 12453). Būtina laikytis standartų EN 12604 ir EN 12453 reikalavimų.

### 2.2 Naudojimas pagal paskirtį

- Garažo vartai skirti išoriniam naudojimui. Vartai pasisuka į vidų ir atsidaro į viršų.
- Garažo vartai skirti eksploatuoti su viena pavara. Tuo metu laikykitės atskirų pavaros montavimo ir valdymo nurodymų.

### 2.3 Naudojami įspėjamieji nurodymai

Specialūs saugos nurodymai pateikiami atitinkamose svarbiose vietose. Šios vietos pažymėtos toliau nurodytais simboliais ir signaliniais žodžiais.



Bendrasis įspėjamasis ženklas žymi pavojų, dėl kurio galima patirti sužalojimų arba žūti.

### ⚠ ĮSPĖJIMAS

Nurodo pavojų, kuris sukelia mirtį arba sunkius sužalojimus.

### ⚠ PERSPĖJIMAS

Nurodo pavojų, dėl kurio galima patirti lengvų arba vidutinio sunkumo sužalojimų.

### ⚠ DĖMESIO



Nurodo pavojų, dėl kurio gaminys gali būti pažeistas arba sugadintas.

## 2.4 Bendrieji saugos nurodymai

- Visada užtikrinkite, kad vartų pasukimo ir atidarymo sritis būtų laisva. Stebėkite, kad įjungiant vartus jų veikimo plote nebūtų žmonių – ypač vaikų; taip pat pašalinkite visus ten esančius daiktus.
- Nekeikite daiktų arba žmonių kartu su vartais.
- Netvirtinkite jokių kitų papildomų detalių. Atsvarai yra parinkti pagal parengiant užsakymą suderintą užpildo svorį.
- Nekeiskite ir neišmontuokite jokių detalių. Dėl to gali sutrikti svarbių saugos komponentų veikimas. Naudokite tik garažo vartams pritaikytas originalias dalis.
- Saugokite vartus nuo:
  - agresyvių ir išdinamųjų medžiagų, pvz., kalio salietros, skverbimasis iš plytų arba skiedinio
  - Rūgštys, šarmai, kelio druskos
  - agresyviai veikiantys dažai arba sandarinimo medžiagos.
- Pasirūpinkite tinkamu vandens nutekėjimu ir vėdinimu (džiovinimu) ties grindų sandarikliu bei staktos dalimis.
- Eksploatuoti vartus pučiant stipriam vėjui gali būti pavojinga.

## 3 Montavimas ir eksploatacijos pradžia

### 3.1 Saugos nurodymai

 <b>ĮSPĖJIMAS</b>	
<b>Pavojus susižaloti</b> Jei nesilaikysite toliau pateiktų instrukcijų, galite susižaloti.	
	▶ Užsidėkite apsauginius akinius ir apsaugines pirštines.
	▶ Patikrinkite, ar kartu pristatytos tvirtinimo medžiagos tinka statinių konstrukcijai. Naudokite tik tinkamas tvirtinimo priemones.
	▶ Prie laikančiųjų pastato dalių vartų sistemą tvirtinkite tik gavę statikos specialisto leidimą.
	▶ Užfiksukite vartus, kad jie nenuvirstų.
	▶ Tvirtai atremkite kreipiklį.
	▶ Užfiksukite vartų plokštę, kad ji nenukristų.
	▶ Surinkite visas pateiktas tvirtinimo detales pagal montavimo instrukciją.

### 3.2 Montavimas

Garažo vartus galite montuoti iš vidaus už angos arba angoje.

Visi matmenys paveikslėliuose nurodyti mm

### 3.2.1 Lubų montavimas

 <b>PERSPĖJIMAS</b>
<b>Išsikišantis srieginis kaištis</b> Montuojant lubas, kyla pavojus susižaloti, jei galvos srityje nėra pakankamai laisvos vietos. ▶ Patrumpinkite srieginį kaištį nupjaudami viename lygyje su apatine kreipiklio briauna.

### 3.2.2 Vartų eigos kontrolė

<b>DĖMESIO</b>
<b>Atsvarai</b> Kontroliuokite vartų eigą. ▶ Sureguliuokite atsvarus pagal vartų sąvaros svorį. ▶ Tolygiai paskirstykite atsvarus. ▶ Įstrižiniai matmenys a ir b turi būti vienodi.

**Kad montavimas būtų paprastesnis ir saugesnis, kruopščiai atlikite nurodytus veiksmus.**

### 3.3 Eksploatacijos pradžia

 <b>ĮSPĖJIMAS</b>
<b>Vartų judėjimas</b> Vartų pasukimo ir atidarymo srityje kyla pavojus susižaloti. ▶ Stebėkite, kad įjungiant vartus jų veikimo plote nebūtų žmonių – ypač vaikų; taip pat pašalinkite visus ten esančius daiktus. ▶ Prieš vartus išlaikykite saugų 300 mm atstumą.

Atlikite bandomąją eigą ir patikrinkite vartus, kaip nurodyta skyriuje *Patikra ir techninė priežiūra*. Kvalifikuotų asmenų sumontuoti ir patikrinti garažo vartai lengvai juda, saugiai veikia ir juos paprasta valdyti.

## 4 Patikra ir techninė priežiūra

### 4.1 Saugos nurodymai

- ▶ Patikrą ir techninės priežiūros darbus pagal šias instrukcijas bent kartą per metus paveskite atlikti kvalifikuotam asmeniui. Jei vartai aktyvinami daugiau nei 50 kartų per dieną, pasamdykite kvalifikuotą asmenį kas 6 mėnesius.

 <b>ĮSPĖJIMAS</b>
<b>Pavojus susižaloti</b> Pavojus susižaloti atliekant patikrą / techninę priežiūrą. Laikykites šių nurodymų: ▶ Nuo pavaros ir valdiklio atjunkite įtampą. ▶ Funkcines dalis, ypač saugos detales, leidžiama keisti tik kvalifikuotam asmeniui. ▶ Po 250000 vartų aktyvinimų (atidarymų / uždarymų) paveskite kvalifikuotam asmeniui pakeisti susidėvėjusias dalis: skriemulius, vielinius lynus, eigos ritinėlius, atsvaros įtaisus

## 4.2 Vartų būklės patikrinimas

- ▶ Vizualiai patikrinkite bendrąją vartų būklę, visų detalių ir saugos įtaisų komplektaciją, būklę ir veikimą.
- ▶ Patikrinkite visus tvirtinimo taškus, ar jie gerai pritvirtinti. Priveržkite laisvus varžtus.

## 4.3 Lyno ritinėlių ir vielos lynų tikrinimas

- ▶ Patikrinkite, ar lyno ritinėliai nesusidėvėjo. Paveskite kvalifikuotam asmeniui pakeisti skriemulius, jei jie labai susidėvėję arba pažeisti.
- ▶ Patikrinkite, ar vielos lynai neįtrūkę ir nepažeisti. Pažeistus vielinius lynus paveskite pakeisti kvalifikuotam asmeniui.

## 4.4 Eigos ritinėlių ir kreipiklių patikra

- ▶ Nuvalykite kreipiklius.
- ▶ Nuvalykite eigos ritinėlius.
- ▶ Patikrinkite, ar nesusidėvėjo eigos ritinėliai. Jei eigos ritinėliai stipriai susidėvėję arba pažeisti, paveskite juos pakeisti kvalifikuotam asmeniui.

## 4.5 Priedai

- ▶ Naudokite tik garažo vartams pritaikytas originalias dalis. Tai užtikrina aukštą kokybę, saugumo, patikimumo ir ilgaamžiškumo lygį.

## 5 Paviršiaus apsauga

### 5.1 Vartų užpildymas plieno lakštu, aliuminio lakštu

Vartų sąvara pagaminta iš cinkuotos medžiagos ir padengta poliesterio milteliais. Dėl įbrėžimų ir mažesnių pažeidimų pretenzijos nepriimamos. Baigiamąjį sluoksnį atnaujinkite, atsižvelgdami į vietoje esančią atmosferos apkrovą.

Atlikite šiuos veiksmus:

1. Vartų plotą šiek tiek pašiauškite smulkaus grūdėtumo šlifavimo popieriumi (mažiausiai 180 grūdėtumo).
2. Vartų plotą nuvalykite vandeniu ir paskui nusauskite vartų paviršius.
3. Vartų plotą patepkite dvikomponenčiu epoksidiniu gruntu ir nulakuokite įprastu išorės darbams skirtu laku sintetinės dervos pagrindu. Abu sluoksnius suderinkite. Atkreipkite dėmesį į lako gamintojo priemonės naudojimo nurodymus.

## 6 Valymas ir priežiūra

### 6.1 Vartų plotas iš plieno lakšto, aliuminio lakšto

- ▶ Nuplaukite vartų plotą švariu vandeniu ir minkšta kempine arba nuvalykite įprastiniais dažų valikliais.

### 6.2 Plastikiniai stiklai

#### DĖMESIO

##### Valymo priemonės

Dėl netinkamų priemonių gali atsirasti įtemptinių įtrūkių, kurie sugadins stiklus.

- ▶ Nenaudokite šveičiamųjų valymo priemonių, aštrių įrankių ar stiklų valiklių, kurių sudėtyje yra alkoholio.

- ▶ Plastikinius stiklus valykite švariu vandeniu ir minkšta šluoste arba kempine.
- ▶ Jei stiklai labai nešvarūs, naudokite švelnų, akrilui nekenkiantį plastiko valiklį. Atkreipkite dėmesį ir į gamintojo pateiktus naudojimo nurodymus.

## 6.3 Specifikacijų lentelė

- ▶ Nuvalykite specifikacijų lentelę. Specifikacijų lentelė visada turi būti gerai įskaitoma.

## 7 Pagalba, iškilus veikimo sutrikimams

### Esant sunkiai eigai ir kitiems sutrikimams:

- ▶ Patikrinkite visas funkcines dalis. Tam atkreipkite dėmesį į skyrių *Patikra ir techninė priežiūra*.
- ▶ Iškilus neaiškumams, kreipkitės į kvalifikuotą asmenį.

## 8 Išmontavimas ir šalinimas

Tik kvalifikuotas asmuo gali išmontuoti vartus ir juos tinkamai utilizuoti.



## Sisukord

<b>I</b>	<b>Vajalik paigaldustööriist.....</b>	<b>83</b>
<b>II + III</b>	<b>Tarnekomplekt .....</b>	<b>84-85</b>
<b>1</b>	<b>Käesoleva juhendi kohta.....</b>	<b>61</b>
1.1	Kasutatavad sümbolid.....	61
<b>2</b>	<b>Ohutusjuhised .....</b>	<b>61</b>
2.1	Spetsialistid .....	61
2.2	Otstarbekohane kasutamine.....	61
2.3	Kasutatavad hoiatused.....	61
2.4	Üldised ohutusalsed märkused .....	62
<b>3</b>	<b>Paigaldus ja kasutuselevõtt.....</b>	<b>62</b>
3.1	Ohutusjuhised.....	62
3.2	Paigaldus .....	62
3.2.1	Lae külge paigaldamine.....	62
3.2.2	Ukse liikumise kontroll.....	62
3.3	Kasutuselevõtt .....	62
<b>4</b>	<b>Kontroll ja hooldus .....</b>	<b>62</b>
4.1	Ohutusjuhised.....	62
4.2	Ukse seisundi kontrollimine.....	62
4.3	Plokirataste ja trosside kontroll.....	62
4.4	Rullikute ja siinide kontroll .....	63
4.5	Lisavarustus.....	63
<b>5</b>	<b>Pinnakaitse .....</b>	<b>63</b>
5.1	Terasplekist, alumiiniumplekist uksetäide....	63
<b>6</b>	<b>Puhastamine ja hooldus.....</b>	<b>63</b>
6.1	Ukse pinnad terasplekist, alumiiniumplekist .....	63
6.2	Plastklaasid.....	63
6.3	Tüübisilt .....	63
<b>7</b>	<b>Abi talitlushäirete korral.....</b>	<b>63</b>
<b>8</b>	<b>Demonteerimine ja jäätmekäitlus .....</b>	<b>63</b>



.....83

## 1 Käesoleva juhendi kohta

See juhend peab jääma ukse käitajale.

**Lugege juhend läbi ja järgige seda.**

See juhend on EÜ direktiivi 2006/42/EÜ mõistes **originaalkasutusjuhend**.

Juhend sisaldab olulist teavet garaažiukse ohutuks paigaldamiseks, kasutamiseks ning õigeks hooldamiseks.

Hoidke see juhend hoolikalt alles.

Kirjutage ukse seerianumber üles (vt tüübisilti).

Seerianumber: .....

### 1.1 Kasutatavad sümbolid



Oluline märkus  
materiaalse kahju  
vältimiseks



Lubatud paigutus või  
tegevus



Lubamatu paigutus  
või tegevus



Vt tekstiosa (nt punkt  
2.2.1)



Vt piltidega osa (nt  
pilt 2.1)



Vt juhtseadme või  
täiendavate  
elektriliste  
juhtelementide  
paigaldusjuhendit



Paigaldus ava taha



Paigaldus ava sisse,  
samas tasapinnas



Aeglane komponent



Kontrollige



Keerake kruvid  
kövasti kinni



Keerake kruvid  
käega kinni



Vedru: jälgige, et  
liiguks kergesti



Ajam SupraMatic



Lisavarustusena  
saadaolevad  
komponendid



Komponendi või  
pakendi  
eemaldamine ja  
utiliseerimine

## 2 Ohutusjuhised

**Selle juhendi ja ja ohutusalsate märkuste eiramise tõttu tekkinud kahjustuste korral tootja ei vastuta.**

### 2.1 Spetsialistid

Laske ust paigaldada, kasutusele võtta ja hooldada spetsialistil (kompetentne isik standardi EN 12453 tähenduses), kes teeb seda siinse juhendi järgi. Järgige standardite EN 12604 ja EN 12453 nõudeid.

### 2.2 Otstarbekohane kasutamine

- Garaažiuks sobib välitingimustesse. Uks käändub sissepoole ja avaneb üles.
- Antud garaažiuks on mõeldud kasutamiseks koos ajamiga. Järgige seejuures ajami eraldi paigaldus- ja kasutusjuhendis leitud juhiseid.

### 2.3 Kasutatavad hoiatused

Järgige vastavalt olulistes kohtades spetsiaalseid ohutusalsaid märkusi. Need kohad on tähistatud järgmiste sümbolite ja märksõnadega.



Üldine hoiatussümbol tähistab ohtu, mille tulemusena võivad inimesed **vigastada või surma saada**.

#### HOIATUS

Tähistab ohtu, mis võib põhjustada surma või raskeid vigastusi.

#### ETTEVAATUST

Tähistab ohtu, mis võib põhjustada kergeid või keskmisi vigastusi.

#### TÄHELEPANU



Tähistab ohtu, mille tulemusena võib **toode kahjustada saada või hävida**.

## 2.4 Üldised ohutusalsed märkused

- Hoidke ukse liikumis- ja avanemisala alati vaba. Ukse käsitsemise ajal ei tohi ukse liikumisasal viibida inimesi, eelkõige lapsi, ega paikneda esemeid.
- Ärge tõstke ukse abil asju ega inimesi.
- Ärge paigaldage ukse külge muid komponente. Vastukaalud on kohandatud tellimuse koostamisel kokku lepitud täite kaaluga.
- Ärge muutke ega eemaldage ühtegi komponenti. Muidu võite rikkuda oluliste ohutusdetailide funktsiooni. Kasutage üksnes antud garaažiukse jaoks mõeldud originaalvaruosi.
- Kaitske ust järgmiste mõjude eest.
  - agressiivsed ja söövitavad ained, nagu kivimiteer või mõrdis sisalduv salpeeter
  - happed, leelised, puistesool
  - agressiivse mõjuga värvid või tihendusmaterjalid.
- Tagage piisav vee äravool ja tuulutus (kuivamine) pörandatihendi ning lengiosade piirkonnast.
- Ukse kasutamine tuule mõju korral võib olla ohtlik.

## 3 Paigaldus ja kasutuselevõtt

### 3.1 Ohutusjuhised

 <b>HOIATUS</b>	
<b>Vigastusohut</b>	
Alljärgnevate juhiste eiramine võib vigastusi põhjustada.	
	▶ Kandke kaitseprille ja kaitsekindaid.
	▶ Kontrollige, kas tarnekomplekti kuuluvad kinnitusvahendid sobivad ehituslike iseärasustega. Kasutage ainult sobilikke kinnitusvahendeid.
	▶ Kinnitage ukseüsteem hoone kandvate osade külge ainult staatikaasjatundja loaga.
	▶ Toestage uks, et see ei saaks ümber kukkuda.
	▶ Toestage siin turvaliselt.
	▶ Toestage ukseleht, et see ei saaks alla kukkuda.
	▶ Paigaldage kõik kaasasolevad kinnitused paigaldusjuhendi järgi.

### 3.2 Paigaldus

Garaažiukse võib paigaldada seestpoolt ava taha või ava sisse.

Kõik mõõtmed on piltidega osas toodud millimeetrites

#### 3.2.1 Lae külge paigaldamine

 <b>ETTEVAATUST</b>
<b>Väljaulatav ankur (sees- ja väliskeermega spetsiaalne polt)</b>
Paigaldamisel lae külge, mis ei ole piisavalt kõrge, tekib vigastuste oht.
▶ Lühendage ankrut nii, et see oleks siini alumise servaga ühetasane.

### 3.2.2 Ukse liikumise kontroll

<b>TÄHELEPANU</b>
<b>Vastukaalud</b>
Kontrollige ukse liikumist.
▶ Kohandage vastukaalud ukselehe kaalu järgi.
▶ Jaotage vastukaalud ühtlaselt.
▶ Diagonaalide mõõdud a ja b peavad olema võrdsed.

**Paigaldamine on lihtne ja ohutu, kui teete vajalikud toimingud hoolikalt.**

### 3.3 Kasutuselevõtt

 <b>HOIATUS</b>
<b>Ukse liikumine</b>
Ukse liikumis- ja avanemisalal valitseb vigastusohut.
▶ Ukse käsitsemise ajal ei tohi ukse liikumisasal viibida inimesi, eelkõige lapsi, ega paikneda esemeid.
▶ Pidage kinni ukse ees vajalikust ohutuskaugusest 300 mm.

Tehke proovikäitus ning kontrollige ust peatüki *Kontroll ja hooldus* kohaselt.

Kui garaažiuks on paigaldatud ning kontrollitud nõuetekohaselt, siis on see kergesti liikuv, töökindel ja kergesti kasutatav.

## 4 Kontroll ja hooldus

### 4.1 Ohutusjuhised

- ▶ Laske spetsialistil vähemalt kord aastas teha vajalikud kontrolli- ja hooldustööd selle juhendi järgi. Kui ust käsitsetakse rohkem kui 50 korda päevas, laske see iga 6 kuu järel spetsialistil üle vaadata.

 <b>HOIATUS</b>
<b>Vigastusohut</b>
Kontrollimise / hoolduse korral valitseb vigastusohut. Järgige järgmisi juhiseid:
▶ Eemaldage ajam ja juhtseade vooluvõrgust.
▶ Funktsionaalseid osi, eelkõige ohutusdetalle, tohib välja vahetada ainult spetsialist.
▶ Ukse 250000 käsitsemise (lahti / kinni) järel laske kuluosad spetsialistil välja vahetada: plokirattad, trossid, rullikud, massi tasakaalustusseadis

### 4.2 Ukse seisundi kontrollimine

- ▶ Kontrollige visuaalse kontrolli teel ukse üldist seisundit ja seda, kas kõik ukse komponendid ning ohutusseadised on kompleksed ja toimivad.
- ▶ Kontrollige, et kõik kinnituspunktid oleksid korralikult kinnitatud, lahtised kruvid keerake kinni.

### 4.3 Plokirattaste ja trosside kontroll

- ▶ Kontrollige plokirattaste kulumisaset. Laske plokirattad spetsialistil välja vahetada, kui need on liialt kulunud või kahjustada saanud.
- ▶ Otsige trossidelt murdekohti ja kahjustusi. Laske kahjustatud trossid spetsialistil välja vahetada.

#### 4.4 Rullikute ja siinide kontroll

- ▶ Puhastage siinid.
- ▶ Puhastage rullikud.
- ▶ Kontrollige rullikute kulumisastet. Laske rullikud spetsialistil välja vahetada, kui need on liialt kulunud või kahjustada saanud.

#### 4.5 Lisavarustus

- ▶ Kasutage üksnes antud garaažiukse jaoks mõeldud originaalvaruosi. Siis on tagatud kvaliteet, ohutus, töökindlus ja pikk kasutusiga.

### 5 Pinnakaitse

#### 5.1 Terasplekist, alumiiniumplekist uksetäide

Ukseleht on valmistatud tsiingitud materjalist ja on polüesterpulbervärviga kaetud. Kriimustused ja väiksemad kahjustused ei kuulu garantii alla. Uuendage lõppviimistlust kohapealsest keskkonnakoormusest olenevalt.

Arvestage sealjuures alljärgnevaga:

1. Karestage ukse pind kergelt peene liivapaberiga (jämedus vähemalt 180).
2. Puhastage ukse pind veega ja kuivatage ukse pealispind ära.
3. Lõppviimistluseks kruntige ukse pind 2-komponentse epoksiidkrundiga ja viimistlege tavalise tehisvaiku sisaldava väliskasutuseks sobiva värviga. Mõlemad värvid peavad omavahel sobima. Järgige värvitootja juhiseid.

### 6 Puhastamine ja hooldus

#### 6.1 Ukse pinnad terasplekist, alumiiniumplekist

- ▶ Puhastage ukse pinde puhta vee ja pehme käsna või kaubanduses saadaoleva värvieemaldiga.

#### 6.2 Plastklaasid

##### TÄHELEPANU

##### Puhastusvahend

Sobimatu puhastusvahend võib tekitada pingevõrasid ning klaase kahjustada.

- ▶ Ärge kasutage abrasiivseid puhastusvahendeid, teravaid tööriistu ega alkoholi sisaldavaid klaasipuhastusvahendeid.
- ▶ Puhastage plastklaase puhta vee ja pehme lapi või svammiga.
- ▶ Kasutage tugevama mustuse korral õrna, akrüüli jaoks sobivat plastipuhastusvahendit. Järgige ka tootja juhiseid.

#### 6.3 Tüübisilt

- ▶ Puhastage tüübisilt.
- Tüübisilt peab olema alati selgelt loetav.

### 7 Abi talitlushäirete korral

#### Ukse raskesti liikumise või muude rikete korral

- ▶ Kontrollige kõiki funktsionaalseid osi. Järgige selleks peatükki *Kontroll ja hooldus*.
- ▶ Kui midagi jääb arusaamatuks, pöörduge spetsialisti poole.

### 8 Demonteerimine ja jäätmekäitlus

Laske üks spetsialistil demonteerida ja nõuetekohaselt utiliseerida.

**Satura rādītājs**

**I Vajadzīgie montāžas instrumenti ..... 83**

**II + III Piegādes komplekts .....84-85**

**1 Par šo instrukciju ..... 64**

1.1 Lietotie simboli ..... 64

**2 Drošības norādījumi ..... 64**

2.1 Kompetenti speciālisti ..... 64

2.2 Paredzētais pielietojums ..... 64

2.3 Lietotie brīdinājumi ..... 64

2.4 Vispārēji drošības norādījumi ..... 65

**3 Montāža un ekspluatācijas sākšana ..... 65**

3.1 Drošības norādījumi ..... 65

3.2 Montāža ..... 65

3.2.1 Montāža pie griestiem ..... 65

3.2.2 Vārtu darbības pārbaude ..... 65

3.3 Ekspluatācijas sākšana ..... 65

**4 Pārbaude un apkope ..... 65**

4.1 Drošības norādījumi ..... 65

4.2 Vārtu stāvokļa pārbaude ..... 65

4.3 Grieztuvju un trošu pārbaude ..... 66

4.4 Vadruļļu un vadotņu pārbaude ..... 66

4.5 Piederumi ..... 66

**5 Virsmas aizsardzība ..... 66**

5.1 Vārtu pildījums ar plātņu tēraudu, alumīnija loksni ..... 66

**6 Tīrīšana un kopšana ..... 66**

6.1 Vārtu laukums no plātņu tērauda, alumīnija loksnes ..... 66

6.2 Plastikāta rūtis ..... 66

6.3 Tehnisko datu plāksnīte ..... 66

**7 Palīdzība darbības traucējumu gadījumā ..... 66**

**8 Demontāža un utilizācija ..... 66**



.....83

**1 Par šo instrukciju**

Nodrošiniet, lai šī instrukcija glabātos pie vārtu lietotāja.

**Izlasiet un ņemiet vērā šo instrukciju.**

Šī instrukcija ir **oriģinālā lietošanas instrukcija** EK

Direktīvas 2006/42/EK izpratnē.

Instrukcija satur svarīgu informāciju par garāžas vārtu drošu montāžu, ekspluatāciju, kā arī profesionālu kopšanu un apkopi.

Lūdzam šo instrukciju rūpīgi uzglabāt.

Ierakstiet sērijas numuru (skat. tehnisko datu plāksnīti).

Sērijas Nr.: .....

**1.1 Lietotie simboli**



Svarīga norāde, lai novērstu materiālos bojājumus



Atļauts novietojums vai atļauta darbība



Neatļauts izkārtojums vai darbība



Skatīt teksta sadaļu (piem., 2.2.1. punktu)



Skatīt attēlu sadaļu (piem., 2.1. att.)



Skatīt vadības ierīces vai papildu elektrisko vadības paneļu uzstādīšanas instrukciju



Montāža aiz ailas



Montāža ailā, vienā līmenī ar virsmu



Lēnas kustības detaļa



Pārbaudīt



Stingri pievilkt skrūsvienojumu



Stingri pievilkt skrūsvienojumu ar roku



Atspere: ņemt vērā gaitas vieglumu



Piedziņa SupraMatic



Pēc izvēles uzstādāmas detaļas



Ņemiet un pārstrādājiet detaļu vai iepakojumu

**2 Drošības norādījumi**

**Bojājumu gadījumā, kas radušies šīs instrukcijas un drošības norādījumu neievērošanas dēļ, ražotājs ir atbrīvots no jebkādas atbildības.**

**2.1 Kompetenti speciālisti**

Uzticiet kompetentam speciālistam (kompetentai personai atbilstoši standartam EN 12453) montāžu, ekspluatācijas sākšanu un apkopi saskaņā ar šīs instrukcijas norādēm. Ievērojiet standartu EN 12604 un EN 12453 prasības.

**2.2 Paredzētais pielietojums**

- Garāžas vārti ir piemēroti izmantošanai ārpus telpām. Vārti sagāžas uz iekšpusi un atveras virzienā uz augšu.
- Garāžas vārti ir paredzēti ekspluatācijai ar piedziņu. Šajā sakarā ņemiet vērā atsevišķās piedziņas montāžas un lietošanas instrukcijas.

**2.3 Lietotie brīdinājumi**

Svarīgās teksta vietās ir sniegti speciāli drošības norādījumi. Tās ir apzīmētas ar šādiem simboliem un signālvārdiem.



	Vispārējais brīdinājuma simbols apzīmē apdraudējumu, kas var izraisīt <b>miesas bojājumus vai izraisīt nāvi.</b>
<b>⚠ BRĪDINĀJUMS</b>	
Apzīmē bīstamību, kas var izraisīt nāvi vai smagus savainojumus.	
<b>⚠ UZMANĪBU!</b>	
Apzīmē apdraudējumu, kas var radīt vieglus vai vidēji smagus savainojumus.	
<b>UZMANĪBU</b>	
Apzīmē apdraudējumu, kas var radīt <b>bojājumus izstrādājumam</b> vai to <b>sabojāt pilnībā.</b>	

## 2.4 Vispārēji drošības norādījumi

- Uzturiet vārtu sagāšanās un atvēršanās zonu vienmēr brīvu. Vārtu darbināšanas laikā vārtu kustības amplitūdā nedrīkst atrasties cilvēki, īpaši bērni, vai priekšmeti.
- Ar vārtu palīdzību neceliet ne cilvēkus, ne priekšmetus.
- Nemontēt nekādas citas papildu detaļas. Pretsvari ir pielāgoti pasūtījumā atrunātajam pildījuma svaram.
- Neizmainiet un nedemontējiet nekādas detaļas. Pretējā gadījumā ir iespējams izjaukt būtisku drošības elementu darbību. Izmantojiet vienīgi garāžas vārtiem atbilstošas oriģinālās detaļas.
- Aizsargājiet vārtus no:
  - stipras iedarbības un kodīgiem līdzekļiem, piemēram, no salpētra reakcijām, ko rada akmeņi vai java;
  - skābēm, sārmēm, kaisāmo sāļi;
  - stipras iedarbības krāsām vai blīvēšanas materiāliem.
- Nodrošiniet pietiekamu ūdens noteci un ventilāciju (žūšanu) grīdas blīvējuma un kārbas detaļu zonā.
- Vārtu ekspluatācija vēja slodzes dēļ var būt bīstama.

## 3 Montāža un ekspluatācijas sākšana

### 3.1 Drošības norādījumi

 <b>BRĪDINĀJUMS</b>	
<b>Savainošanās risks</b> Norādījumu neievērošana rada savainojumu gūšanas risku.	
	▶ Nēsājiet aizsargbrilles un aizsargapavus.
	▶ Atbilstoši konstrukcijas specifikai pārbaudiet piegādes komplektā iekļauto stiprinājuma materiālu piemērotību. Izmantojiet tikai piemērotus stiprinājuma materiālus.
	▶ Vārtu sistēmu pie ēkas nesošajām daļām drīkst piestiprināt vienīgi ar būvinženiera, kurš atbild par statiku, atļauju.
	▶ Nostipriniet vārtus pret apgāšanos.
	▶ Droši atbalstiet vadotni.
	▶ Nostipriniet vārtu vērtni pret apgāšanos.
	▶ Visus piegādes komplektā iekļautos stiprinājumus uzmontējiet atbilstoši uzstādīšanas instrukcijām.

### 3.2 Montāža

Garāžas vārtus var uzstādīt no iekšpuses aiz ailes vai ailē.

Visi dati attēlu sadaļā norādīti milimetros

#### 3.2.1 Montāža pie griestiem

 <b>UZMANĪBU!</b>	
<b>Izvirzīts enkurs</b>	
Ja veic montāžu pie griestiem, kuri nav pietiekami augsti, pastāv savainošanās risks.	
▶ Saīsiniet enkuru līdz ar vadotnes apakšmalu.	

### 3.2.2 Vārtu darbības pārbaude

<b>UZMANĪBU</b>	
<b>Pretsvari</b>	
Pārbaudiet vārtu gaitu.	
▶ Pielāgojiet pretsvarus vārtu vērtnes svaram.	
▶ Vienmērīgi sadaliet pretsvarus.	
▶ Diagonālajiem izmēriem a un b ir jābūt vienādiem.	

**Lai montāžu veiktu vienkārši un pareizi, rūpīgi izpildiet norādītās darbības.**

### 3.3 Ekspluatācijas sākšana

 <b>BRĪDINĀJUMS</b>	
<b>Vārtu kustība</b>	
Vārtu sagāšanās un atvēršanās zonā pastāv savainošanās risks.	
▶ Vārtu darbināšanas laikā vārtu kustības amplitūdā nedrīkst atrasties cilvēki, īpaši bērni, vai priekšmeti.	
▶ Vārtu priekšā ievērojiet 300 mm drošības attālumu.	

Veiciet vārtu darbības pārbaudi un pārbaudiet vārtus atbilstoši nodaļai *Pārbaude un apkope*.

Ja garāžas vārti ir uzmontēti pareizi un pārbaudīti, tiem ir viegla gaita, tie darbojas droši un ir vienkārši darbināmi.

## 4 Pārbaude un apkope

### 4.1 Drošības norādījumi

- ▶ Vismaz reizi gadā uzticiet kompetentam speciālistam veikt pārbaudi un apkopi saskaņā ar šīs instrukcijas norādēm. Ja dienā ir vairāk nekā 50 vārtu darbināšanas reizes, uzticiet kompetentam speciālistam veikt pārbaudes ik pēc 6 mēnešiem.

 <b>BRĪDINĀJUMS</b>	
<b>Savainošanās risks</b>	
Savainošanās risks, veicot pārbaudes / apkopes darbus. Ņemiet vērā šādus norādījumus:	
▶ Atslēdziet piedziņu un vadības ierīci no sprieguma.	
▶ Funkcionālās daļas, īpaši drošības elementus, drīkst nomainīt tikai kompetenti speciālisti.	
▶ Pēc 250000 vārtu darbināšanas reizēm (atvērti / aizvērti) uzticiet kompetentam speciālistam nodilstošo detaļu atjaunošanu: grieztuves, troses, vadrullīši, svara izlīdzināšanas sistēma	

### 4.2 Vārtu stāvokļa pārbaude

- ▶ Veicot vizuālu pārbaudi, pārbaudiet vārtu vispārējo stāvokli, pievēršot uzmanību tam, vai netrūkst nevienas detaļas un drošības mehānisma, kā arī pārbaudiet to stāvokli un efektivitāti.
- ▶ Pārbaudiet, vai visi stiprinājuma punkti ir stingri nofiksēti. Pievelciet vaļīgās skrūves.

### 4.3 Grietzuvju un trošu pārbaude

- ▶ Pārbaudiet grietzuvju nodiluma pakāpi. Stipra nolietojuma vai bojājumu gadījumā uzticiet grietzuvju nomaiņu kompetentam speciālistam.
- ▶ Pārbaudiet, vai trosēm nav plīsumu un bojājumu. Lieciet kompetentam speciālistam nomainīt bojātas troses.

### 4.4 Vadrullīšu un vadotņu pārbaude

- ▶ Notīriet vadotnes.
- ▶ Notīriet vadrullīšus.
- ▶ Pārbaudiet vadrullīšu nodiluma pakāpi. Stipra nolietojuma vai bojājumu gadījumā uzticiet vadrullīšu nomaiņu kompetentam speciālistam.

### 4.5 Piederumi

- ▶ Izmantojiet vienīgi garāžas vārtiem atbilstošas oriģinālās detaļas. Tādējādi tiek nodrošināts augsts veiktspējas līmenis attiecībā uz kvalitāti, drošumu, stiprību un ilgmūžību.

## 5 Virsmas aizsardzība

### 5.1 Vārtu pildījums ar plātņu tēraudu, alumīnija loksni

Vārtu vērtne ir izgatavota no cinkota materiāla, un tai ir poliestera pulvera pārklājums. Skrāpējumi vai maza apmēra bojājumi nevar būt par iemeslu reklamācijas iesniegšanai. Atbilstoši slodzei, kādu uz vārtiem rada vietējā atmosfēra, atjaunojiet virsmas pārklājumu. Šai nolūkā veiciet šādas darbības:

1. Viegli noslīpējiet vārtu laukumu ar smalkas graudainības slīppapīru (graudainības indekss vismaz 180).
2. Notīriet vārtu laukumu ar ūdeni un nožāvējiet vārtu virsmu.
3. Nokrāsojiet vārtu laukumu ar šķīdinātāju saturošu divkomponentu epoksīda gruntskrāsu un pārdošanā pieejamu mākslīgo sveķu bāzes laku, kas paredzēta āra virsmām. Abus krāsojumus savstarpēji pielāgojiet. Šajā procesā ievērojiet lakas ražotāja dotos norādījumus par lakas izstrādi.

## 6 Tīrīšana un kopšana

### 6.1 Vārtu laukums no plātņu tērauda, alumīnija loksnes

- ▶ Tīriet vārtu laukumus ar tīru ūdeni un mīkstu sūkli vai tirdzniecībā pieejamu krāsotu virsmu tīrīšanas līdzekli.

### 6.2 Plastikāta rūtis

#### UZMANĪBU

#### Tīrīšanas līdzekļi

Nepiemēroti tīrīšanas līdzekļi var izraisīt saplaisāšanu un nodarīt bojājumus rūtīm.

- ▶ Neizmantojiet abrazīvus tīrīšanas līdzekļus, asus instrumentus vai spirtu saturošus stikla tīrīšanas līdzekļus.
- ▶ Mākslīgā materiāla rūšu tīrīšanai izmantojiet tīru ūdeni un mīkstu lupatiņu vai sūkli.
- ▶ Lielākas netīrumu koncentrācijas gadījumā izmantojiet maigas iedarbības plastmasas virsmu tīrīšanas līdzekli, kas ir piemērots akrila virsmām. Papildus ievērojiet ražotāja sniegtās lietošanas norādes.

### 6.3 Tehnisko datu plāksnīte

- ▶ Notīriet tehnisko datu plāksnīti. Tehnisko datu plāksnītei vienmēr jābūt skaidri salasāmai.

## 7 Palīdzība darbības traucējumu gadījumā

**Ja vārti virzās smagnēji vai ir radušies citi traucējumi:**

- ▶ Pārbaudiet visas funkcionālās daļas. Šajā sakarā ņemiet vērā nodaļu *Pārbaude un apkope*.
- ▶ Neskaidrību gadījumā vērsieties pie kompetenta speciālista.

## 8 Demontāža un utilizācija

Vārtu demontāžu un noteikumiem atbilstošu utilizāciju uzticiet kompetentam speciālistam.

## Sadržaj

<b>I</b>	<b>Alat potreban za ugradnju .....</b>	<b>83</b>
<b>II + III</b>	<b>Obim isporuke.....</b>	<b>84-85</b>
<b>1</b>	<b>O ovoj uputi .....</b>	<b>67</b>
1.1	Korišteni simboli .....	67
<b>2</b>	<b>Napomene o sigurnosti.....</b>	<b>67</b>
2.1	Stručne osobe .....	67
2.2	Namjenska uporaba .....	67
2.3	Korištena upozorenja.....	67
2.4	Opće napomene o sigurnosti .....	68
<b>3</b>	<b>Montaža i pokretanje.....</b>	<b>68</b>
3.1	Napomene o sigurnosti .....	68
3.2	Ugradnja .....	68
3.2.1	Montaža stropa.....	68
3.2.2	Kontrola hoda vrata .....	68
3.3	Pokretanje.....	68
<b>4</b>	<b>Pregled i održavanje .....</b>	<b>68</b>
4.1	Napomene o sigurnosti .....	68
4.2	Provjera stanja vrata .....	68
4.3	Provjera kolotura i žičanog užeta.....	69
4.4	Provjera kotačića i vodilica .....	69
4.5	Dodatna oprema.....	69
<b>5</b>	<b>Zaštita površine .....</b>	<b>69</b>
5.1	Ispuna vrata čeličnim limom, aluminijским limom .....	69
<b>6</b>	<b>Čišćenje i održavanje .....</b>	<b>69</b>
6.1	Površine vrata od čeličnog lima, aluminijskog lima .....	69
6.2	Plastična stakla.....	69
6.3	Tipska pločica.....	69
<b>7</b>	<b>Pomoć u slučaju smetnji u radu .....</b>	<b>69</b>
<b>8</b>	<b>Demontaža i zbrinjavanje.....</b>	<b>69</b>



.....83

### 1 O ovoj uputi

Pobrinite se da ove upute ostanu kod korisnika vrata.

**Pažljivo pročitajte i slijedite ove upute.**

Ove su upute **originalne upute za uporabu** u smislu smjernice EZ 2006/42/EZ.

U uputama ćete naći važne informacije vezane za sigurnu montažu, pogon te odgovarajuće servisiranje i održavanje garažnih vrata.

Pažljivo sačuvajte ovu uputu.

Upišite serijski broj (pogledajte identifikacijsku oznaku).

Serijski br.: .....

#### 1.1 Korišteni simboli



Važna napomena za izbjegavanje materijalne štete



Dopušteni raspored ili aktivnost



Nedopušteni raspored ili aktivnost



Vidi tekst (npr. točku 2.2.1)



Vidi sliku (npr. sliku 2.1)



Pogledajte poseban naputak za montažu upravljača ili eventualno dodatnih električnih upravljačkih elemenata



Ugradnja iza otvora



Ugradnja u otvor, u ravni površine



Ugradbeni dio, polako



Provjera



Čvrsto pritegnuti vijak



Ručno pritegnuti



Opruga: Pripravite na lakoću pokretanja



Pogon SupraMatic



Opcionalni dijelovi



Zbrinjavanje i recikliranje dijelova ili pakiranja

## 2 Napomene o sigurnosti

**Šteta uzrokovana nepridržavanjem ove upute i napomena o sigurnosti proizvođača oslobađaju odgovornosti.**

### 2.1 Stručne osobe

Kvalificiranoj osobi (kompetentnoj osobi prema EN 12453) povjerite ugradnju, puštanje u pogon i održavanje prema ovim uputama. Pri tome se treba pridržavati normi EN 12604 i EN 12453.

### 2.2 Namjenska uporaba

- Garažna vrata prikladna su za vanjsku upotrebu. Vrata se zakreću prema unutra i otvaraju prema gore.
- Garažna vrata predviđena su za pogon motorom. Pri tom obratite pozornost i na zasebne upute za montažu i rukovanje pogonom.

### 2.3 Korištena upozorenja

Posebne napomene o sigurnosti nalaze se na pojedinim važnim mjestima. Ovakva mjesta označena su sljedećim simbolima i riječima.



Opći simbol upozorenja označava opasnost koja može prouzročiti **ozljede ili smrt**.



**UPOZORENJE**

Označava opasnost koja može prouzročiti teške ozljede ili smrt.



**OPREZ**

Označava opasnost koja može prouzročiti lakše ili srednje teške ozljede.

**PAŽNJA**



Označava opasnost koja može **oštetiti ili uništiti proizvod**.

## 2.4 Opće napomene o sigurnosti

- Područje otvaranja i zatvaranja vrata uvijek mora biti slobodno. Pazite da se tijekom upravljanja vratima u njihovoj blizini ne nalaze ljudi, posebice djeca ili predmeti.
- Vratima ne podižite osobe ni predmete.
- Ne pričvršćujte dodatne strane elemente. Protuutezi su podešeni na težinu ispunje koja je ugovorena prilikom narudžbe.
- Ne mijenjajte niti uklanjajte pojedine dijelove. Time možete isključiti važne sigurnosne elemente. Koristite isključivo originalne dijelove usklađene s garažnim vratima.
- Vrata zaštitite od sljedećeg:
  - od agresivnih i nagrizajućih sredstava, kao npr. reakcija salitra iz kamena ili morta
  - kiselina, lužina, soli za posipanje ceste
  - agresivnih premaza ili materijala za brtvljenje.
- Pobrinite se da postoji dovoljan odljev vode i ventilacija (sušenje) u dijelu podne brtve i okvira.
- Pokretanje vrata pod udarima vjetrova može biti opasno.

## 3 Montaža i pokretanje

### 3.1 Napomene o sigurnosti

 <b>UPOZORENJE</b>	
<b>Opasnost od ozljeda</b> Nepoštivanje uputa u nastavku može dovesti do ozljeda.	
	▶ Nosite zaštitne naočale i zaštitne rukavice.
	▶ Provjerite odgovaraju li isporučena sredstva za pričvršćenje situaciji na mjestu ugradnje. Koristite samo odgovarajući materijal za pričvršćenje.
	▶ Vrata na nosive dijelove zgrade pričvrstite samo uz dozvolu statičara.
	▶ Vrata osigurajte od pada.
	▶ Čvrsto poduprite vodilicu.
	▶ Vratno krilo osigurajte od pada.
	▶ Montirajte sva isporučena učvršćenja sukladno uputi za montažu.

### 3.2 Ugradnja

Garažna vrata možete ugraditi unutra iza otvora ili u otvor.

Sve mjere u slikovnom dijelu iskazane su u mm

#### 3.2.1 Montaža stropa

 <b>OPREZ</b>	
<b>Sidro koje strši</b> Pri montaži stropa bez dovoljnog prostora za glavu postoji opasnost od ozljeda.	
▶ Skratite sidro na istu mjeru kao i donji rub vodilice.	

### 3.2.2 Kontrola hoda vrata

<b>PAŽNJA</b>	
<b>Protuutezi</b> Kontrolirajte kretanje vrata.	
▶ Prilagodite protu utege težini vratnog krila.	
▶ Ravnomjerno rasporedite protuutege.	
▶ Dijagonale a i b moraju biti jednake.	

**Za jednostavnu i sigurnu montažu pažljivo provedite sve radne korake.**

### 3.3 Pokretanje

 <b>UPOZORENJE</b>	
<b>Kretanje vrata</b> U prostoru otvaranja i zatvaranja vrata postoji opasnost od ozljeda.	
▶ Pazite da se tijekom upravljanja vratima u njihovoj blizini ne nalaze ljudi, posebice djeca ili predmeti.	
▶ Pridržavajte se sigurnosnog razmaka ispred vrata 300 mm.	

Provedite probni rad i provjerite vrata sukladno poglavlju *Provjera i održavanje*.

Kad su vrata stručno montirana i provjerena ona se besprijekorno kreću, sigurna su i laka za upravljanje.

## 4 Pregled i održavanje

### 4.1 Napomene o sigurnosti

- ▶ Stručnu osobu barem jednom godišnje zadužite za radove provjere i održavanja u skladu s ovim uputama. Kod više od 50 dnevnih ciklusa upravljanja vratima osigurajte svakih 6 mjeseci održavanje od strane stručno osposobljene osobe.

 <b>UPOZORENJE</b>	
<b>Opasnost od ozljeda</b> Prilikom provjere / servisiranja postoji opasnost od ozljeda. Obratite pažnju na sljedeće upute:	
▶ Isključite pogon i upravljačku jedinicu.	
▶ Funkcijske dijelove, a posebno sigurnosne elemente smije mijenjati isključivo stručno osposobljena osoba.	
▶ Nakon 250000 kretanja vrata (otvaranja / zatvaranja) zadužite stručnu osobu za obnavljanje potrošnih dijelova: kolotura, sajli, kotačića, mehanizma za balansiranje težine	

### 4.2 Provjera stanja vrata

- ▶ Pregledajte vizualno opće stanje vrata, svih dijelova i sigurnosnih uređaja i utvrdite njihovu cjelovitost, stanje i učinkovitost.
- ▶ Provjerite jesu li sva pričvršćenja dobro učvršćena. Zategnite olabavljene vijke.



### 4.3 Provjera kolotura i žičanog užeta

- ▶ Provjerite da li su koloturi istrošeni. Zaposlite stručno osposobljenu osobu kako bi, u slučaju istrošenosti ili oštećenja, zamijenili remenice.
- ▶ Provjerite da žičano užje nije puknuto ni oštećeno. Po potrebi neka stručno osposobljena osoba zamijeni oštećene remenice.

### 4.4 Provjera kotačića i vodilica

- ▶ Očistite vodilice.
- ▶ Očistite kotačiće.
- ▶ Provjerite jesu li kotačići istrošeni. Stručno osposobljena osoba mora zamijeniti kotačiće kad su jako istrošeni ili oštećeni.

### 4.5 Dodatna oprema

- ▶ Koristite isključivo originalne dijelove usklađene s garažnim vratima. Tako se osigurava visoka razina kvalitete, sigurnosti, pouzdanosti i dugotrajnosti.

## 5 Zaštita površine

### 5.1 Ispuna vrata čeličnim limom, aluminijskim limom

Krilo vrata je od pocinčanog materijala i plastificirano. Ogrebotine ili manja oštećenja nisu razlog za reklamacije. Obnovite završni premaz ovisno o lokalnim atmosferskim uvjetima.

Molimo držite se s tim u vezi sljedećih koraka:

1. Površinu vrata lagano obradite finim brusnim papirom (zrnatost najmanje 180).
2. Vodom očistite površinu vrata i površinu vrata osušite.
3. Premažite površinu vrata dvokomponentnom epoksidnom podlogom i uobičajenim lakom od umjetne smole za vanjsku primjenu. Uskladite oba premaza međusobno. Pridržavajte se pritom uputa za upotrebu proizvođača laka.

## 6 Čišćenje i održavanje

### 6.1 Površine vrata od čeličnog lima, aluminijskog lima

- ▶ Površinu vrata očistite vodom i mekanom spužvom ili uobičajenim sredstvom za čišćenje lakiranih površina.

### 6.2 Plastična stakla

#### PAŽNJA

##### Sredstva za čišćenje

Neprikladna sredstva za čišćenje mogu izazvati pukotine uslijed naprezanja i oštetiti stakla.

- ▶ Ne koristite abrazivna sredstva za čišćenje, oštre alate ili sredstva za čišćenje s alkoholom.
- ▶ Plastična stakla očistite vodom, mekanom krpom ili spužvom.
- ▶ Koristite pri jakom onečišćenju blago sredstvo za čišćenje plastike koje je prikladno za akril. Pridržavajte se i uputa za uporabu proizvođača.

### 6.3 Tipska pločica

- ▶ Očistite identifikacijsku oznaku. Identifikacijska oznaka mora uvijek biti čitljiva.

## 7 Pomoć u slučaju smetnji u radu

### U slučaju teškog hoda ili drugih smetnji:

- ▶ Provjerite sve funkcionalne dijelove. Pročitajte poglavlje *Testiranje i održavanje*.
- ▶ U slučaju nejasnoća obratite se stručnoj osobi.

## 8 Demontaža i zbrinjavanje

Vrata treba demontirati i zbrinuti stručna osoba.

## Sadržaj

<b>I</b>	<b>Neophodan alat za montažu.....</b>	<b>83</b>
<b>II + III</b>	<b>Obim isporuke.....</b>	<b>84-85</b>
<b>1</b>	<b>O ovom uputstvu.....</b>	<b>70</b>
1.1	Korišćeni simboli .....	70
<b>2</b>	<b>Sigurnosne napomene .....</b>	<b>70</b>
2.1	Stručne osobe .....	70
2.2	Namenska upotreba .....	70
2.3	Korišćena upozorenja .....	70
2.4	Opšta sigurnosna uputstva .....	71
<b>3</b>	<b>Montaža i puštanje u rad .....</b>	<b>71</b>
3.1	Sigurnosne napomene .....	71
3.2	Montaža .....	71
3.2.1	Montaža na plafonu .....	71
3.2.2	Kontrola hoda vrata .....	71
3.3	Puštanje u rad.....	71
<b>4</b>	<b>Provera i održavanje.....</b>	<b>71</b>
4.1	Sigurnosne napomene .....	71
4.2	Provera stanja garažnih vrata .....	72
4.3	Provera kotura i sajli .....	72
4.4	Provera točkića i šina .....	72
4.5	Pribor .....	72
<b>5</b>	<b>Zaštita površine .....</b>	<b>72</b>
5.1	Ispuna vrata sa čeličnim limom, aluminijumskim limom .....	72
<b>6</b>	<b>Pranje i nega .....</b>	<b>72</b>
6.1	Površine vrata od čeličnog lima, aluminijumskog lima .....	72
6.2	Plastično staklo .....	72
6.3	Pločica sa podacima .....	72
<b>7</b>	<b>Pomoć pri smetnjama u radu .....</b>	<b>72</b>
<b>8</b>	<b>Demontaža i odlaganje .....</b>	<b>72</b>



.....83

## 1 O ovom uputstvu

Pobrinite se da ovo uputstvo ostane kod korisnika garažnih vrata.

**Pročitajte i obratite pažnju na ovo uputstvo.**

Ovo uputstvo je **Originalno uputstvo za rad** u smislu Direktive EZ 2006/42/EZ.

Uputstvo vam pruža važne informacije za bezbednu montažu, rad i za stručno negovanje i održavanje garažnih vrata.

Sačuvajte pažljivo ovo uputstvo.

Unesite serijski br. (vidi pločicu sa podacima).

Serijski br.: .....

### 1.1 Korišćeni simboli



Važna napomena za sprečavanje materijalnih šteta



Dozvoljeni raspored ili rad



Nedozvoljen raspored ili rad



Vidi tekstualni deo (npr. tačka 2.2.1)



Vidi slikovni deo (npr. slika 2.1)



Vidi posebna uputstva za montažu upravljačke kutije ili dodatnih električnih komandnih elemenata



Ugradnja iza otvora



Ugradnja u otvor, u ravni sa površinom



Spori deo



Proveriti



Verschraubung fest anziehen



Verschraubung handfest anziehen



Opruga: obratite pažnju na lak hod



Motor SupraMatic



Opcioni delovi



Uklanjanje i recikliranje ugradnog dela ili ambalaže

## 2 Sigurnosne napomene

**Štete nastale usled nepoštovanja ovog uputstva i sigurnosnih uputstava, oslobađaju proizvođača od obaveze odgovornosti.**

### 2.1 Stručne osobe

Neka vam montažu, puštanje u rad i održavanje obavi stručna osoba (kompetentna osoba prema EN 12453) u skladu sa ovim uputstvom. Pridržavajte se zahteva iz standarda EN 12604 i EN 12453.

### 2.2 Namenska upotreba

- Garažna vrata su pogodna za spoljnu upotrebu. Garažna vrata se zakreću prema unutra i otvaraju naviše.
- Garažna vrata su predviđena za rad sa motorom. Pri tome obratite pažnju na posebno uputstvo za montažu i rukovanje motorom.

### 2.3 Korišćena upozorenja

Specijalne sigurnosne napomene se nalaze na dotičnim važnim mestima. Ova mesta su označena sledećim simbolima i signalnim rečima.



Opšti simbol upozorenja označava opasnost koja može da dovede do **povređivanja ili smrti**.



**UPOZORENJE**

Označava opasnost koja može da dovede do smrti ili teških povreda.



**OPREZ**

Označava opasnost koja može da dovede do lakih ili srednje teških povreda.

**PAŽNJA**



Označava opasnost koja može da dovede do **oštećenja ili uništenja proizvoda**.

## 2.4 Opšta sigurnosna uputstva

- Područje zakretanja i otvaranja garažnih vrata mora uvek da bude slobodno. Za vreme podizanja i spuštanja garažnih vrata u njihovom području kretanja se ne smeju nalaziti osobe – a pogotovo ne deca – niti predmeti.
- Ni u kom slučaju ne podižite garažnim vratima predmete ili osobe.
- Ne ugrađujte dodatne delove drugih proizvođača. Protivtegovi su podešeni na težinu ispune koja je dogovorena prilikom kreiranja naloga.
- Nemojte menjati ili skidati delove. Na taj način možete poremetiti funkcionisanje važnih sigurnosnih komponentata. Koristite isključivo originalne delove koji odgovaraju garažnim vratima.
- Zaštitite garažna vrata od:
  - agresivnih i nagrizajućih sredstava, kao npr. azotne reakcije od kamena ili maltera
  - Kiseline, baze ili so za posipanje
  - agresivnih premaza ili materijala za dihtovanje.
- Morate obezbediti zadovoljavajući odvod vode i ventilaciju (sušenje) u području donjeg dihtunga i delova rama.
- Puštanje u rad garažnih vrata pod uticajem vetra može biti opasno.

## 3 Montaža i puštanje u rad

### 3.1 Sigurnosne napomene

 <b>UPOZORENJE</b>	
<b>Opasnost od povrede</b>	
Nepoštovanje sledećih napomena može da dovede do ozbiljnih povreda.	
	▶ Nosite zaštitne naočare i zaštitne rukavice.
	▶ Proverite da li su isporučeni materijali za fiksiranje pogodni za uslove građevinske konstrukcije. Koristite samo pogodna sredstva za pričvršćivanje.
	▶ Pričvrstite sistem garažnih vrata sa pripadajućom konstrukcijom na noseće elemente građevine isključivo uz dozvolu inženjera-statičara.
	▶ Osigurajte vrata od padanja.
	▶ Poduprite šinu da biste je osigurali.
	▶ Osigurajte krilo vrata od padanja.
	▶ Montirajte sve isporučene elemente za pričvršćivanje u skladu sa uputstvom za montažu.

### 3.2 Montaža

Garažna vrata možete ugraditi iz unutrašnje strane otprozadi ili u otvor.

U slikovnom delu su sve mere izražene u milimetrima

### 3.2.1 Montaža na plafonu

 <b>OPREZ</b>
<b>Ispušteni anker</b>
Prilikom montaže na plafonu bez dovoljno slobodnog prostora iznad glave postoji opasnost od povrede.
▶ Skratite anker ravno sa donjim rubom šine.

### 3.2.2 Kontrola hoda vrata

<b>PAŽNJA</b>
<b>Protivtegovi</b>
Kontrolišite hod garažnih vrata.
▶ Prilagodite protivtegeve težini krila garažnih vrata.
▶ Ravnomerno raspodelite protivtegeve.
▶ Dijagonalne mere a i b moraju biti jednake.

**Sprovedite pažljivo radne korake za jednostavnu i bezbednu montažu.**

### 3.3 Puštanje u rad

 <b>UPOZORENJE</b>
<b>Kretanje vrata</b>
U području zakretanja i otvaranja garažnih vrata postoji opasnost od povrede.
▶ Za vreme podizanja i spuštanja garažnih vrata u njihovom području kretanja se ne smeju nalaziti osobe – a pogotovo ne deca – niti predmeti.
▶ Držite bezbedno odstojanje od 300 mm od vrata.

Izvršite probni rad i proverite vrata u skladu sa poglavljem *Provera i održavanje*.

Kada su stručno montirana i proverena, garažna vrata imaju lak hod, sigurnost u radu i jednostavna su za upotrebu.

## 4 Provera i održavanje

### 4.1 Sigurnosne napomene

- ▶ Najmanje jednom godišnje neka vam radove provere i održavanja sprovede stručna osoba u skladu sa ovim uputstvom. Ako imate više od 50 aktiviranja garažnih vrata dnevno, pozovite kvalifikovanu osobu svakih 6 meseci.

 <b>UPOZORENJE</b>
<b>Opasnost od povrede</b>
Prilikom obavljanja radova na proveri / održavanju postoji opasnost od povreda. Obratite pažnju na sledeća uputstva:
▶ Isključite napajanje motora i upravljačke kutije.
▶ Funkcionalne, a naročito sigurnosne delove, sme zameniti samo stručna osoba.
▶ Nakon 250000 aktiviranja garažnih vrata (otvaranje / zatvaranje), neka kvalifikovana osoba zameni delove koji se troše: koture, sajle, točkiće, uređaj za izjednačavanje težine

## 4.2 Provera stanja garažnih vrata

- ▶ Vizuelnom kontrolom proverite opšte stanje garažnih vrata, svih delova i zaštitnih uređaja na potpunost, stanje i delotvornost.
- ▶ Kontrolišite sve tačke fiksiranja na pričvršćenost i pritegnite labave vijke.

## 4.3 Provera kotura i sajli

- ▶ Proverite koture na habanje. Neka vam stručna osoba zameni koture prilikom jake istrošenosti ili jakog oštećenja.
- ▶ Proverite sajlu na oštećenja i mesta kidanja. Neka vam stručna osoba zameni oštećene sajle.

## 4.4 Provera točkića i šina

- ▶ Očistite šine.
- ▶ Očistite točkiće.
- ▶ Proverite točkiće na habanje. Neka vam stručna osoba zameni točkiće prilikom jake istrošenosti ili jakog oštećenja.

## 4.5 Pribor

- ▶ Koristite isključivo originalne delove koji odgovaraju garažnim vratima. Na taj način se osiguravaju visoki nivo performansi, bezbednosti, pouzdanosti i dugotrajnosti.

## 5 Zaštita površine

### 5.1 Ispuna vrata sa čeličnim limom, aluminijumskim limom

Krilo garažnih vrata je napravljeno od pocinkovanog materijala, sa premazom od poliesterskog praha. Ogrebotine ili manja oštećenja nisu razlog za reklamaciju. Obnovite završni premaz u skladu sa lokalnim atmosferskim uslovima.

U tu svrhu se pridržavajte sledećih koraka:

1. Površinu garažnih vrata blago izbrusite finim brusnim papirom (granulacije od min. 180).
2. Operite površinu garažnih vrata vodom i osušite ih.
3. Premažite površinu garažnih vrata osnovnim premazom od 2-K-Epoxid-a sa rastvaračem, a za spoljnu stranu upotrebite komercijalni lak od sintetičke smole. Uskladite oba premaza. Pridržavajte se pritom uputstava za obradu koje navodi proizvođač laka.

## 6 Pranje i nega

### 6.1 Površine vrata od čeličnog lima, aluminijumskog lima

- ▶ Površine garažnih vrata treba prati čistom vodom i mekim sunđerom ili uobičajenim sredstvima za čišćenje lakiranih površina.

## 6.2 Plastično staklo

### PAŽNJA

#### Sredstva za čišćenje

Neodgovarajuća sredstva za čišćenje mogu da izazovu pucanje površine i oštećenja stakla.

- ▶ Ne koristite abrazivna sredstva za čišćenje, oštar alat ili sredstva za čišćenje stakla sa alkoholom.
- ▶ Očistite površine plastičnog stakla čistom vodom, mekom krpom ili sunđerom.
- ▶ U slučaju jače nečistoće upotrebite blago sredstvo za čišćenje plastičnih površina, pogodno za akrilne površine. Pridržavajte se i napomena za održavanje koje navodi proizvođač.

## 6.3 Pločica sa podacima

- ▶ Očistite pločicu sa podacima. Pločica sa podacima mora uvek biti jasno čitljiva.

## 7 Pomoć pri smetnjama u radu

### Prilikom teškog hoda ili ostalih smetnji:

- ▶ Proverite sve funkcionalne delove. Pridržavajte se navoda u poglavlju *Provera i održavanje*.
- ▶ Ukoliko imate neke nejasnoće obratite se stručnoj osobi.

## 8 Demontaža i odlaganje

Neka vam stručna osoba demontira i baci garažna vrata na odgovarajući način.

## Πίνακας περιεχομένων

<b>I</b>	<b>Απαιτούμενα εργαλεία συναρμολόγησης.....</b>	<b>83</b>
<b>II + III</b>	<b>Παραδοτέος εξοπλισμός.....</b>	<b>84-85</b>
<b>1</b>	<b>Πληροφορίες για τις παρούσες οδηγίες..</b>	<b>73</b>
1.1	Χρησιμοποιούμενα σύμβολα .....	73
<b>2</b>	<b>Υποδείξεις ασφαλείας .....</b>	<b>73</b>
2.1	Ειδικοί .....	73
2.2	Ενδεδειγμένη χρήση.....	73
2.3	Χρησιμοποιούμενες προειδοποιήσεις .....	73
2.4	Γενικές υποδείξεις ασφαλείας .....	74
<b>3</b>	<b>Συναρμολόγηση και έναρξη λειτουργίας .</b>	<b>74</b>
3.1	Υποδείξεις ασφαλείας.....	74
3.2	Συναρμολόγηση .....	74
3.2.1	Συναρμολόγηση στην οροφή.....	74
3.2.2	Έλεγχος κίνησης πόρτας .....	74
3.3	Έναρξη λειτουργίας .....	74
<b>4</b>	<b>Έλεγχος και συντήρηση .....</b>	<b>75</b>
4.1	Υποδείξεις ασφαλείας.....	75
4.2	Έλεγχος κατάστασης της πόρτας.....	75
4.3	Έλεγχος κυλίνδρων και συρματοσχοιού.....	75
4.4	Έλεγχος των τροχίσκων και των οδηγών .....	75
4.5	Πρόσθετα εξαρτήματα.....	75
<b>5</b>	<b>Επιφανειακή προστασία.....</b>	<b>75</b>
5.1	Επένδυση πόρτας με χαλύβδινο έλασμα, έλασμα αλουμινίου.....	75
<b>6</b>	<b>Καθαρισμός και φροντίδα.....</b>	<b>75</b>
6.1	Επιφάνειες πόρτας από έλασμα χάλυβα, έλασμα αλουμινίου .....	75
6.2	Πλαστικά τζάμια.....	75
6.3	Πινακίδα κατασκευαστή.....	75
<b>7</b>	<b>Βοήθεια σε περίπτωση βλαβών λειτουργίας.....</b>	<b>75</b>
<b>8</b>	<b>Αποσυναρμολόγηση και διάθεση.....</b>	<b>75</b>



.....83

## 1 Πληροφορίες για τις παρούσες οδηγίες

Φροντίστε ώστε οι οδηγίες αυτές να βρίσκονται στην κατοχή του χειριστή της πόρτας.

**Διαβάστε και τηρήστε αυτές τις οδηγίες.**

Οι παρούσες οδηγίες χρήσης αποτελούν **Πρωτότυπες οδηγίες χρήσης** σύμφωνα με την Κοινοτική Οδηγία 2006/42/ΕΚ.

Οι οδηγίες σας παρέχουν σημαντικές πληροφορίες για την ασφαλή συναρμολόγηση και λειτουργία, καθώς και για τη σωστή φροντίδα και συντήρηση της γκαραζόπορτας.

Φυλάξτε τις παρούσες οδηγίες με προσοχή.

Συμπληρώστε τον αριθμό σειράς (βλ. πινακίδα κατασκευαστή).

Αρ. σειράς: .....

## 1.1 Χρησιμοποιούμενα σύμβολα



Σημαντική ειδοποίηση για την αποφυγή υλικών ζημιών



Σπιτρεπόμενη διάταξη ή ενέργεια



Μη επιτρεπόμενη διάταξη ή ενέργεια



Βλέπε κείμενο (π. χ. σημείο 2.2.1)



Βλέπε εικόνες (π. χ. εικόνα 2.1)



Βλέπε ξεχωριστές οδηγίες συναρμολόγησης του συστήματος ελέγχου και των πρόσθετων ηλεκτρικών στοιχείων χειρισμού



Τοποθέτηση πίσω από το άνοιγμα



Τοποθέτηση μέσα στο άνοιγμα, χωνευτά



Εξάρτημα αργά



Έλεγχος



Σφίξτε τις βίδες



Σφίξτε τις βίδες με το χέρι



Ελατήριο: Προσέξτε την καλή κινητικότητα



Μηχανισμός κίνησης SupraMatic



Προαιρετικά εξαρτήματα



Προαιρετικά εξαρτήματα

## 2 Υποδείξεις ασφαλείας

**Ο κατασκευαστής δεν φέρει καμία ευθύνη για βλάβες, οι οποίες προκλήθηκαν εξαιτίας μη τήρησης αυτών των οδηγιών ή υποδείξεων ασφαλείας.**

### 2.1 Ειδικοί

Αναθέστε σε κάποιον ειδικό (αρμόδιο άτομο κατά EN 12635) τη συναρμολόγηση, έναρξη λειτουργίας και συντήρηση σύμφωνα με τις παρούσες οδηγίες χρήσης. Τηρείτε τις απαιτήσεις των προτύπων EN 12604 και EN 12635.

### 2.2 Ενδεδειγμένη χρήση

- Η γκαραζόπορτα είναι κατάλληλη για εξωτερική χρήση. Η πόρτα γυρνάει προς τα μέσα και ανοίγει προς τα πάνω.
- Η γκαραζόπορτα προορίζεται για χρήση με μηχανισμό κίνησης. Τηρείτε τις ξεχωριστές οδηγίες συναρμολόγησης και χειρισμού του μηχανισμού κίνησης.

### 2.3 Χρησιμοποιούμενες προειδοποιήσεις

Ειδικές υποδείξεις ασφαλείας εμφανίζονται στα εκάστοτε σημαντικά σημεία. Τα σημεία αυτά επισημαίνονται με τα παρακάτω σύμβολα και λέξεις επισήμανσης.



Το γενικό σύμβολο προειδοποίησης επισημαίνει έναν κίνδυνο, ο οποίος μπορεί να οδηγήσει σε **τραυματισμούς ή θάνατο**.

### ΠΡΟΕΙΔΟΠΟΙΗΣΗ

Επισημαίνει έναν κίνδυνο, ο οποίος μπορεί να οδηγήσει σε θάνατο ή σε βαρύτερους τραυματισμούς.

### ΠΡΟΣΟΧΗ

Επισημαίνει έναν κίνδυνο, ο οποίος μπορεί να οδηγήσει σε μικρής ή μέτριας σοβαρότητας τραυματισμούς.

### ΠΡΟΣΟΧΗ

Επισημαίνει έναν κίνδυνο, ο οποίος μπορεί να οδηγήσει σε **βλάβη ή καταστροφή του προϊόντος**.

- ▶ Στερεώστε το σύστημα πόρτας σε φέροντα στοιχεία του κτηρίου μόνο κατόπιν στατικής έγκρισης.
- ▶ Ασφαλίστε την πόρτα έναντι πτώσης.
- ▶ Στηρίξτε με ασφάλεια τον οδηγό.
- ▶ Ασφαλίστε το φύλλο πόρτας έναντι πτώσης.
- ▶ Συναρμολογήστε όλες τις παρεχόμενες στερεώσεις σύμφωνα με τις οδηγίες συναρμολόγησης.

## 3.2 Συναρμολόγηση

Μπορείτε να τοποθετήσετε την γκαραζόπορτα από μέσα πίσω από το άνοιγμα ή μέσα στο άνοιγμα.

Όλα τα στοιχεία διαστάσεων στις εικόνες είναι σε mm

## 2.4 Γενικές υποδείξεις ασφαλείας

- Διατηρείτε πάντα ελεύθερη την περιοχή κλεισίματος και ανοίγματος της πόρτας. Κατά τη διάρκεια του χειρισμού της πόρτας δεν πρέπει να βρίσκεται κανένα άτομο, ιδιαίτερα παιδιά ή αντικείμενο στην περιοχή κίνησης της πόρτας.
- Ποτέ μην σηκώνετε αντικείμενα ή άτομα με την πόρτα.
- Μην τοποθετείτε πρόσθετα εξαρτήματα τρίτων. Τα αντίβαρα συμφωνούν με το βάρος επένδυσης που έχει καθοριστεί στην παραγγελία.
- Μην τροποποιείτε και μην απομακρύνετε κανένα εξάρτημα. Ειδικά, μπορεί να θέσετε εκτός λειτουργίας σημαντικό εξοπλισμό ασφαλείας. Χρησιμοποιείτε αποκλειστικά τα αυθεντικά ανταλλακτικά για την γκαραζόπορτα.
- Προστατεύετε την πόρτα από:
  - οξέα και καυστικά μέσα, όπως π.χ. αντιδράσεις νιτρικού νατρίου από λιθοδομές ή κονίαμα
  - Οξέα, διαλύματα, αλάτι για τον πάγο
  - ουσίες επίχυσης οξείας δράσης ή υλικά στεγανοποίησης.
- Φροντίστε για επαρκή παροχέτευση του νερού και εξαερισμό (στέγνωμα) στην περιοχή του λάστιχου στεγανοποίησης και των τμημάτων κάσας.
- Η λειτουργία της πόρτας ενδέχεται να είναι επικίνδυνη όταν φυσούν άνεμοι.

## 3 Συναρμολόγηση και έναρξη λειτουργίας

### 3.1 Υποδείξεις ασφαλείας

#### ΠΡΟΕΙΔΟΠΟΙΗΣΗ

#### Κίνδυνος τραυματισμού

Η μη τήρηση των ακόλουθων οδηγιών ενδέχεται να οδηγήσει σε τραυματισμούς.



▶ Φοράτε προστατευτικά γυαλιά και γάντια.



▶ Ελέγξτε εάν τα παρεχόμενα υλικά στερέωσης είναι κατάλληλα για τα υπάρχοντα δομικά στοιχεία. Χρησιμοποιήστε μόνο κατάλληλα υλικά στερέωσης.

### 3.2.1 Συναρμολόγηση στην οροφή

#### ΠΡΟΣΟΧΗ

#### Προεξέχον αγκύριο

Κατά τη συναρμολόγηση στην οροφή χωρίς επαρκή χώρο υπάρχει κίνδυνος τραυματισμού.

- ▶ Κοντύνετε το αγκύριο ώστε να είναι ευθεία με την κάτω ακμή του οδηγού.

### 3.2.2 Έλεγχος κίνησης πόρτας

#### ΠΡΟΣΟΧΗ

#### Αντίβαρα

Ελέγξτε την κίνηση της πόρτας.

- ▶ Προσαρμόστε τα αντίβαρα στο βάρος φύλλου πόρτας.
- ▶ Καταναίμετε ομοίμορφα τα αντίβαρα.
- ▶ Οι διαγώνιοι a και b πρέπει να είναι ίσες.

Για σωστή και ασφαλή συναρμολόγηση εκτελείτε προσεκτικά τα βήματα εργασίας.

### 3.3 Έναρξη λειτουργίας

#### ΠΡΟΕΙΔΟΠΟΙΗΣΗ

#### Κίνηση πόρτας

Στην περιοχή κλεισίματος και ανοίγματος της πόρτας υπάρχει κίνδυνος τραυματισμού.

- ▶ Κατά τη διάρκεια του χειρισμού της πόρτας δεν πρέπει να βρίσκεται κανένα άτομο, ιδιαίτερα παιδιά ή αντικείμενο στην περιοχή κίνησης της πόρτας.
- ▶ Διατηρείτε απόσταση ασφαλείας 300 mm μπροστά από την πόρτα.

Διεξάγετε δοκιμή και ελέγξτε την πόρτα σύμφωνα με το κεφάλαιο *Έλεγχος και συντήρηση*.

Εφόσον συναρμολογηθεί και ελεγχθεί από ειδικό, η γκαραζόπορτα είναι ευκίνητη, ασφαλής και εύκολη στον χειρισμό.

## 4 Έλεγχος και συντήρηση

### 4.1 Υποδείξεις ασφαλείας

- ▶ Αναθέτετε σε έναν ειδικό τουλάχιστον μία φορά τον χρόνο τον έλεγχο και τη συντήρηση σύμφωνα με τις παρούσες οδηγίες. Στην περίπτωση που εκτελούνται πάνω από 50 χειρισμοί πόρτας σε καθημερινή βάση, αναθέτετε τον έλεγχο σε έναν ειδικό κάθε 6 μήνες.

#### ⚠ ΠΡΟΕΙΔΟΠΟΙΗΣΗ

##### Κίνδυνος τραυματισμού

Κατά τον έλεγχο / συντήρηση υπάρχει κίνδυνος τραυματισμού. Προσέξτε τις παρακάτω οδηγίες:

- ▶ Αποσυνδέστε από την τάση τον μηχανισμό κίνησης και το σύστημα ελέγχου.
- ▶ Τα μέρη λειτουργίας, ιδιαίτερα τα εξαρτήματα ασφαλείας, επιτρέπεται να αντικαθίστανται μόνο από ειδικό.
- ▶ Έπειτα από 250000 χειρισμούς πόρτας (άνοιγμα / κλείσιμο) αναθέστε σε έναν ειδικό την αντικατάσταση των αναλώσιμων εξαρτημάτων: τροχαλίες, συρματόσχοινα, τροχίσκους, διάταξη ζυγοστάθμισης

### 4.2 Έλεγχος κατάστασης της πόρτας

- ▶ Ελέγξτε οπτικά τη γενική κατάσταση της πόρτας, όλα τα μέρη και τις διατάξεις ασφαλείας όσον αφορά την πληρότητα, την κατάσταση και τη λειτουργικότητά τους.
- ▶ Ελέγξτε όλα τα σημεία στερέωσης όσον αφορά τη σταθερότητά τους. Σφίξτε τις βίδες που έχουν ξεβιδωθεί.

### 4.3 Έλεγχος κυλίνδρων και συρματόσχοιου

- ▶ Ελέγξτε τους κυλίνδρους για φθορά. Σε περίπτωση έντονης φθοράς ή αυξημένης χρήσης των τροχαλίων, αναθέστε την αντικατάστασή τους σε έναν ειδικό.
- ▶ Ελέγξτε το συρματόσχοινο για ρωγμές και ζημιές. Αναθέστε τις εργασίες αντικατάστασης των φθαρμένων συρματόσχοινων σε έναν ειδικό.

### 4.4 Έλεγχος των τροχίσκων και των οδηγών

- ▶ Καθαρίστε τους οδηγούς.
- ▶ Καθαρίζετε τους τροχίσκους.
- ▶ Ελέγξτε τους τροχίσκους για φθορά. Σε περίπτωση που υπάρχουν σημάδια έντονης φθοράς ή ζημιών φροντίστε για την αντικατάστασή τους από ειδικό.

### 4.5 Πρόσθετα εξαρτήματα

- ▶ Χρησιμοποιείτε αποκλειστικά τα αυθεντικά ανταλλακτικά για την γκαραζόπορτα. Με αυτόν τον τρόπο διασφαλίζονται οι υψηλές αποδόσεις όσον αφορά την ποιότητα, την ασφάλεια, την αξιοπιστία και την ανθεκτικότητα.

## 5 Επιφανειακή προστασία

### 5.1 Επένδυση πόρτας με χαλύβδινο έλασμα, έλασμα αλουμινίου

Το φύλλο της πόρτας είναι κατασκευασμένο από γαλβανισμένο υλικό και διαθέτει βαφή πούδρας πολυεστέρα. Τυχόν αμυχές ή μικρές φθορές δεν αποτελούν λόγο παραπόνου. Ανανεώστε την τελική επίστρωση ανάλογα με την τοπική ατμοσφαιρική επιβάρυνση. Προσέξτε τα παρακάτω βήματα:

1. Λειάνετε ελαφρώς την επιφάνεια της πόρτας με λεπτό γυαλόχαρτο (κοκκομετρία τουλάχιστον 180).
2. Καθαρίστε την επιφάνεια της πόρτας με νερό και στεγνώστε την.
3. Περάστε την επιφάνεια της πόρτας με εποξειδικό δραστικό αστάρι 2-Κ με διαλύτη και με βερνίκι συνθετικής ρητίνης του εμπορίου για εξωτερικούς χώρους. Ταιριάξτε τις δύο επιστρώσεις. Προσέξτε τις υποδείξεις κατεργασίας του κατασκευαστή του βερνικιού.

## 6 Καθαρισμός και φροντίδα

### 6.1 Επιφάνειες πόρτας από έλασμα χάλυβα, έλασμα αλουμινίου

- ▶ Καθαρίζετε τις επιφάνειες της πόρτας με καθαρό νερό και μαλακό σφουγγάρι ή με ένα καθαριστικό βερνικιού του εμπορίου.

### 6.2 Πλαστικά τζάμια

#### ΠΡΟΣΟΧΗ

##### Μέσα καθαρισμού

Τα ακατάλληλα μέσα καθαρισμού μπορεί να προκαλέσουν ρωγμές και ζημιές στα τζάμια.

- ▶ Μην χρησιμοποιείτε μέσα καθαρισμού που λειάνουν, αιχμηρά εργαλεία ή καθαριστικά που περιέχουν αλκοόλ.
- ▶ Καθαρίζετε τα πλαστικά τζάμια με καθαρό νερό και ένα απαλό πανί ή σφουγγάρι.
- ▶ Σε πολύ έντονη βρωμιά χρησιμοποιείτε ένα απαλό καθαριστικό του εμπορίου, κατάλληλο για ακρυλικά. Προσέχετε τις οδηγίες χρήσης του κατασκευαστή.

### 6.3 Πινακίδα κατασκευαστή

- ▶ Καθαρίζετε την πινακίδα κατασκευαστή. Η πινακίδα κατασκευαστή πρέπει να είναι πάντα ευαγάνωστη.

## 7 Βοήθεια σε περίπτωση βλαβών λειτουργίας

### Σε περίπτωση δυσκολίας στην κίνηση ή άλλων βλαβών:

- ▶ Ελέγξτε όλα τα μέρη λειτουργίας. Λάβετε υπόψη σας το κεφάλαιο *Έλεγχος και συντήρηση*.
- ▶ Σε περίπτωση ασαφειών, απευθυνθείτε σε κάποιον ειδικό.

## 8 Αποσυναρμολόγηση και διάθεση

Αναθέστε την αποσυναρμολόγηση και την αποκομιδή της πόρτας σε κάποιον ειδικό.

## Cuprins

<b>I</b>	<b>Instrument de montaj necesar .....</b>	<b>83</b>
<b>II + III</b>	<b>Scopul livrării .....</b>	<b>84-85</b>
<b>1</b>	<b>Referitor la aceste instrucțiuni .....</b>	<b>76</b>
1.1	Simboluri folosite .....	76
<b>2</b>	<b>Instrucțiuni de siguranță .....</b>	<b>76</b>
2.1	Persoane de specialitate .....	76
2.2	Utilizarea conform destinației .....	76
2.3	Avertismente folosite .....	76
2.4	Instrucțiuni generale de siguranță .....	77
<b>3</b>	<b>Montajul și punerea în funcțiune .....</b>	<b>77</b>
3.1	Instrucțiuni de siguranță .....	77
3.2	Montaj .....	77
3.2.1	Montaj pe plafon .....	77
3.2.2	Control deplasare ușă .....	77
3.3	Punerea în funcțiune .....	77
<b>4</b>	<b>Verificarea și întreținerea .....</b>	<b>77</b>
4.1	Instrucțiuni de siguranță .....	77
4.2	Verificați starea ușii .....	78
4.3	Verificarea rolor de cablu și a cablului de oțel .....	78
4.4	Verificați rolele de rulare și șinele de rulare .....	78
4.5	Accesorii .....	78
<b>5</b>	<b>Protecția suprafețelor .....</b>	<b>78</b>
5.1	Umplutura ușii cu tablă de oțel, tablă de aluminiu .....	78
<b>6</b>	<b>Curățarea și îngrijirea .....</b>	<b>78</b>
6.1	Suprafața totală a ușii din tablă de oțel .....	78
6.2	Geamuri din material plastic .....	78
6.3	Plăcuța de tip .....	78
<b>7</b>	<b>Ajutor în cazul defecțiunilor de funcționare .....</b>	<b>78</b>
<b>8</b>	<b>Demontare și eliminare ca deșeu .....</b>	<b>78</b>



.....83

## 1 Referitor la aceste instrucțiuni

Asigurați-vă că aceste instrucțiuni rămân la utilizatorul ușii.

### Citiți și respectați aceste instrucțiuni.

Acest manual este un **manual de instrucțiuni original** în sensul Directivei 2006/42/CE. Instrucțiunile vă oferă informații importante cu privire la instalarea în siguranță, funcționarea, îngrijirea și întreținerea profesională a ușii de garaj. Păstrați cu grijă aceste instrucțiuni.

Notați nr. de serie (vezi plăcuța de tip).

Nr. serie: .....

### 1.1 Simboluri folosite



Observație importantă pentru evitarea vătămarilor persoanelor sau a distrugerilor materiale



Disponere și activitate permisă



Disponere sau activitate nepermisă



Vezi partea ilustrată (de ex. figura 2.1)



Montaj în spatele deschiderii



Componentă constructivă lentă



Strângeți conexiunea cu șuruburi



Resort: verificați să meargă ușor



Componente constructive opționale



Vezi fragmentul de text (de ex. punctul 2.2.1)



Vezi instrucțiunile de montaj separate pentru unitatea de comandă sau pentru elementele electrice de operare suplimentare



Montare în deschizătură, montaj coplanar



Verificarea



Strângere fermă manuală a îmbinării înșurubate



Sistem de acționare SupraMatic



Îndepărtarea, respectiv reciclarea componentelor constructive și a ambalajelor

## 2 Instrucțiuni de siguranță

**Deteriorări cauzate de nerespectarea acestor instrucțiuni și a măsurilor de siguranță îl vor exonera pe producător de orice responsabilitate.**

### 2.1 Persoane de specialitate

Încredințați unei persoane de specialitate (persoană competentă în conformitate cu EN 12453) montajul, punerea în funcțiune și lucrările de mentenanță conform acestor instrucțiuni. Respectați cerințele normelor EN 12604 și EN 12453.

### 2.2 Utilizarea conform destinației

- Ușa de garaj este destinată utilizării în exterior. Poarta se rabatează spre interior și se deschide în sus.
- Ușa de garaj este proiectată pentru a fi acționată cu un sistem de acționare. Pentru aceasta respectați instrucțiunile separate cu privire la montajul și operarea sistemului de acționare.

### 2.3 Avertismente folosite

Instrucțiuni speciale de siguranță trebuie respectate în locuri importante. Aceste locuri sunt marcate cu următoarele simboluri și avertismente.



Simbolul general de atenționare desemnează un pericol care poate provoca **răniri sau decesul**.

### ⚠️ AVERTIZARE

Indică un pericol care poate duce la deces sau vătămări corporale grave.



**⚠ PRECAUȚIE**

Indică un pericol care poate duce la răni minore sau moderate.

**ATENȚIE**

Indică un pericol care poate duce la **avarierea sau distrugerea produsului**.

**2.4 Instrucțiuni generale de siguranță**

- Păstrați zona de basculare și de deschidere a ușii mereu liberă. Nicio persoană, în special copii, sau obiect nu trebuie să se afle în zona de mișcare a ușii în timpul funcționării acesteia.
- Nu ridicați obiecte sau persoane cu ușa.
- Nu montați componente constructive suplimentare străine. Contragreutățile sunt reglate la greutatea umpluturii stabilită la întocmirea comenzii.
- Nu îndepărtați sau modificați componente constructive. Prin aceasta puteți scoate din funcțiune componentele de siguranță. Utilizați în exclusivitate piese originale destinate ușii de garaj.
- Protejați ușa de următoarele influențe:
  - agenți agresivi și corozivi, cum ar fi reacțiile salpetrului din pietre sau mortar
  - Acizi, baze, sare de drum
  - Vopsele sau materiale de etanșare agresive.
- Asigurați o scurgere a apei și o ventilație (uscarea) suficientă în zona etanșării la pardoseală și a tocului.
- Operarea ușii în condiții de expunere la vânt poate fi periculoasă.

**3 Montajul și punerea în funcțiune****3.1 Instrucțiuni de siguranță****⚠ AVERTIZARE****Pericol de rănire**

Nerespectarea următoarelor instrucțiuni poate duce la vătămări.



- ▶ Purtați ochelari și mănuși de protecție.



- ▶ Verificați dacă materialele de fixare furnizate sunt adecvate în funcție de condițiile structurale. Utilizați numai materiale de fixare adecvate.
- ▶ Nu fixați ansamblul ușii de părți de rezistență ale construcției fără aprobările necesare din partea organelor abilitate.
- ▶ Asigurați ușa împotriva prăbușirii.
- ▶ Rezemați șinele de rulare în mod sigur.
- ▶ Asigurați blatul ușii împotriva prăbușirii.
- ▶ Montați toate elementele de fixare livrate cu produsul în conformitate cu instrucțiunile de montaj.

**3.2 Montaj**

Puteți instala ușa de garaj din interior, în spatele deschiderii sau în deschidere.

Toate dimensiunile din partea cu figuri în mm

**3.2.1 Montaj pe plafon****⚠ PRECAUȚIE****Ancoră ce atârnă**

În cazul montării pe un plafon care nu are suficient spațiu deasupra capului există pericol de accidentare.

- ▶ Tăiați ancora în așa fel ca aceasta să nu depășească muchia inferioară a șinei de rulare.

**3.2.2 Control deplasare ușă****ATENȚIE****Contragreutăți**

Verificați cursa ușii.

- ▶ Reglați contragreutățile în funcție de greutatea blatului ușii.
- ▶ Distribuți contragreutățile în mod egal.
- ▶ Dimensiunile diagonalelor a și b trebuie să fie egale.

**Pentru un montaj simplu și în condiții de siguranță, parcurgeți cu atenție etapele de lucru.**

**3.3 Punerea în funcțiune****⚠ AVERTIZARE****Ciclul de funcționare al ușii**

În zona de basculare și de deschidere a ușii există pericolul de accidentări.

- ▶ Nicio persoană, în special copii, sau obiect nu trebuie să se afle în zona de mișcare a ușii în timpul funcționării acesteia.
- ▶ Păstrați o distanță de siguranță de 300 mm în fața porții.

Efectuați o probă de funcționare și verificați ușa în conformitate cu capitolul *Verificare și întreținere*. Montată profesional și verificată, ușa de garaj se mișcă ușor, este sigură și simplă de operat.

**4 Verificarea și întreținerea****4.1 Instrucțiuni de siguranță**

- ▶ Însărcinați o persoană de specialitate să efectueze verificarea și întreținerea în conformitate cu aceste instrucțiuni cel puțin o dată pe an. Pentru mai mult de 50 de acționări ale ușii pe zi, însărcinați o persoană de specialitate la fiecare 6 luni.

**⚠ AVERTIZARE****Pericol de rănire**

Există un risc de rănire în timpul verificării / lucrărilor de mentenanță. Respectați următoarele indicații:

- ▶ Deconectați sistemul de acționare și unitatea de comandă de la sursa de alimentare.
- ▶ Părțile funcționale, în special componentele de siguranță, pot fi înlocuite numai de către o persoană de specialitate.

- ▶ După 250000 de acționări ale ușii (deschidere /închidere), însărcinați o persoană de specialitate să înlocuiască piesele de uzură:  
Role pentru cabluri, cabluri de sârmă, role de rulare, dispozitiv de contragreutăți

#### 4.2 Verificați starea ușii

- ▶ Efectuați inspecția vizuală a stării generale a ușii precum și integritatea, starea și funcționarea tuturor componentelor constructive și a tuturor echipamentelor de siguranță.
- ▶ Controlați toate punctele de fixare. Dacă este nevoie, strângeți șuruburile.

#### 4.3 Verificarea rolor de cablu și a cablului de oțel

- ▶ Verificați uzura rolor de cablu. Angajați o persoană de specialitate pentru a înlocui rolele pentru cabluri în cazul în care acestea sunt foarte uzate sau deteriorate.
- ▶ Verificați cablul în vederea depistării de rupturi și deteriorări. Asigurați înlocuirea cablurilor de sârmă deteriorate de către o persoană de specialitate.

#### 4.4 Verificați rolele de rulare și șinele de rulare

- ▶ Curățați șinele de rulare.
- ▶ Curățați rolele de rulare.
- ▶ Verificați uzura rolor de rulare. Solicitați înlocuirea rolor de rulare de către o persoană de specialitate dacă acestea sunt foarte uzate sau deteriorate.

#### 4.5 Accesorii

- ▶ Utilizați în exclusivitate piese originale destinate ușii de garaj. Acest lucru asigură un nivel ridicat de performanță în ceea ce privește calitatea, siguranța, fiabilitatea și durabilitatea.

### 5 Protecția suprafețelor

#### 5.1 Umplutura ușii cu tablă de oțel, tablă de aluminiu

Blatul ușii este fabricat din material galvanizat și acoperit cu pulbere de poliester. Zgârieturile sau deteriorările minore nu sunt motive pentru reclamație. Aplicați din nou un strat final dacă sarcinile atmosferice locale fac necesar acest lucru.

Pentru aceasta trebuie să respectați următorii pași:

1. Șlefuiți ușor suprafața totală a ușii cu șmirghel fin (cel puțin 180 granulație).
2. Curățați suprafața totală a ușii cu apă și uscați-o.
3. Vopsiți suprafața totală a ușii cu un grund epoxidic cu 2 componente pe bază de diluant și cu un lac pe bază de rășină artificială obișnuită pe partea exterioară. Potrivii între ele straturile de vopsea. Pentru aceasta respectați instrucțiunile de prelucrare ale producătorului de lac.

### 6 Curățarea și îngrijirea

#### 6.1 Suprafața totală a ușii din tablă de oțel

- ▶ Curățați suprafețele totale ale ușii cu apă curată, un burete moale și cu substanțe pentru curățarea lacurilor din comerț.

#### 6.2 Geamuri din material plastic

#### ATENȚIE

##### Substanțele de curățat

Substanțele de curățat inadecvate pot cauza fisuri în urma tensiunii sau pot deteriora ferestrele.

- ▶ Nu utilizați agenți de curățare abrazivi, unelte ascuțite sau detergenți pentru sticlă care conțin alcool.
- ▶ Curățați geamurile din material plastic cu apă curată și o cârpă sau burete moale.
- ▶ În cazul unor murdăriri mai persistente folosiți un detergent pentru plastic slab, compatibil cu acril. Respectați și instrucțiunile de utilizare ale producătorului.

#### 6.3 Plăcuța de tip

- ▶ Curățați plăcuța de tip.
- Plăcuța de tip trebuie să fie întotdeauna lizibilă.

### 7 Ajutor în cazul defecțiunilor de funcționare

#### În cazul deschiderii greoaie sau a altor defecțiuni:

- ▶ Verificați toate părțile funcționale. Vă rugăm să consultați capitolul *Verificare și întreținere*.
- ▶ Dacă nu sunteți sigur, consultați o persoană de specialitate.

### 8 Demontare și eliminare ca deșeu

Solicitați ca ușa să fie demontată și eliminată în mod corespunzător de către o persoană de specialitate.

## Съдържание

<b>I</b>	<b>Необходим инструмент за монтаж</b> .....	<b>83</b>
<b>II + III</b>	<b>Обхват на доставката</b> .....	<b>84-85</b>
<b>1</b>	<b>За настоящата инструкция</b> .....	<b>79</b>
1.1	Използвани символи .....	79
<b>2</b>	<b>Указания за безопасност</b> .....	<b>79</b>
2.1	Компетентни лица .....	79
2.2	Употреба по предназначение .....	79
2.3	Използвани предупреждения .....	79
2.4	Общи указания за безопасност.....	80
<b>3</b>	<b>Монтаж и пускане в експлоатация</b> .....	<b>80</b>
3.1	Указания за безопасност .....	80
3.2	Монтаж .....	80
3.2.1	Монтаж към тавана .....	80
3.2.2	Контрол на движението на вратата .....	80
3.3	Пускане в експлоатация.....	80
<b>4</b>	<b>Проверка и техническа поддръжка</b> ....	<b>81</b>
4.1	Указания за безопасност .....	81
4.2	Проверка на състоянието на вратата.....	81
4.3	Проверка на въжението и стоманените въжета.....	81
4.4	Проверка на ходови ролки и ходови релси .....	81
4.5	Принадлежности.....	81
<b>5</b>	<b>Защита на повърхността</b> .....	<b>81</b>
5.1	Пълнеж на вратата със стоманена ламарина, алуминиева ламарина .....	81
<b>6</b>	<b>Почистване и поддръжка</b> .....	<b>81</b>
6.1	Площ на вратата от стоманена ламарина, алуминиева ламарина .....	81
6.2	Остъкления от плексиглас.....	81
6.3	Типова табелка .....	81
<b>7</b>	<b>Помощ при функционални неизправности</b> .....	<b>81</b>
<b>8</b>	<b>Демонтаж и изхвърляне като отпадък</b> .....	<b>82</b>
	 .....	<b>83</b>



## 1 За настоящата инструкция

Уверете се, че тази инструкция остава при потребителя на вратата.

**Прочетете и вземете под внимание настоящата инструкция.**

Тази инструкция е **оригинална инструкция за експлоатация** по смисъла на Директива на ЕО 2006/42/ЕО.

Инструкцията съдържа важна информация за безопасния монтаж, за експлоатацията, както и за компетентната инспекция и поддръжка на гаражната врата.

Съхранявайте грижливо настоящата инструкция. Въведете серийния № (виж типовата табелка).  
Серийн №: .....

## 1.1 Използвани символи

	Важно указание за избягване на щети		Допустимо разположение или действие
	Недопустимо разположение или дейност		Виж текстовата част (напр. точка 2.2.1)
	Виж частта с фигурите (напр. Фиг. 2.1)		Виж отделното ръководство за монтаж на управлението, респ. на допълнителните електрически командни елементи
	Монтаж зад отвора		Монтаж в отвора, съсосен
	Движете компонента бавно		Проверете
	Затегнете връзката здраво		Затегнете връзката на ръка
	Пружина: проверете лекотата на движението		Задвижване SupraMatic
	Компоненти, предлагани като опция		Отстранете и предайте за рециклиране компонента, съответно опаковката

## 2 Указания за безопасност

**Производителят не носи отговорност за щети, възникнали поради неспазване на тази инструкция и на указанията за безопасност.**

### 2.1 Компетентни лица

Възложете на компетентно лице (компетентно лице съгласно EN 12453) монтажа, пускането в експлоатация и техническата поддръжка съгласно настоящата инструкция. Вземете предвид изискванията на стандартите EN 12604 и EN 12453.

### 2.2 Употреба по предназначение

- Гаражната врата е пригодена за приложение на открито. Вратата се накланя навътре и се отваря нагоре.
- Гаражната врата е пригодена за работа с електрическо задвижване. При това съблюдавайте отделните инструкции относно монтажа и експлоатацията на задвижването.

### 2.3 Използвани предупреждения

На съответно важните места са поставени специални указания за безопасност. Тези места са обозначени със следните символи и сигнални думи.



 Общоприетият символ за предупреждение обозначава опасност, която може да доведе до <b>телесни наранявания или смърт</b> .
<b>⚠ ПРЕДУПРЕЖДЕНИЕ</b>
Обозначава опасност, която може да доведе до смърт или тежки телесни наранявания.
<b>⚠ ПРЕДПАЗЛИВОСТ</b>
Обозначава опасност, която може да доведе до леки или средни телесни наранявания.
<b>ВНИМАНИЕ</b>
Обозначава опасност, която може да доведе до <b>повреда или унищожаване на продукта</b> .

### 2.4 Общи указания за безопасност

- Поддържайте областта на наклоняне и отваряне на вратата винаги свободна. По време на задействаното на вратата в областта на движението не трябва да има хора, в частност лица, или предмети.
- Не повдигайте предмети или хора с вратата.
- Не монтирайте допълнителни компоненти на друг производител. Противотежестите са съгласувани с договореното при изготвянето на поръчката тегло на пълнежа.
- Не променяйте и не отстранявайте компоненти. Това би могло да доведе до извеждането от експлоатация на важни компоненти за безопасност. Използвайте само съгласувани с гаражната врата оригинални части.
- Защитете вратата от:
  - агресивни и разяждащи вещества, като напр. делитра от камъни или мазилка
  - киселини, луги, пътна сол
  - бои с агресивно действие или уплътняващи материали.
- Погрижете се за достатъчното оттичане на водата и за добрата вентилация (изсъхване) в областта на подовото уплътнение и на частите на касата.
- Използването на вратата при наличие на силен вятър може да е опасно.

## 3 Монтаж и пускане в експлоатация

### 3.1 Указания за безопасност

<b>⚠ ПРЕДУПРЕЖДЕНИЕ</b>
<b>Опасност от наранявания</b> Неспазването на следните инструкции може да доведе до нараняване.
 ▶ Носете защитни очила и защитни ръкавици.
 ▶ Проверете дали доставените материали за фиксиране отговарят на строителните условия на място. Използвайте само подходящи материали за фиксиране.

- ▶ Монтирайте вратата към носеща стена на сградата само с разрешението на специалиста по статика.
- ▶ Обезопасете вратата срещу падане.
- ▶ Подпрете надеждно ходовата релса.
- ▶ Обезопасете платното на вратата срещу падане.
- ▶ Монтирайте всички доставени фиксиращи елементи съгласно ръководството за монтаж.

### 3.2 Монтаж

Можете да монтирате гаражната врата отвътре зад или в отвората.

Всички размери, посочени в частта с фигурите, са в мм

#### 3.2.1 Монтаж към тавана

<b>⚠ ПРЕДПАЗЛИВОСТ</b>
<b>Издаден напред анкер</b> При монтаж към тавана без наличие на достатъчно пространство над главата съществува риск от наранявания. ▶ Скъсете анкера в една равнина с долния кант на ходовата релса.

#### 3.2.2 Контрол на движението на вратата

<b>ВНИМАНИЕ</b>
<b>Противотежести</b> Контролирате движението на вратата. ▶ Напаснете противотежестите с теглото на платното. ▶ Разпределете противотежестите равномерно. ▶ Размерите на диагоналите a и b трябва да са равни.

**За лесен и безопасен монтаж следвайте стриктно работните стъпки.**

### 3.3 Пускане в експлоатация

<b>⚠ ПРЕДУПРЕЖДЕНИЕ</b>
<b>Движения на вратата</b> В областта на завъртане и отваряне на вратата съществува опасност от наранявания. ▶ По време на задействаното на вратата в областта на движението не трябва да има хора, в частност лица, или предмети. ▶ Спазвайте безопасно разстояние от 300 мм пред вратата.

Проведете пробно задвижване и проверете вратата съгласно глава *Проверка и техническа поддръжка*.

Компетентно монтирана и тествана, гаражната врата се движи безпрепятствено, функционира безопасно и се обслужва лесно.

## 4 Проверка и техническа поддръжка

### 4.1 Указания за безопасност

- ▶ Възложете на компетентно лице да извършва проверката и техническата поддръжка съгласно настоящата инструкция поне веднъж годишно. При повече от 50 задействания на вратата на ден, наемайте компетентно лице на всеки 6 месеца.

#### ПРЕДУПРЕЖДЕНИЕ

##### Опасност от наранявания

По време на провеждането на инспекция / техническа поддръжка има опасност от наранявания. Вземете под внимание следните указания:

- ▶ Прекъснете напрежението на задвижването и управлението.
- ▶ Функционалните детайли, в частност компонентите за безопасност, трябва да се заменят само от компетентно лице.
- ▶ След 250000 задействания на вратата (отваряне / затваряне) възложете на компетентно лице да смени бързоизносващите се части: ролки за въжета, стоманени въжета, ходови ролки, устройство за уравновесяване на телгто

### 4.2 Проверка на състоянието на вратата

- ▶ Чрез визуален контрол проверете общото състояние на вратата, както и наличието, състоянието и ефективността на всички компоненти и защитни механизми.
- ▶ Проверете всички точки на фиксиране за евентуално разхлабване. Затегнете винтовете.

### 4.3 Проверка на въжените ролки и стоманените въжета

- ▶ Проверете дали ролките за въжета са износени. Възложете на компетентно лице смяна на въжените ролки при силно износване или повреда.
- ▶ Проверете стоманените въжета за разкъсвания и повреди. Възложете смяната на дефектните стоманени въжета на компетентно лице.

### 4.4 Проверка на ходови ролки и ходови релси

- ▶ Почистете ходовите релси.
- ▶ Почистете ходовите ролки.
- ▶ Проверете ходовите ролки за износване. При наличие на силно износване или повреди възложете смяна на ходовите ролки на компетентно лице.

### 4.5 Принадлежности

- ▶ Използвайте само съгласувани с гаражната врата оригинални части. Това гарантира високото ниво на качеството, безопасността, надеждността и дългата експлоатационна продължителност.

## 5 Защита на повърхността

### 5.1 Пълнеж на вратата със стоманена ламарина, алуминиева ламарина

Платното на вратата е изработено от поцинкован материал и полиестерно прахово покритие. Драскотините или дребните наранявания не са основание за рекламация. Подновявайте заключителното боядисване съобразно влиянието на атмосферните условия.

За целта вземете под внимание следните стъпки:

1. Шлифовайте леко площта на вратата с фина шкурка (с едрина най-малко 180).
2. Почистете площта на вратата с вода и я подсушете.
3. Намажете площта на вратата с двукомпонентен епоксиден реактивен грунд (съдържащ разтворители) и стандартен лак на основата на синтетична смола за външната страна. Съгласувайте двете покрития помежду им. Вземете под внимание указанията за нанасяне, дадени от производителя на лака.

## 6 Почистване и поддръжка

### 6.1 Площ на вратата от стоманена ламарина, алуминиева ламарина

- ▶ Почиствайте повърхностите с чиста вода и мека гъба или със стандартни препарати за почистване на боядисани площи.

### 6.2 Остъкления от плексиглас

#### ВНИМАНИЕ

##### Почистващи средства

Неподходящите почистващи средства могат да причинят пукнатини от вътрешно напрежение и да повредят остъкленията.

- ▶ Не използвайте абразивни почистващи средства, остри инструменти или съдържащи алкохол препарати за стъкло.
- ▶ Почиствайте остъкленията от плексиглас с чиста вода и мека кърпа или гъба.
- ▶ При упорити замърсявания използвайте мек почистващ препарат за пластмасата, съвместим с акрил. Спазвайте също предписанията за приложение, дадени от производителя.

### 6.3 Типова табелка

- ▶ Почиствайте типова табелка.
- Типовата табелка трябва винаги да е четлива.

## 7 Помощ при функционални неизправности

### При трудноподвижна врата или други неизправности:

- ▶ Проверете всички функционални детайли. За целта вземете под внимание глава *Проверка и техническа поддръжка*.
- ▶ Ако имате неясноти, обърнете се към компетентно лице.

**8 Демонтаж и изхвърляне като  
отпадък**

Възложете демонтажа и правилното изхвърляне на вратата на компетентно лице.

I

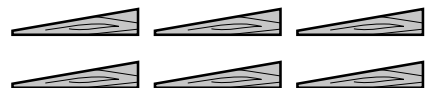
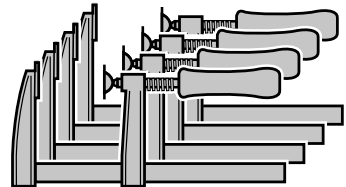
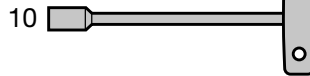
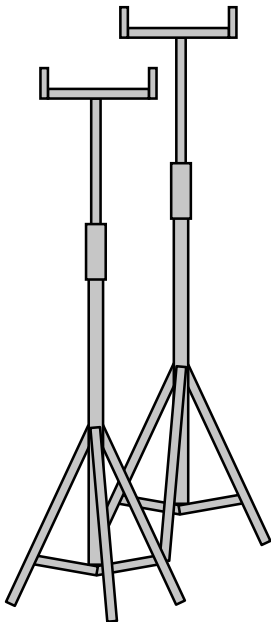
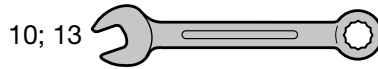
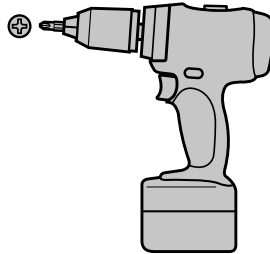
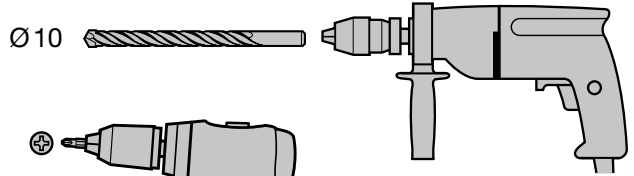
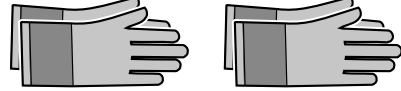
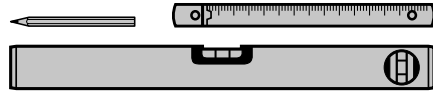
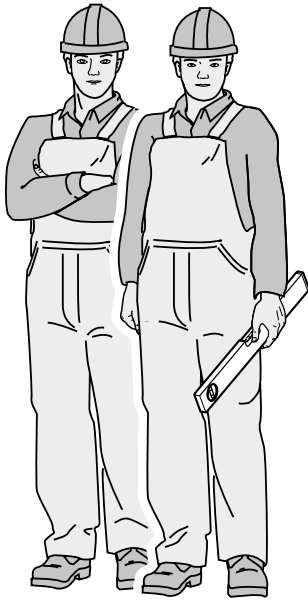

**II**

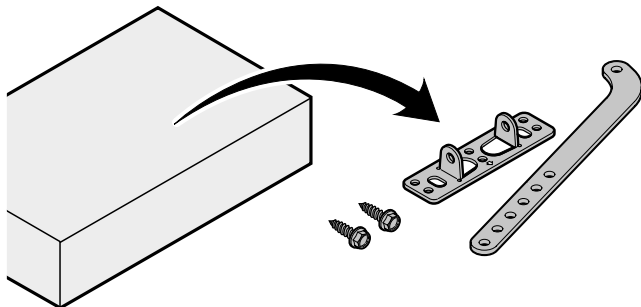
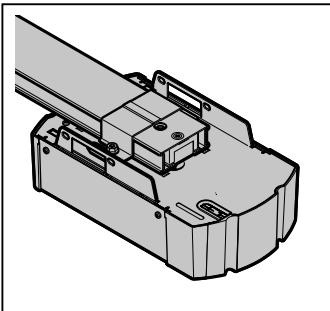
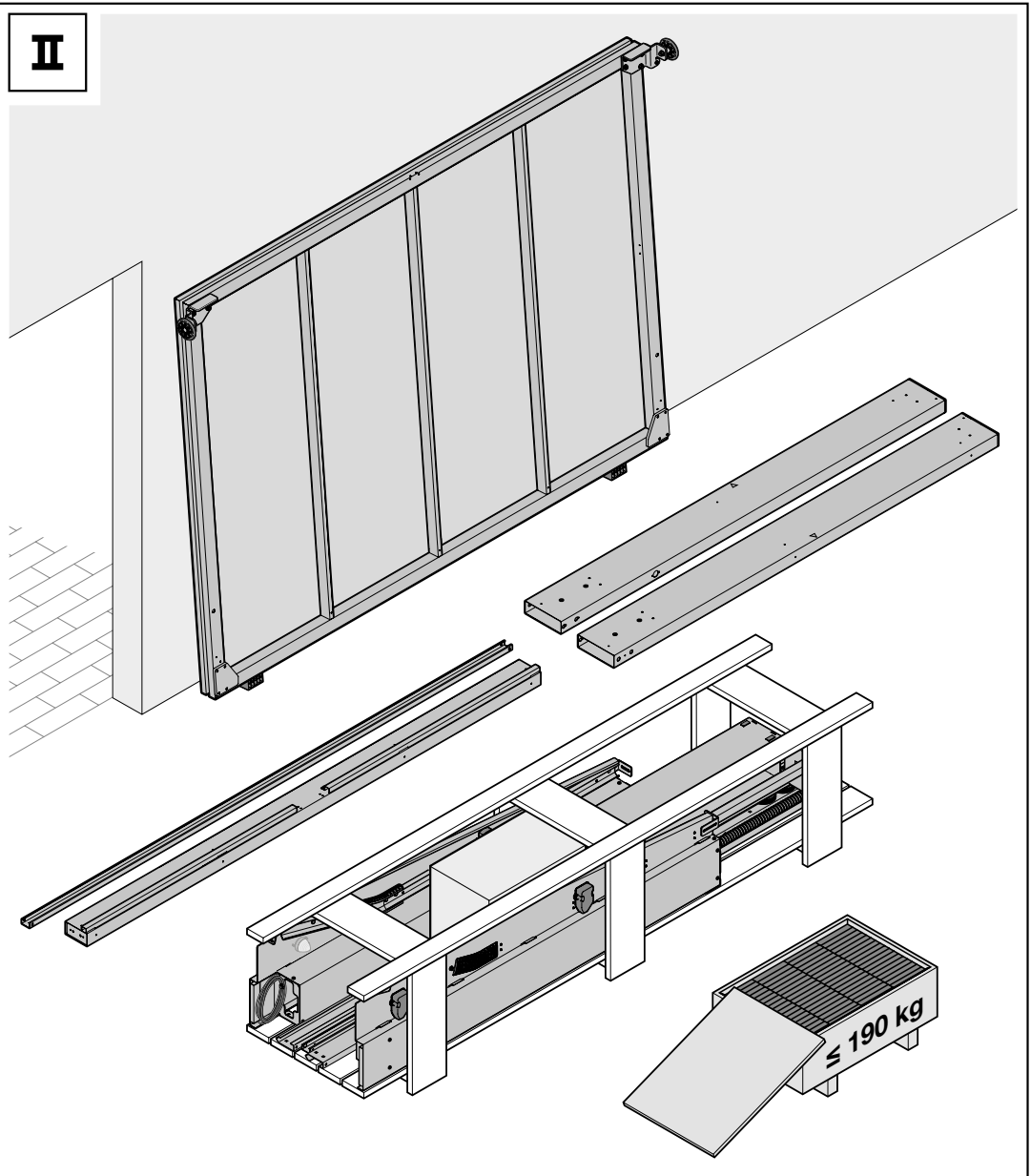



# III

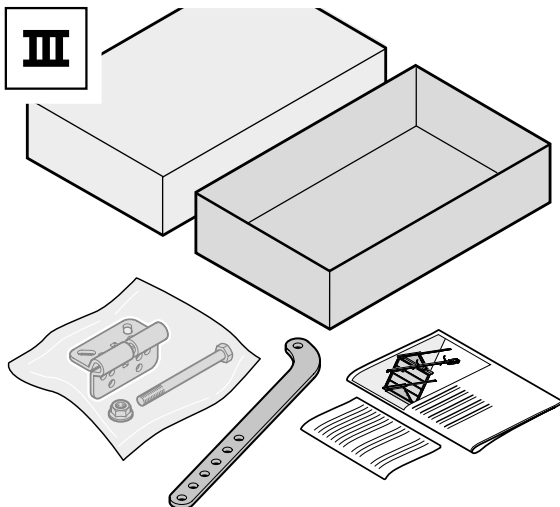

- A** 30x
- B** 26x
- C** 14x
- D** 4x
- E** 2x
- F** 20x
- G** 20x
- H** 2x
- I** 14x
- J** 8x

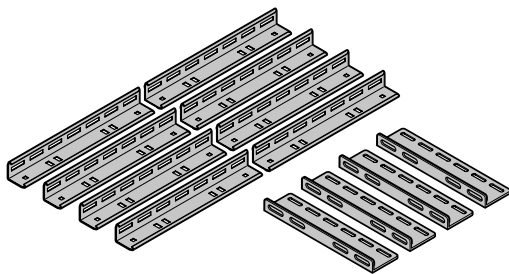
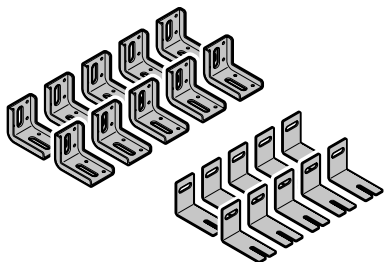

# 1

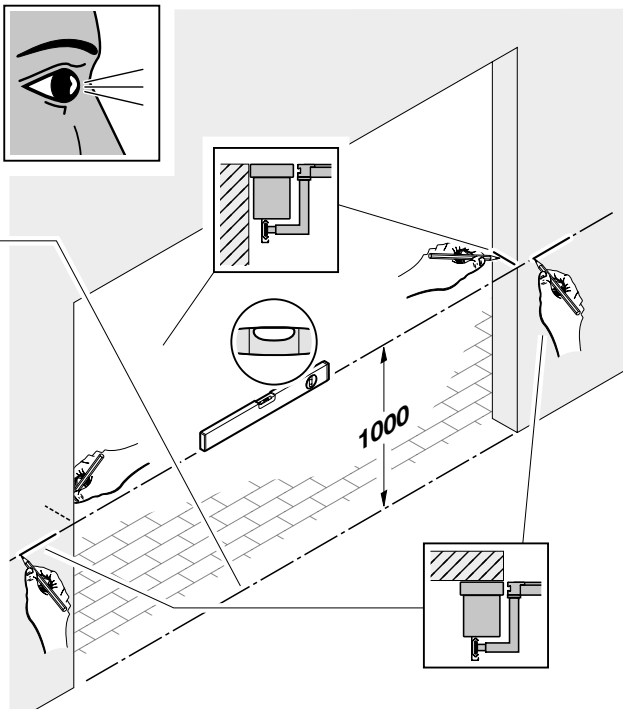
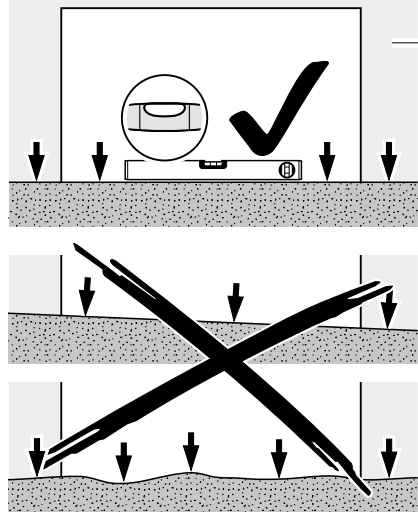
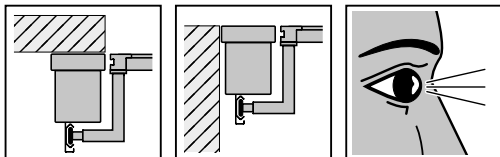

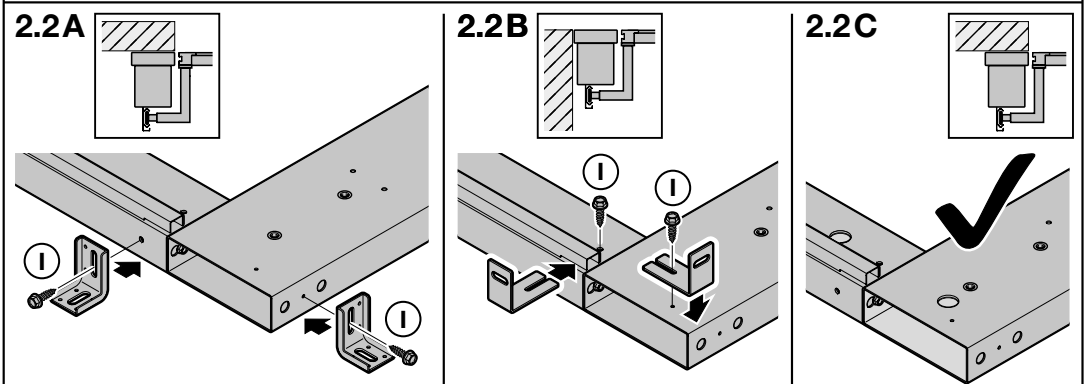
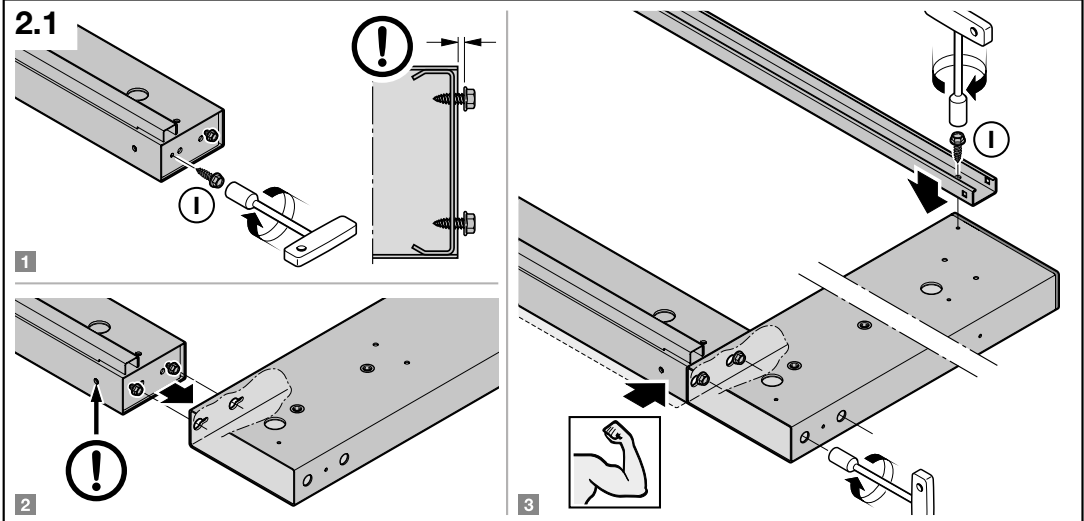
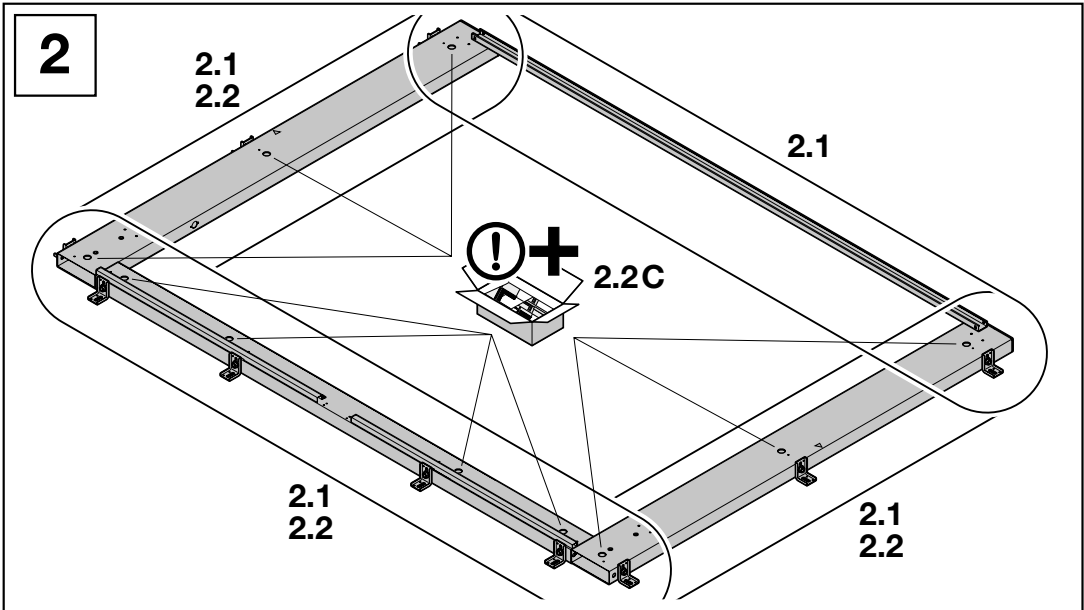

3



!

$a = b$

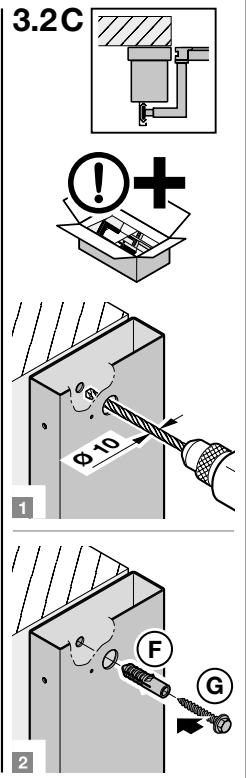
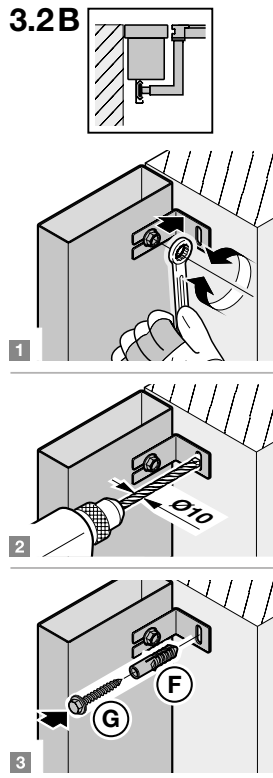
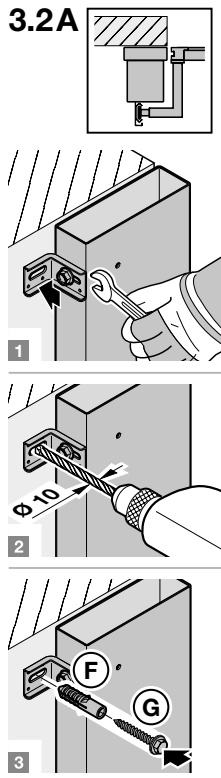
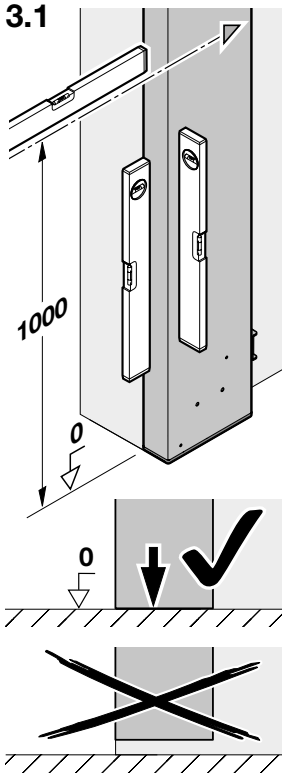
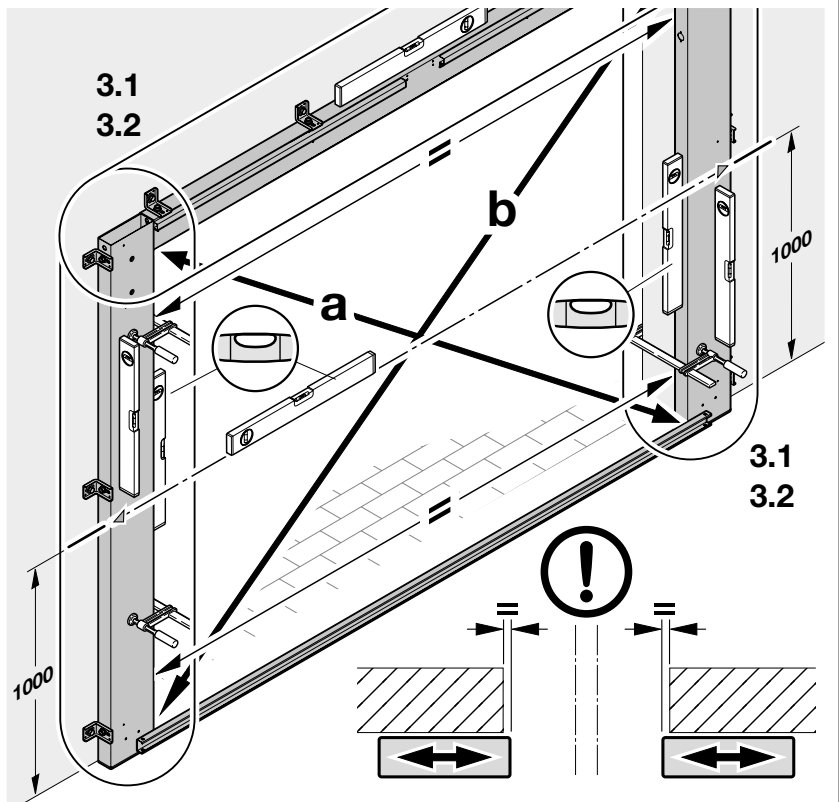
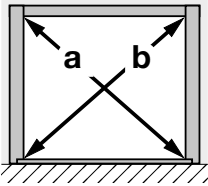

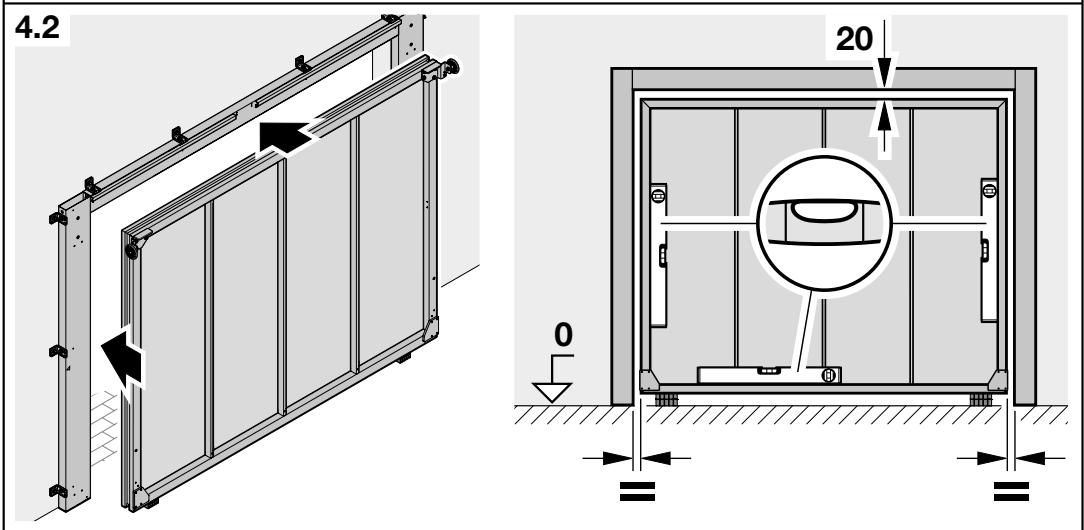
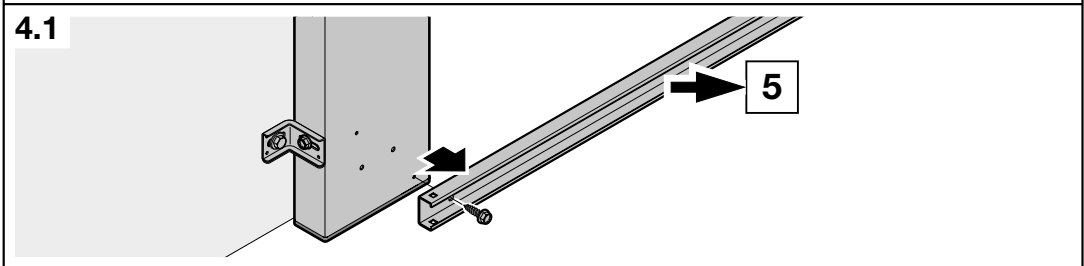
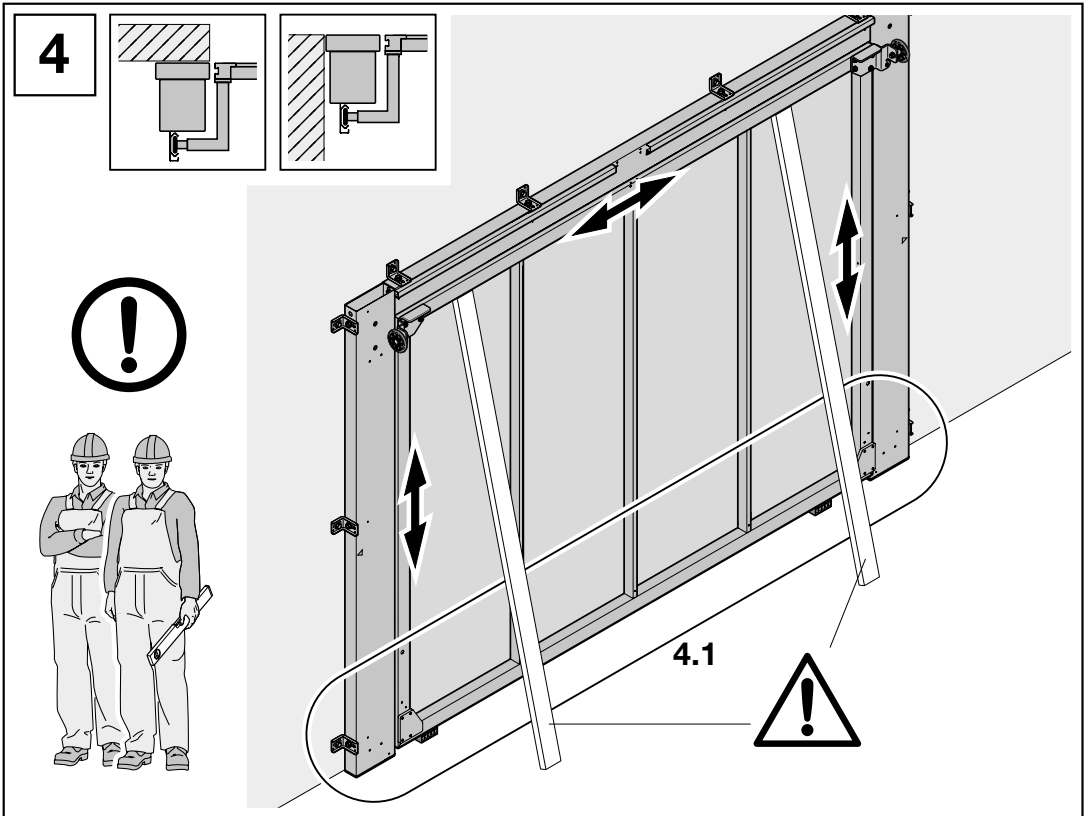

5

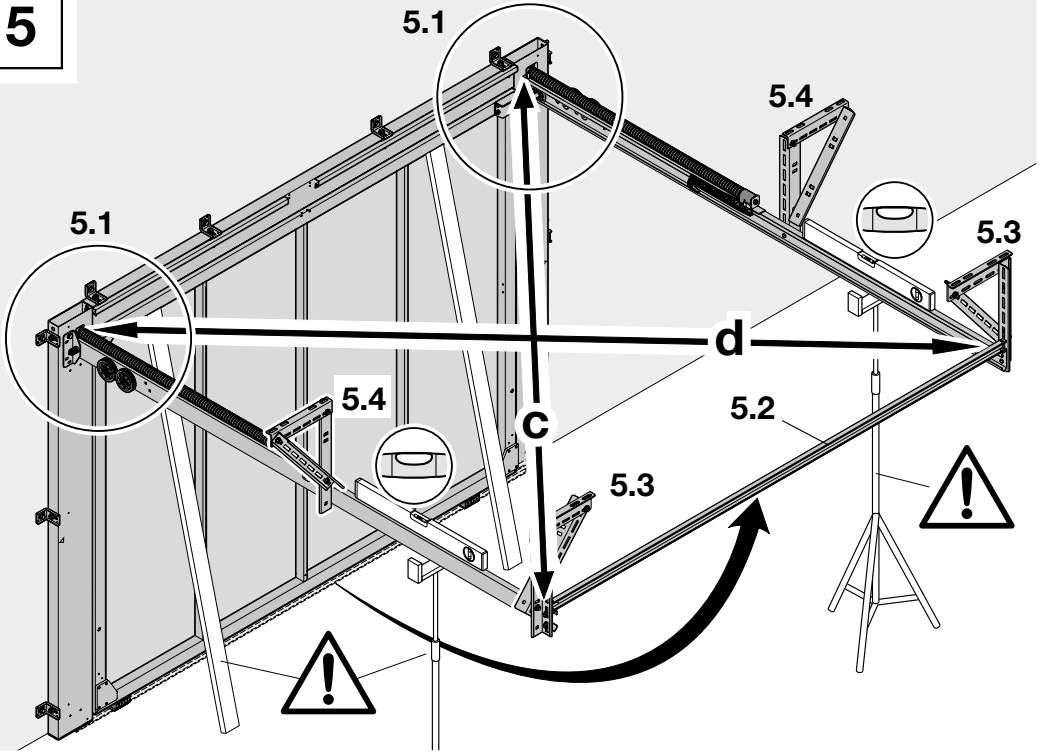

5.1

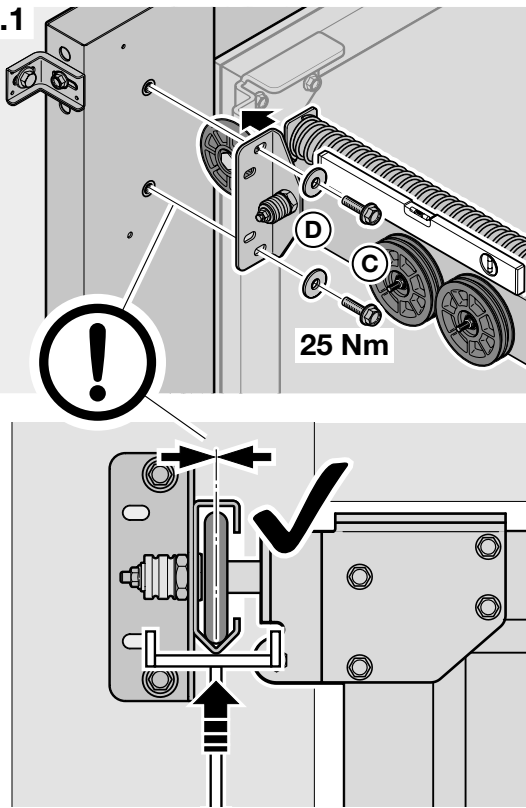

5.2

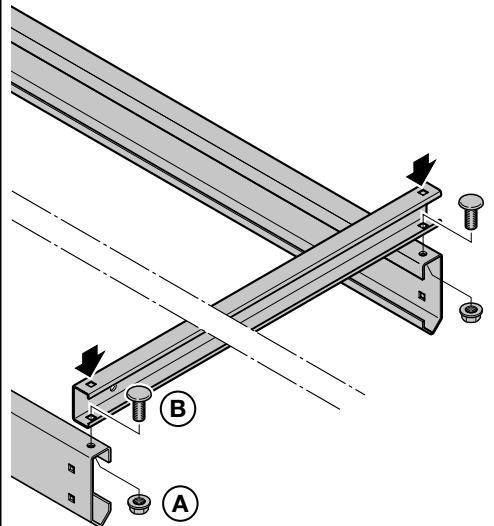

  
**c = d**

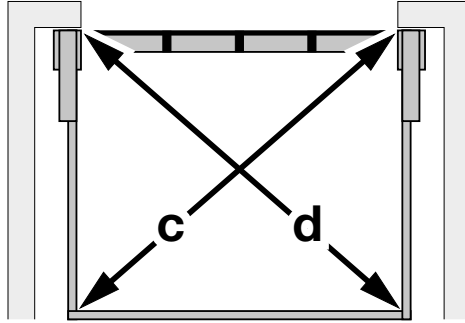

**5.3**

3.2.1

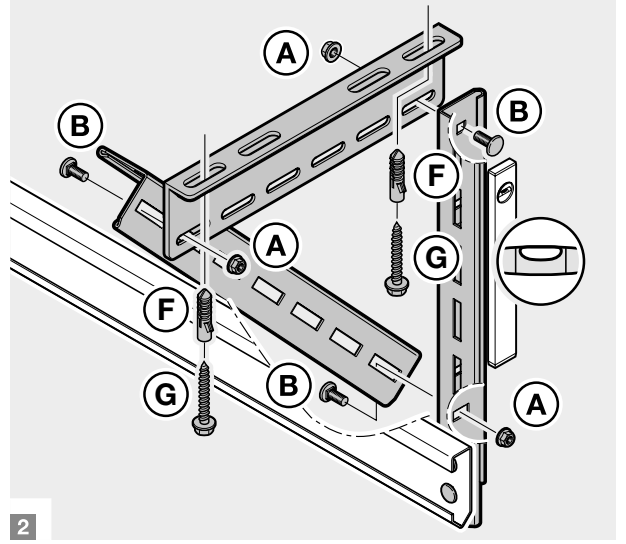
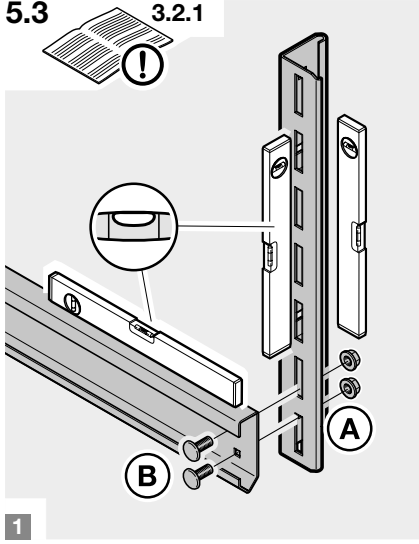

**5.4**

3.2.1

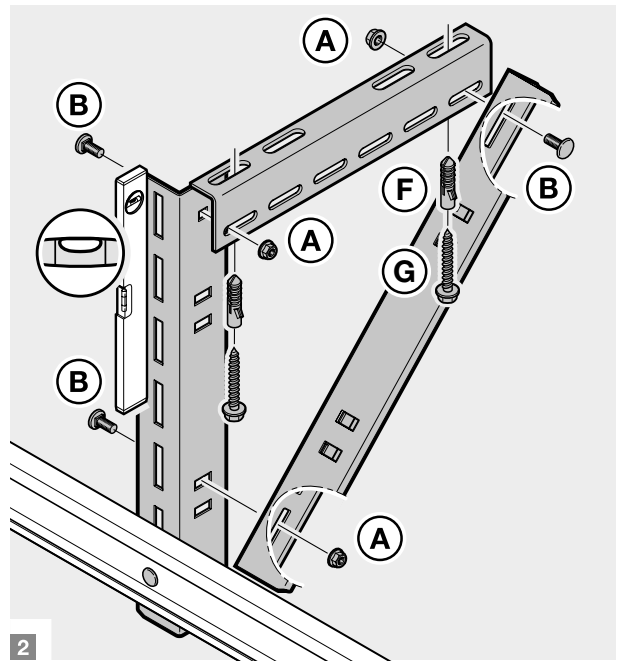
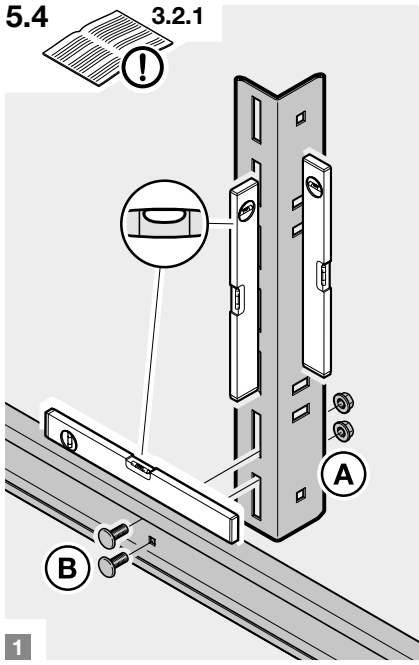

6

6.1  
6.2  
6.3  
6.4  
6.5

6.1  
6.2  
6.3  
6.4  
6.5

6.1

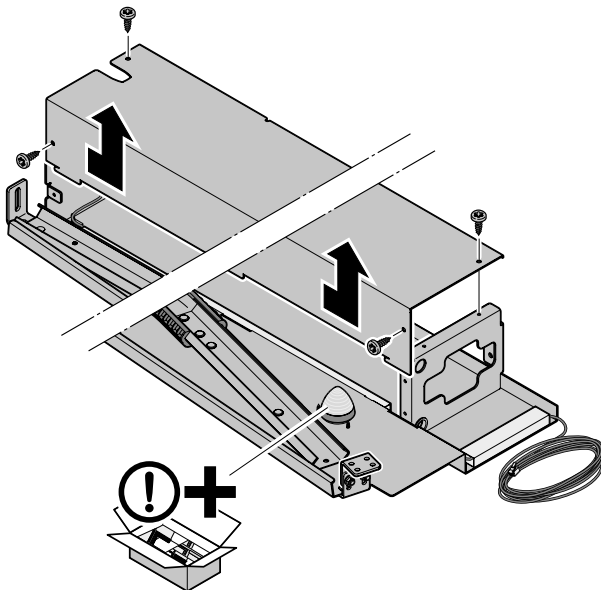

1

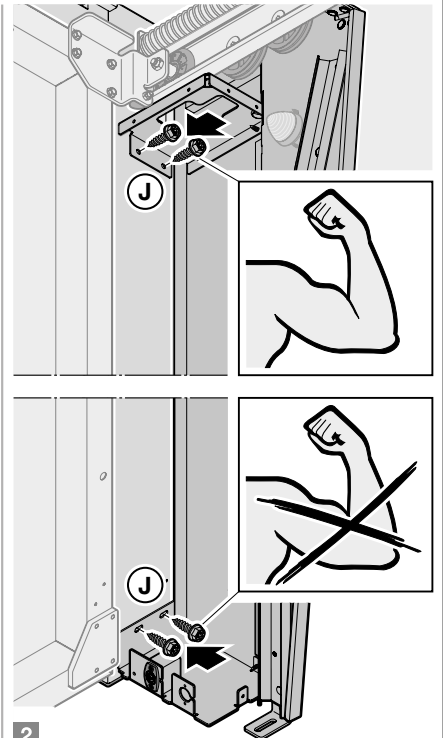

2

6.2

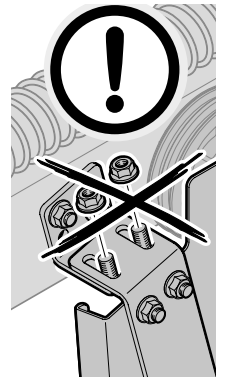
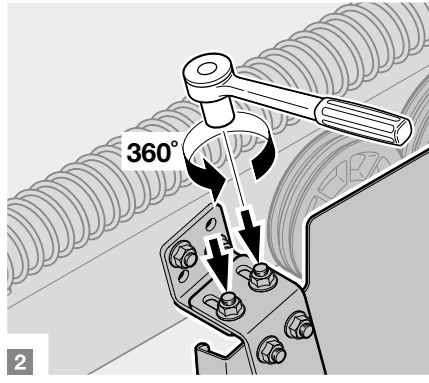
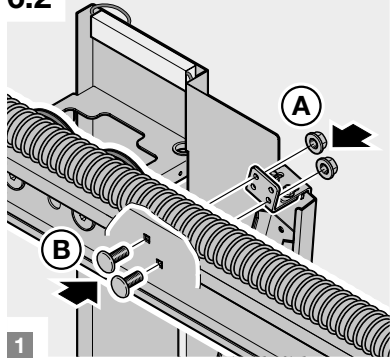

6.3

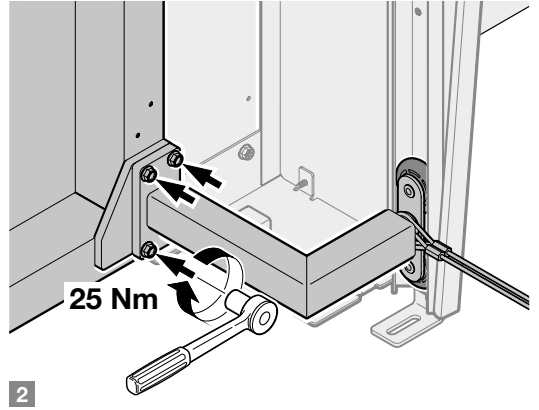
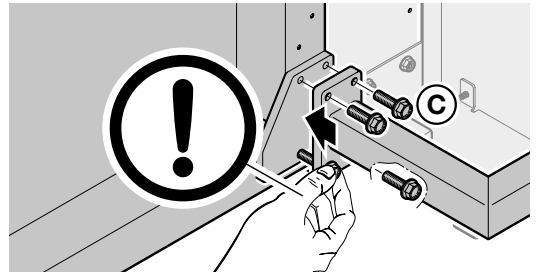
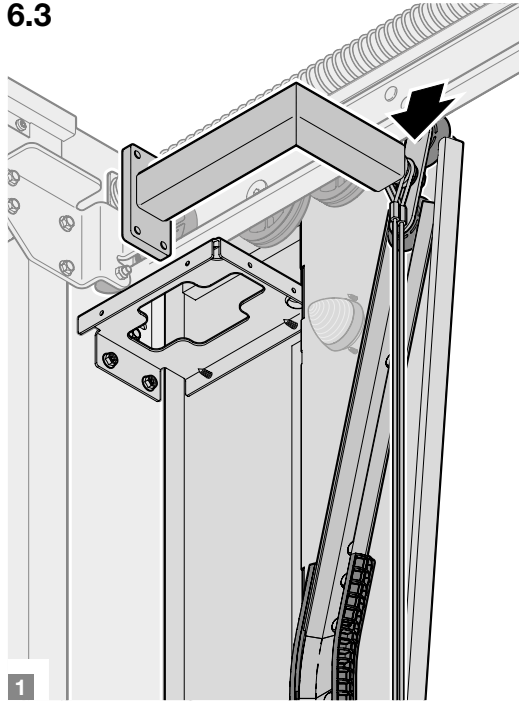

6.4

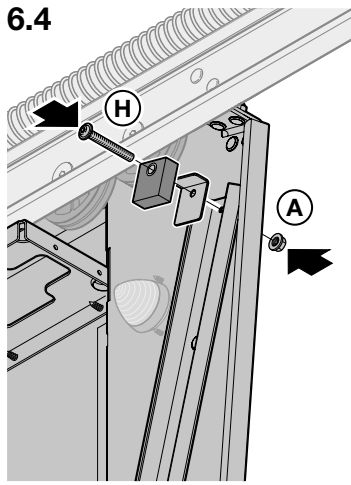

6.5

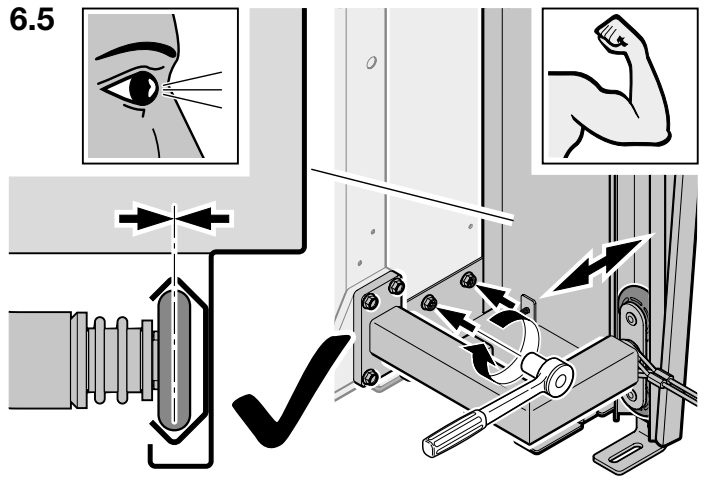



7

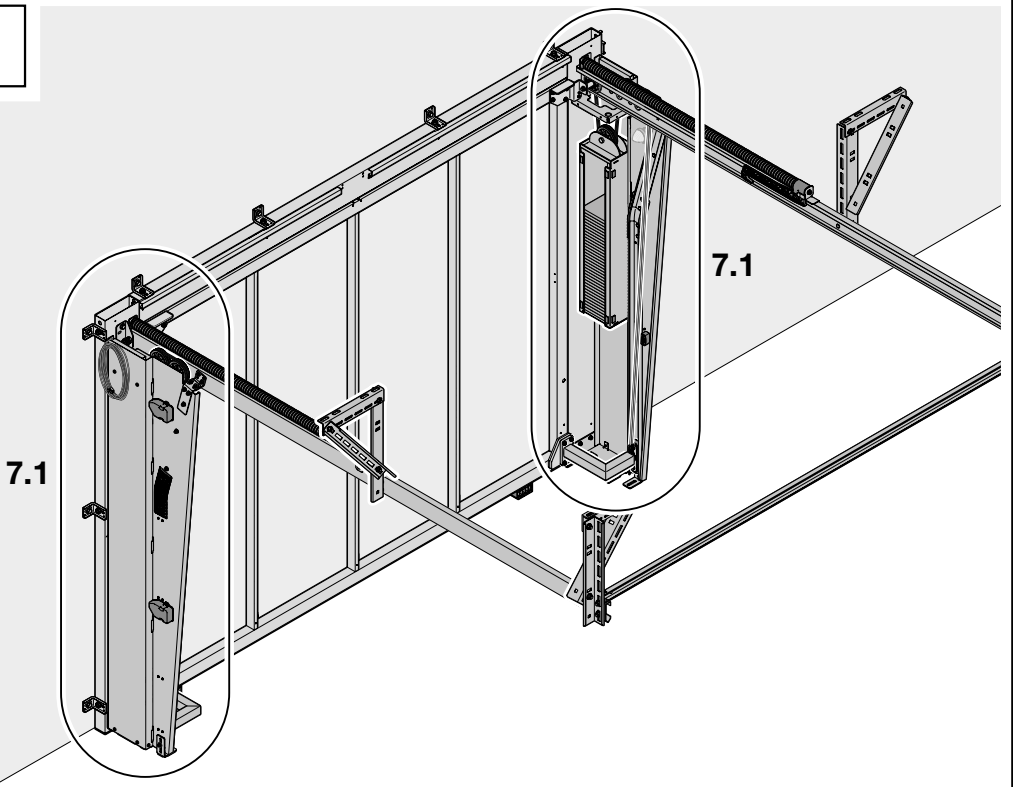

7.1

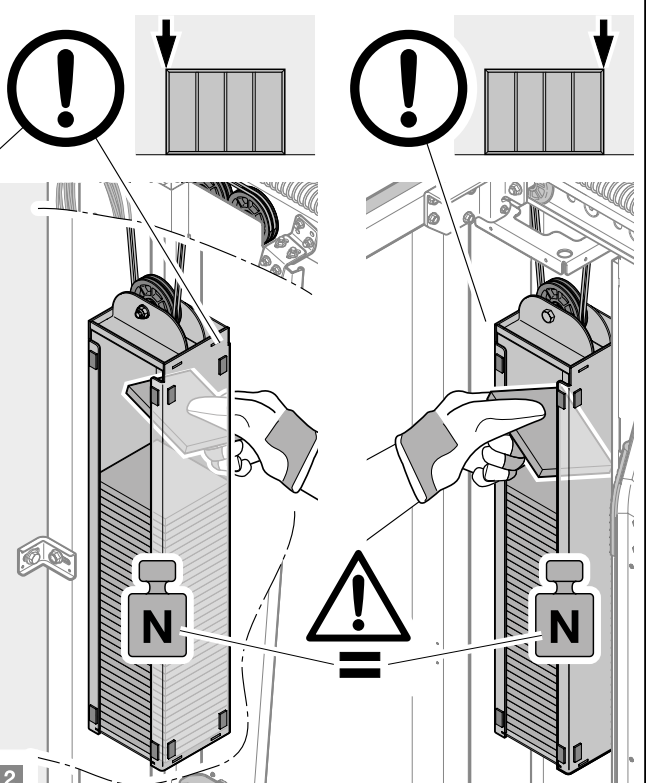
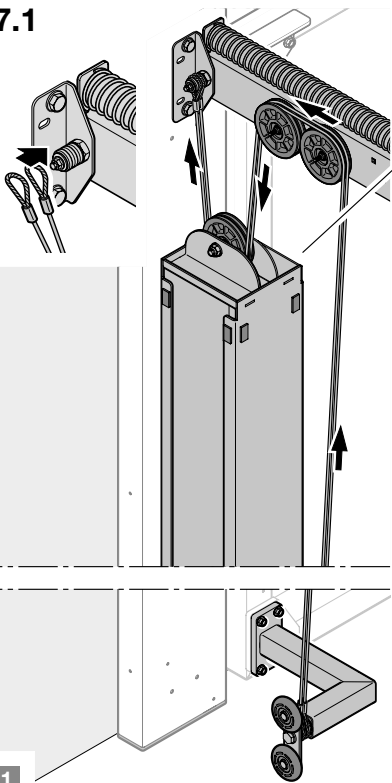

8

8.1

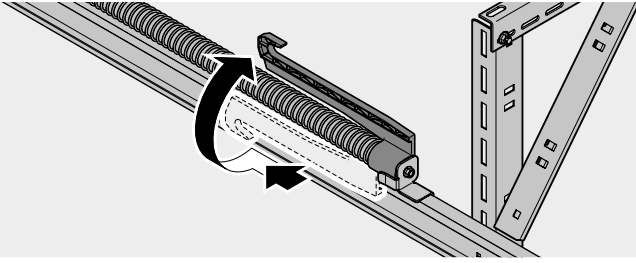

8.2

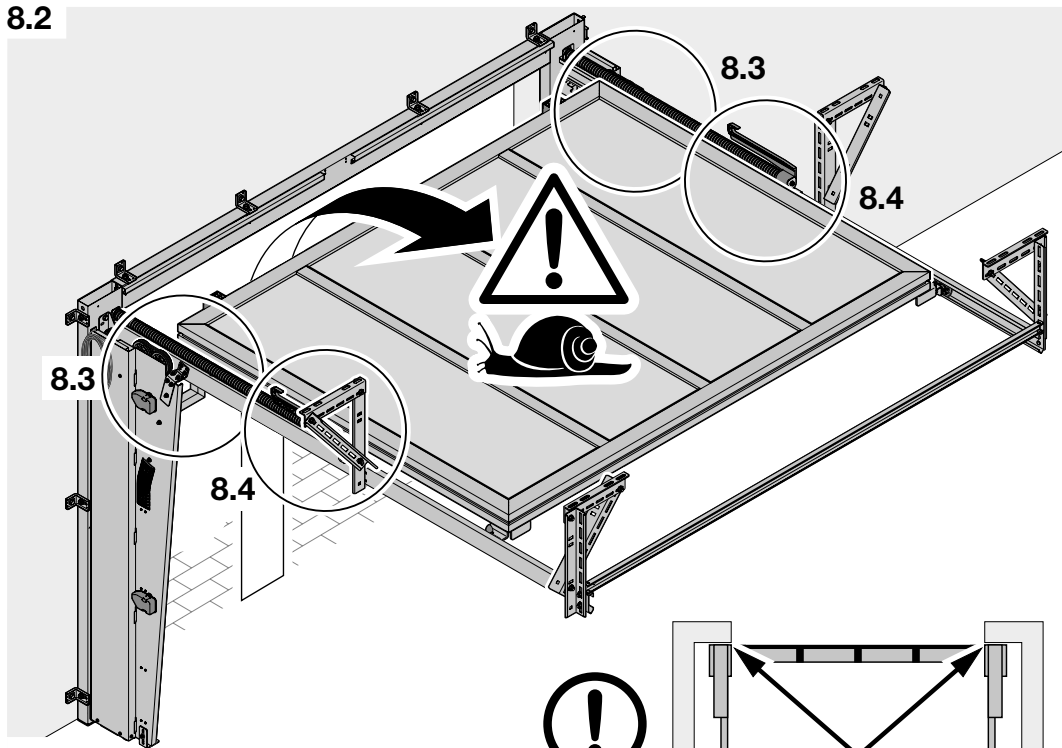

1

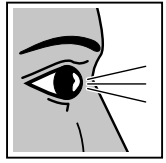

  
 $c = d$

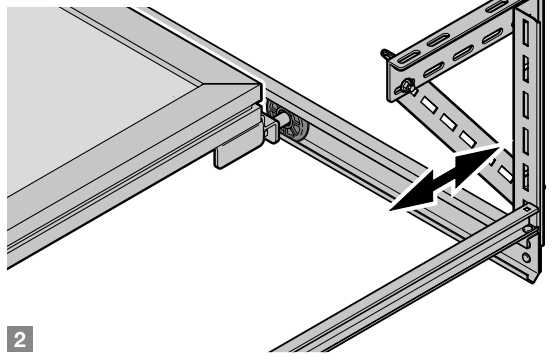
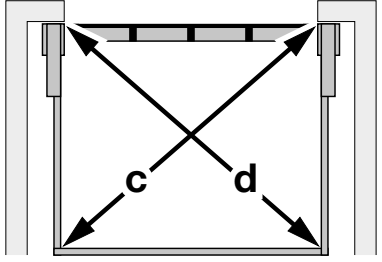

2

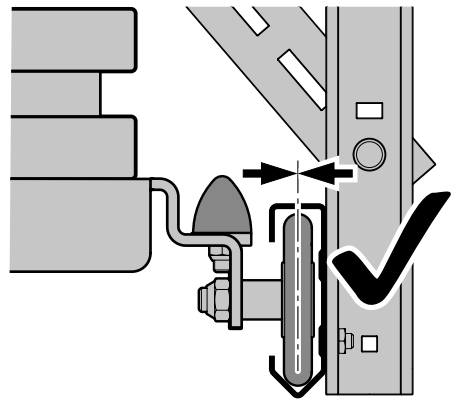

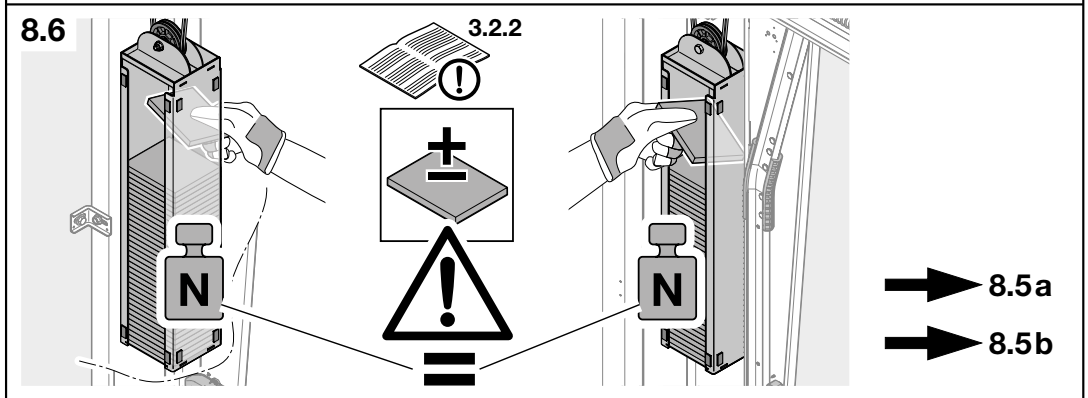
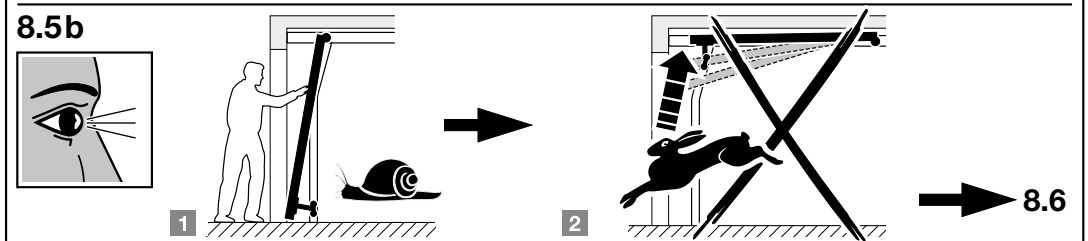
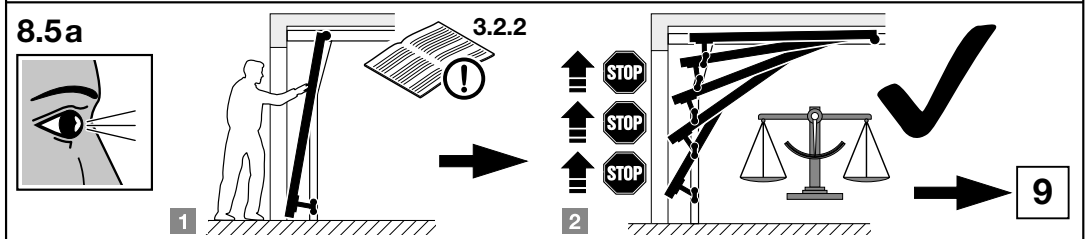
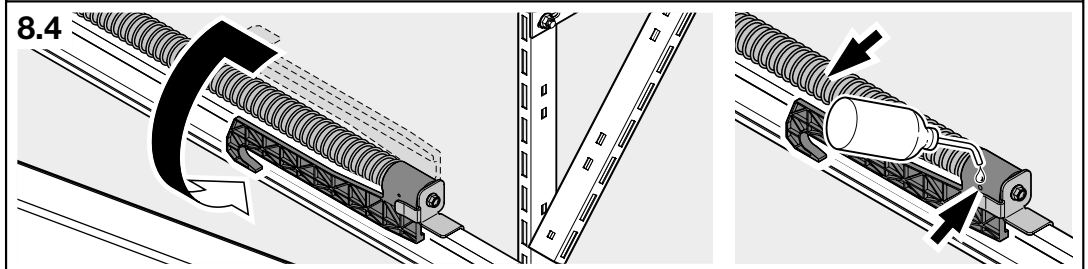
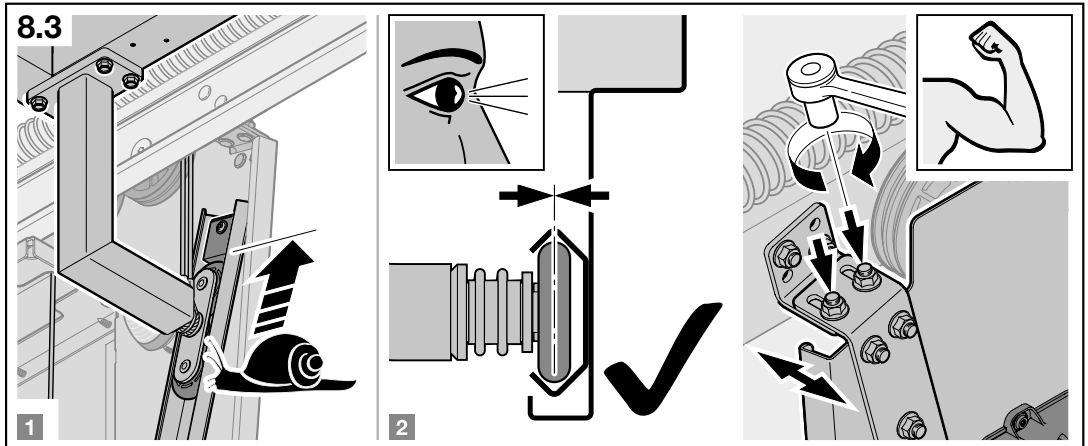

# 9

9.1

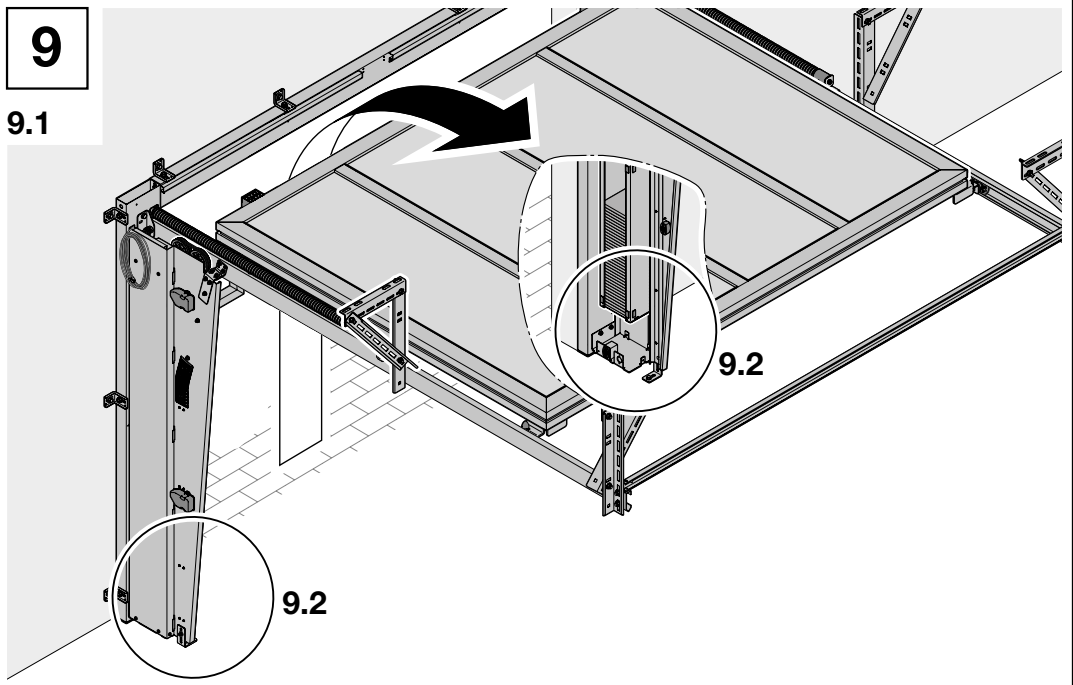

9.2

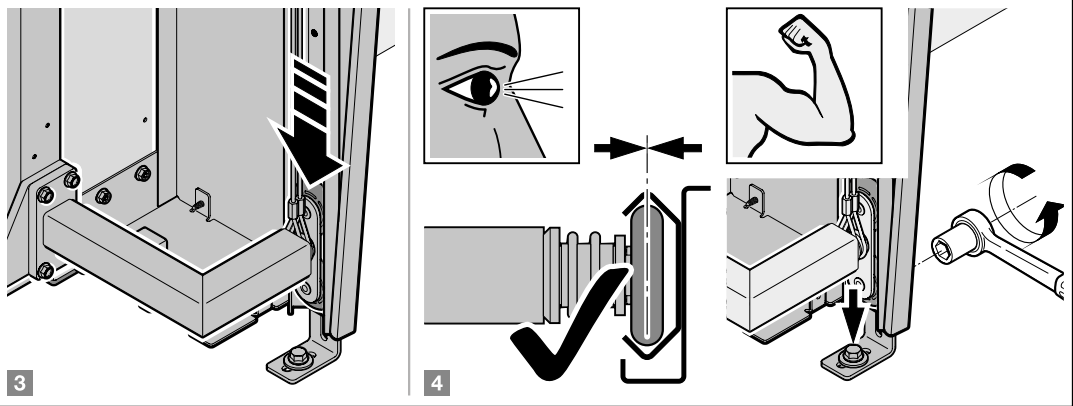
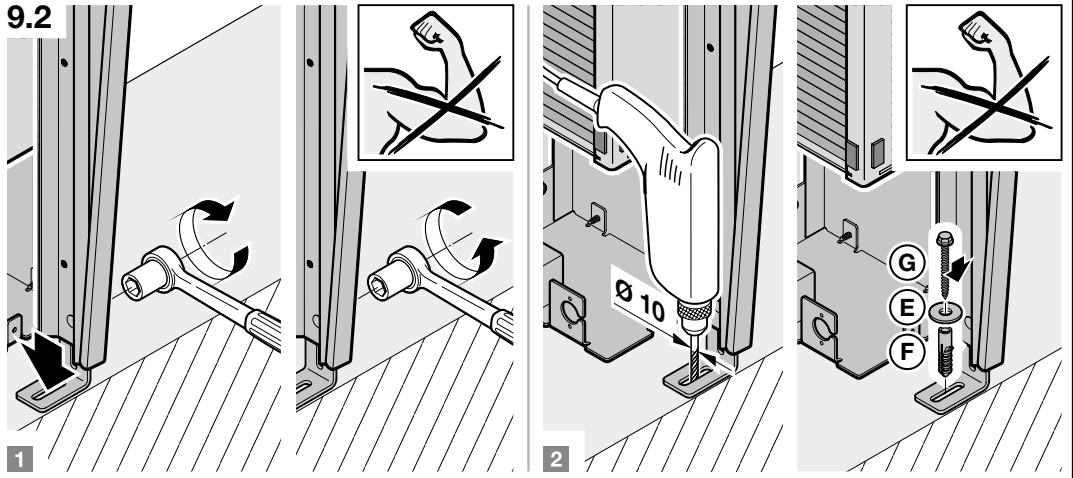

10

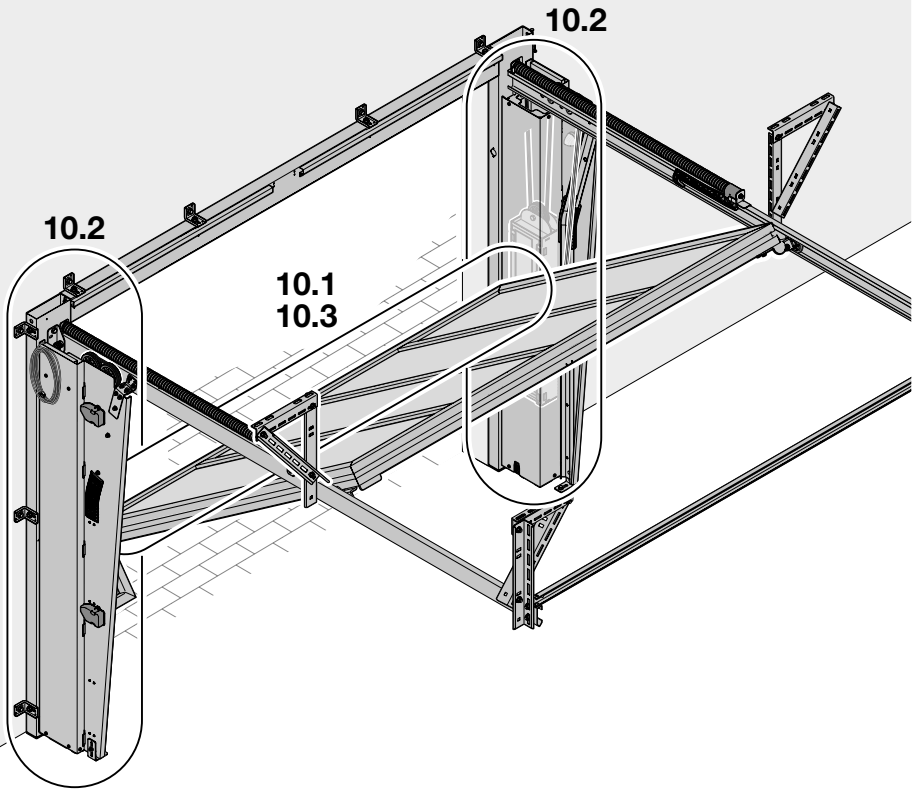

10.1

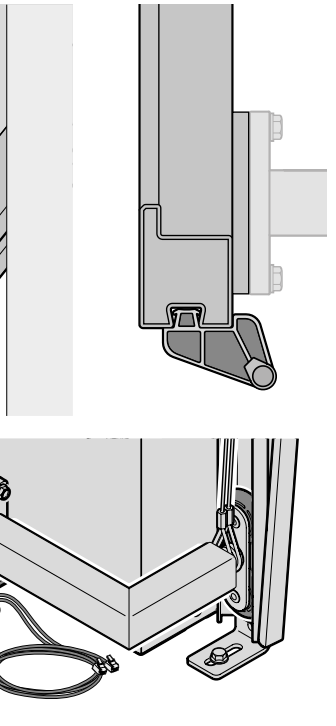
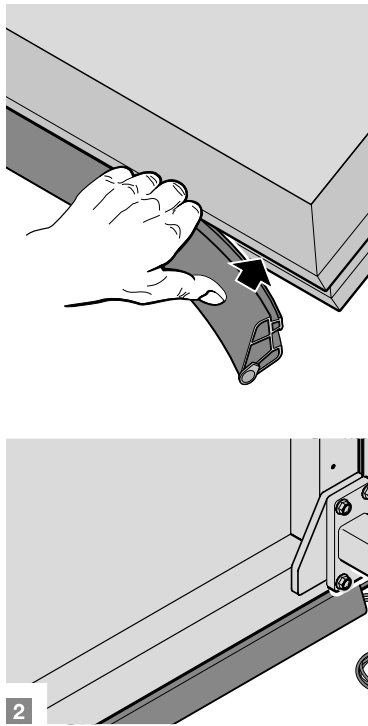
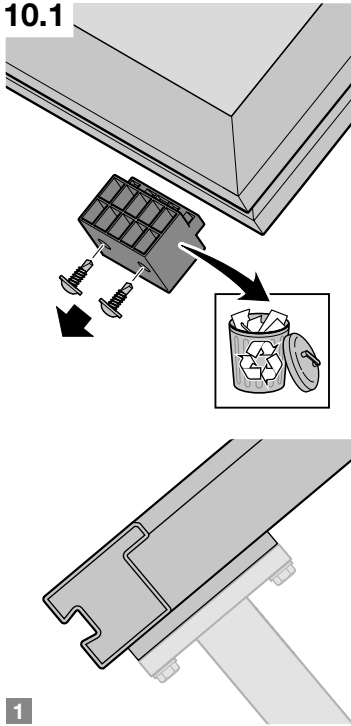

10.2

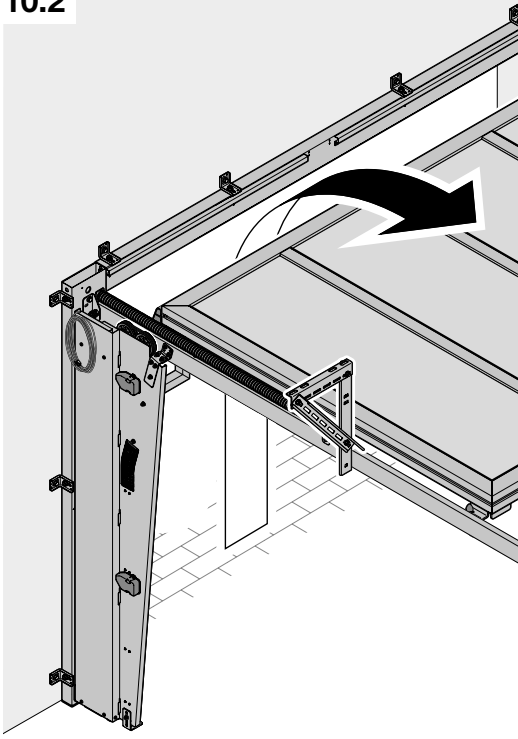

1

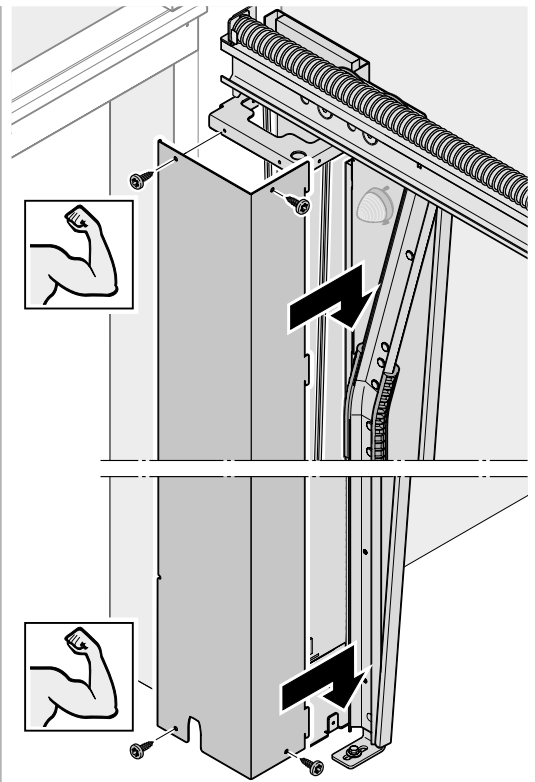

2

10.3

